

225642

225642

# Memoria Descriptiva

de

PATENTE DE INTRODUCCION

---

a favor

de

D. ENRIQUE MORENO BORRÁS

OFICINA TECNICA DE PATENTES Y MARCAS

**J. LOPEZ**

Agente Oficial

**MADRID**

Av. José Antonio, 66  
Teléf. 31-14-59

**VALENCIA**

Pascual y Genís, 11  
Teléf. 12-5-50

**BARCELONA**

Rambla Capuchinos, 9  
Teléf. 22-17-64



225642

PATENTE DE INTRODUCCION  
POR DIEZ AÑOS  
EN ESPAÑA

solicitada a favor de D. Enrique Moreno Borrás, de nacionalidad española, domiciliado en Barcelona Travesera de Gracia nº 50

p o r

==;==;"PERFECCIONAMIENTOS EN LOS DISYUNTORES ELECTRICOS#;

#####

MEMORIA DESCRIPTIVA  
=====

En la presente Memoria Descriptiva y en el plano anexo que se acompaña vamos a referirnos a los perfeccionamientos introducidos en los disyuntores eléctricos, cuya Patente de introducción está destinada a garantizar la explotación y propiedad exclusiva industrial en España, colonias y Protectorado.

Estos perfeccionamientos simplifican grandemente la fabricación de disyuntores eléctricos dotándolos de unos mecanismos sencillos y seguros que facilitan en grado sumo



10

su maniobra.

Otra de las ventajas que ofrecen estos perfeccionamientos es su reducido espacio y su limitado precio de adquisición lo cual constituye una considerable economía digna de tenerse en cuenta.

15

Para hacer más comprensible la constitución y funcionamiento de estos perfeccionamientos, en la descripción que sigue nos referiremos al dibujo que se acompaña que constituye un caso de realización práctica, naturalmente que tratándose de un ejemplo aclaratorio el dibujo en cuestión debe interpretarse con amplio criterio y sin carácter limitativo.

20

En dicho dibujo la figura 1 corresponde a una sección lateral del disyuntor en la cual se indica por -1- la placa aislante que es portadora de los plots de contacto -2- teniendo en el centro un orificio -3- en forma rectangular donde encaja la pieza puente -4- apoyándose en el extremo de esta la pieza de maniobra -5-.

25

La figura 2 representa en posición vertical y por su parte lateral a la pieza de maniobra -5- viéndose a la altura de su eje central transversal dos escotaduras -6- situadas a cada lado de un resalte tubular -7-.

30

La figura 3 representa una sección de la pieza de maniobra -5- por el eje A B viéndose la situación del muelle tensor -8-, de la pieza puente -4-, y de la pieza basculante -9-.

35

La figura 4 representa el borne -10- por una de cuyas caras aparece un vástago -11- roscado y solidario del mismo y unos orificios -12- que le atraviesan perpendicularmente y un tornillo de fijación -13-.



- 3 -

40 La placa aislante -1- se fija convenientemente a la  
caja soporte y a través de dicha placa aislante se rosca  
el borne -10- a la horquilla puente -4- que va alojada en  
el orificio rectangular del centro de la repetida placa  
aislante -1-. Esta horquilla puente presenta en sus dos  
45 ramas unas escotaduras de forma general romboédrica en dos  
de cuyos vértices angulares se apoya la pieza basculante  
-9-. Esta pieza basculante tiene una forma angular, con  
los extremos de sus dos lados de perfil escalonado para  
apoyarse en los vértices angulares anteriormente citados,  
50 de la pieza puente. Cerca del vértice de la pieza bascu-  
lante -9- presenta un orificio para la sujeción del ex-  
tremo libre del muelle tensor y en su parte mas extrema  
y en ambas caras presenta unos resaltes semiesféricos que  
son los que establecen el contacto.

55 La pieza de maniobra -5- presenta en su cara poste-  
rior dos escotaduras -6- por donde se apoya esta pieza en  
los extremos de las ramas de la horquilla puente -4- y un  
resalte tubular roscado en su parte interior donde se fi-  
ja el muelle tensor -8- el cual proporciona la tensión  
60 apropiada para mantener a la pieza basculante -9- apreta-  
da contra los puntos de apoyo de las ranuras laterales de  
la horquilla puente -4-, esta horquilla puente -4- está en-  
cajada por su otro extremo en la escotadura rectangular  
de la placa aislante -1- y fijada por medio de la pieza  
65 borne -10- efectuándose dicha sujeción por el vástago ros-  
cado -11- solidario de la pieza borne -10-.

El elemento de maniobra -5- actúa en forma de palan-  
ca de primer género apoyándose en su centro sobre la pie-  
za puente -4-, basta pues imprimir una ligera presión so-



70 bre cualquiera de los extremos de la indicada pieza de  
maniobra para que la tensión del muelle obligue a bascu-  
lar en el mismo sentido de la presión ejercida, a la pie-  
za basculante -9-, la cual al desplazarse establece con-  
tacto con los plots abriendo o cerrando el circuito.

75 Con la descripción que precede, creemos suficiente-  
mente aclarados estos perfeccionamientos, restando con-  
signar la posibilidad de que sean variables los materia-  
les, formas y dimensiones de cualquier detalle constructi-  
vo, siempre que con ello no se altere la esencialidad de  
80 su objeto que se pone de manifiesto con la siguiente

N O T A  
=====

Los puntos que se presentan para su reivindicación  
en la presente Patente de Introducción; son:

85 1º.- Perfeccionamientos en los disyuntores eléctri-  
cos, caracterizados por constar de una placa aislante con  
un orificio rectangular en su parte central en el que se  
aloja el extremo de una horquilla puente, la cual va alo-  
jada por los extremos de sus dos ramas a unas escotaduras  
del elemento de maniobra.

90 2º.- Perfeccionamientos en los disyuntores eléctri-  
cos, caracterizados por disponer de un borne central que  
presenta en una de sus caras un vástago roscado, solida-  
rio de dicho borne, que asegura la sujeción de la horqui-  
lla puente de la reivindicación primera a través de la  
95 placa aislante.

3º.- Perfeccionamientos en los disyuntores eléctri-  
cos, caracterizados porque el elemento de maniobra es bas-  
culante y presenta en su cara posterior dos escotaduras  
por donde se apoya en los extremos de las dos ramas de la

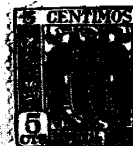

100. horquilla puente de la reivindicación primera y en medio de ambas escotaduras, tiene un resalte tubular, rosado por su parte interior en el cual se rosca el muelle tensor.

105. 4º.- Perfeccionamientos en los disyuntores eléctricos, caracterizados porque la horquilla puente de la reivindicación primera tiene en sus dos ramas unas escotaduras de forma general romboédrica en dos de cuyos vértices angulares se apoyan los extremos de una pieza basculante de forma angular.

110. 5º.- Perfeccionamientos en los disyuntores eléctricos, caracterizados porque la pieza basculante de forma angular, de reivindicación cuarta presenta cerca de su vértice un orificio donde se engancha el extremo libre del muelle tensor y finalmente en su parte mas extrema y en ambas caras presenta unos resaltes semiesféricos que son los que cierran el circuito.

115. 6º.- "PERFECCIONAMIENTOS EN LOS DISYUNTORES ELECTRICOS", de conformidad en un todo en lo esencial y fines industriales a lo descrito en la precedente Memoria Descriptiva y gráficamente representado en el adjunto plano para su mejor comprensión.

120. Esta Memoria consta de CINCO hojas mecanografiadas por una sola cara a doble espacio 121 líneas.

Madrid, 19 de Diciembre 1955

Por autorización del interesado.

JOSE LOPEZ  
P. P.

225 642

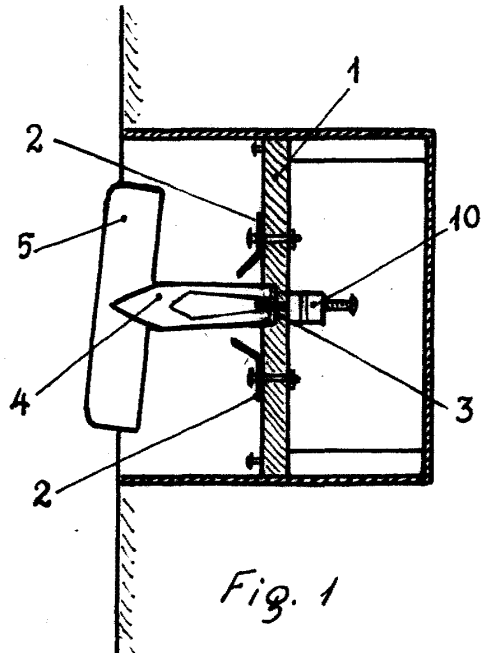

Fig. 1

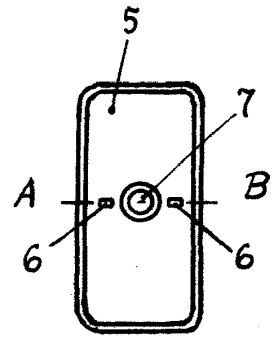

Fig. 2

Sección A-B

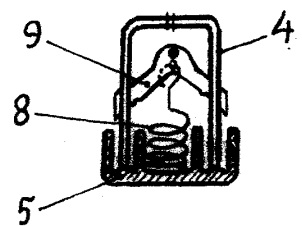

Fig. 3

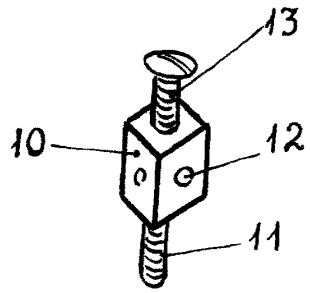

Fig. 4

Escala variable  
Madrid 19 Diciembre 1955

JOSE LOPEZ  
P. P.