



ESPAÑA

(19) ES	(11) NUMERO 225624	(10) Y
	(21)	
	(22) FECHA DE PRESENTACION 12 enero 1977	

MODELO DE UTILIDAD

(30) PRIORIDADES:		
(31) NUMERO	(32) FECHA	(33) PAIS
(47) FECHA DE PUBLICIDAD		(51) CLASIFICACION INTERNACIONAL A47K
(54) TITULO DE LA INVENCIÓN "SOPORTE PARA ARTICULOS DE CUARTOS DE ASEO".		
(71) SOLICITANTE (S) Doña Marta MONNE CORBERO		
DOMICILIO DEL SOLICITANTE Barcelona, Calle Caspe, 151, pral.		
(72) INVENTOR (ES)		
(73) TITULAR (ES)		
(74) REPRESENTANTE Don Ignacio PONTI GRAU		

La presente invención se refiere a un soporte para artículos de cuartos de aseo, cuya constitución es muy simple, a pesar de lo cual puede utilizarse para la fijación de colgadores, estantes, toalleros y otros artículos.

5 Uno de los problemas con que tropieza la instalación de los artículos de un cuarto de aseo es el de disponer de un soporte que sea efectivo y a la vez resulte estéticamente aceptable.

De acuerdo con estas premisas se ha ideado el soporte para artículos de cuartos de aseo objeto de la invención, sencillo y eficaz.

El soporte en cuestión consta esencialmente de un cuerpo a modo de cubeta, dotado de medios de anclaje en un muro y con rosca exterior, sobre cuya cara frontal se apoya una placa dotada de un resalte frontal de configuración adecuada para soportar el artículo de que se trate, en tanto que alrededor de la cubeta se acopla mediante atornillado una tapa provista de una abertura por la que sobresale el resalte frontal antes descrito, cuya tapa retiene en posición a la placa provista del resalte en cuestión.

Más concretamente la placa portadora del resalte forma un escalonado frontal que ajusta en la abertura de la tapa.

Para la mejor comprensión de cuanto queda descrito en la presente memoria, se acompañan unos dibujos en los que, tan sólo a título de ejemplo, se representa un caso práctico de realización del objeto de la invención.

En dicho dibujo, la figura 1 es una vista en

perspectiva de un despiece del soporte; la figura 2 es una vista en sección longitudinal del soporte en despiece; y la figura 3 es una vista similar a la anterior del soporte montado.

5 El soporte descrito consta en el dibujo de un cuerpo -1- en forma de cubeta con rosca externa -1a- y dotado de una abertura central -2- y dos aberturas oblongas laterales -3-, que dan paso a tornillos de anclaje de la cubeta en un muro.

10 Sobre el borde de la cubeta -1- se apoya un disco -4-, dotado en la cara frontal de un escalón saliente -5-, del que parte un brazo -6-.

La pieza descrita es mantenida en posición por medio de una tapa -8-, provista de rosca interna -9- complementaria a la rosca -1a-. El fondo de la tapa está do-
15 tado de una abertura -10- complementaria al escalón -5-.

Como se desprende claramente de la observación de los dibujos, el disco -4- es mantenido en posición merced a la tapa -8-, en cuya abertura -10- ajusta perfectamente el escalón -5-. A través de la abertura sobresale el
20 brazo -6-, destinado a soportar el artículo de que se trate. Por otra parte, la cubeta -1- queda perfectamente retenida sobre la pared mediante tornillos que atraviesan las aberturas -3-, cuyos tornillos están ocultos por la tapa
25 -8-.

El soporte descrito es muy sencillo y se monta con extraordinaria rapidez, pudiendo adaptarse a múltiples artículos de un cuarto de aseo, tales como toalleros, col-

gadores, jaboneras, y otros.

Serán independientes del objeto de la invención los materiales empleados en la construcción de las distintas piezas que componen el soporte, formas y dimensiones de las mismas y cuantos detalles accesorios puedan presentarse, siempre y cuando no afecten a su esencialidad.

- . -

R E I V I N D I C A C I O N E S

1. Soporte para artículos de cuartos de aseo, caracterizado esencialmente por el hecho de que consta de un cuerpo base con medios de fijación sobre una pared, dotado de una rosca externa, sobre la cara frontal de cuyo cuerpo se apoya una placa de la que sobresale frontalmente un brazo con medios apropiados para soportar el artículo de que se trate, acoplándose alrededor del cuerpo base una tapa dotada de rosca complementaria y con una abertura en el fondo por la que sobresale el brazo soporte, cuya tapa mantiene en posición a la placa base.

2. Soporte para artículos de cuartos de aseo, según la reivindicación anterior, caracterizado por el hecho de que el cuerpo base tiene una configuración en forma de cubeta.

3. Soporte para artículos de cuartos de aseo, según la reivindicación 1, caracterizado por el hecho de que la placa está dotada de un escalonado en la cara frontal, cuyo contorno corresponde al de la abertura de la tapa, en la que ajusta perfectamente, al acoplar ésta a la cubeta.

4. Soporte para artículos de cuartos de aseo.
La presente memoria consta de cinco hojas.

Barcelona, 12 de enero de 1977

Marta MONNE CORBERO

P.a.

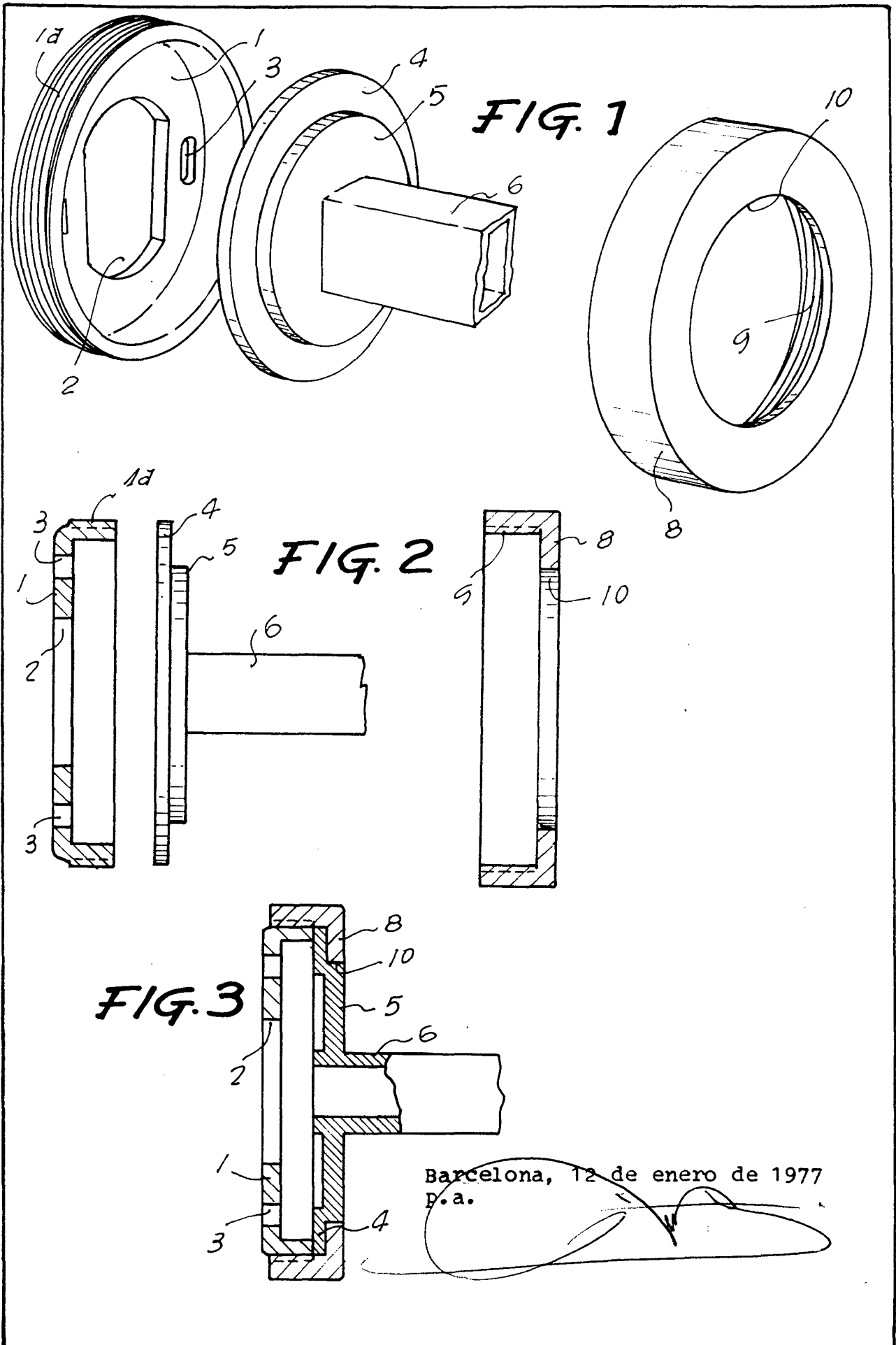

1/cristo/2737b/

Barcelona, 12 de enero de 1977
P.a.