



ESPAÑA

19 ES	11 NUMERO	10 Y
	21 225604	
	22 FECHA DE PRESENTACION	

MODELO DE UTILIDAD

30 PRIORIDADES: 31 NUMERO	32 FECHA	33 PAIS
------------------------------	----------	---------

CADUCADO

47 FECHA DE PUBLICIDAD	51 CLASIFICACION INTERNACIONAL A47J
------------------------	--

54 TITULO DE LA INVENCIÓN "CAFETERA DOMESTICA MEJORADA"
--

71 SOLICITANTE (S) BRAUN ESPAÑOLA, S.A.
--

DOMICILIO DEL SOLICITANTE C/. Enrique Granados, nº 46 ESPLUGAS DE LLOBREGAT (Barcelona)

72 INVENTOR (ES)

73 TITULAR (ES) BRAUN ESPAÑOLA, S.A.

74 REPRESENTANTE D. JAIME ISERN CUYAS, Agente Oficial de la Propiedad Industrial.
--

MEMORIA DESCRIPTIVA

El presente modelo de utilidad se refiere a una cafetera doméstica mejorada, de funcionamiento eléctrico.

5. La cafetera en cuestión comprende elementos calefactores eléctricos que actúan a temperatura constante debidamente controlada sobre el café líquido, con lo que se obtiene un café temporizado. La infusión llega a un recipiente superior a través de un conducto vertical exterior
10. a tal recipiente desde el cono contenedor del café molido a través del que pasa el agua para producir la infusión.

- El agua es calentada en el depósito correspondiente en el que en su base se han previsto adecuadamente oportunos medios calefactores eléctricos incorporados en dicho depósito. El recipiente es amovible y se dispone sobre el depósito con interposición de una tapa del último, cuyo recipiente está provisto de una asa para su manejo.
- 15.

- Las indicadas características y otros aspectos de la invención se describirán a continuación con más detalle con referencia al dibujo adjunto en el que, en una única figura en sección vertical, se ha representado la cafetera de que se trata, como ejemplo sin limitación alguna del alcance de este modelo de utilidad.
- 20.

- De acuerdo con lo ilustrado, la presente realización comporta un depósito -1- en el que están incorporadas oportunas resistencias eléctricas -2- para la generación de calor en orden a calentar el agua que en dicho depósito se dispone a través de una embocadura superior del mismo que se cierra mediante una tapa hermética -3-, cuyo
- 25.

- depósito comprende una base inferior aislante -4-. En el depósito -1- se aloja un cono -5- contenedor de la adecuada dosis de café molido, con cuyo cono cooperan los medios calefactores de la parte inferior que provocan la vaporización del agua contenida que pasa a través del café molido y emerge por un conducto -6- para penetrar en forma de infusión de café en el recipiente -7- dispuesto sobre la tapa hermetizadora -3- que incorpora el portafiltro y con la que comunica el conducto -6- que, en variante, puede estar incorporado al depósito generador de calor -1-.
- 5.
- 10.

La cafetera comprende un asa -8- general y otra -9- prevista en el recipiente -7- de la infusión para la utilización de tal recipiente por separado.

- La cafetera comporta elementos de seguridad para control de temperatura que se mantiene constante en la base de apoyo del recipiente del café líquido, lo que condiciona un café temporizado. El conjunto comprende adecuados indicadores de puesta en marcha.
- 15.

- Debe hacerse constar que el modelo, dentro de su esencialidad, puede ser llevado a la práctica en otras formas de realización que difieran tan sólo en detalle de la indicada únicamente a título de ejemplo en la descripción y en el dibujo, a las cuales alcanzará asimismo la protección que se recaba. Por tanto, podrá fabricarse la cafetera en cuestión en cualquier configuración y tamaño y con los accesorios, materiales y medios más convenientes, por quedar todo ello comprendido en el espíritu de las siguientes reivindicaciones.
- 20.
- 25.

N O T A

Descrito el objeto del presente invento se declaran como no divulgadas ni practicadas en España, las siguientes reivindicaciones.

5. 1.- Cafetera doméstica mejorada, del tipo de funcionamiento eléctrico, caracterizada por el hecho de comprender elementos calefactores incorporados inferiormente en el depósito contenedor del agua donde se ha previsto una base aislante, comprendiendo la cafetera un conducto vertical para el paso de la infusión desde el cono portador del café molido hasta el recipiente superior dotado de una asa para el empleo del mismo como elemento independiente, cuyo recipiente se apoya amoviblemente sobre una tapa hermética del depósito.
- 10.
15. 2.- Cafetera doméstica mejorada, según la reivindicación anterior, caracterizada porque el conducto comunica con la tapa hermética en la que está incorporado el filtro.
20. 3.- Cafetera doméstica mejorada, según la reivindicación 1, caracterizada porque el conducto está incorporado en el depósito.
25. 4.- Cafetera doméstica mejorada.
- Según se describe y reivindica en la presente memoria descriptiva que consta de 4 páginas foliadas y escritas a máquina por una sola de sus caras, acompañadas de los dibujos reglamentarios.

Madrid, a 11. ENL 1977

p.a.

p.p.

JAMIE ISERN

dv.

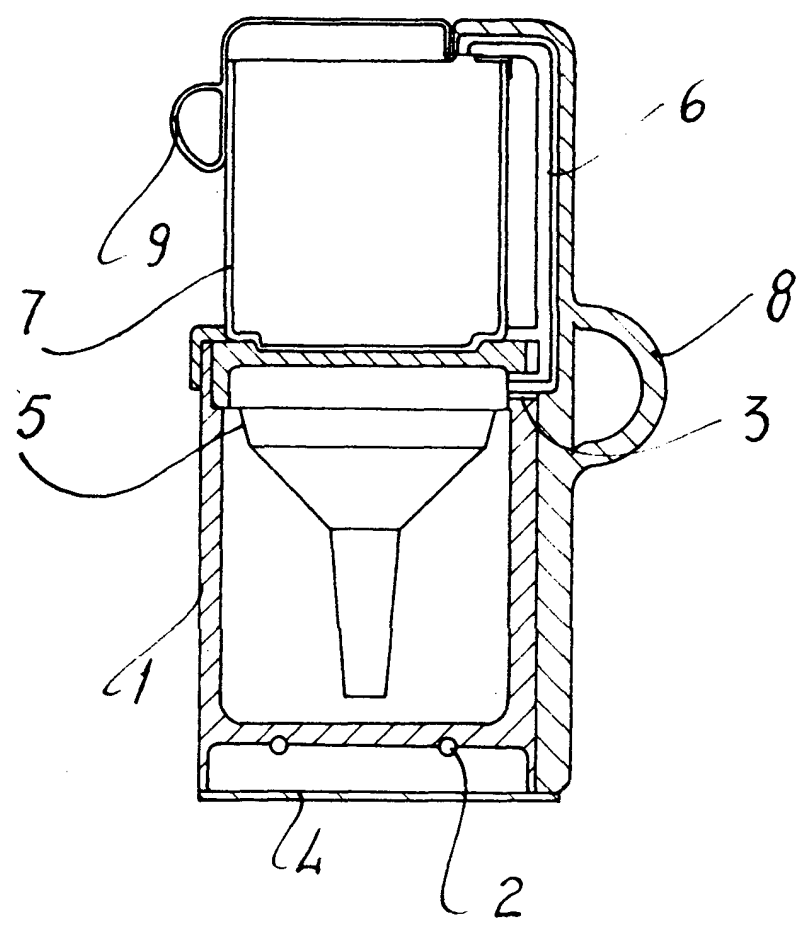

Madrid, a 11. ENE. 1977
p.a. JAIME ISERN
D. P.

