

2 25596

225596

150



MEMORIA DESCRIPTIVA

para una Patente de Invención, por veinte años, por:  
"PERFECCIONAMIENTOS EN LAS MOTOCICLETAS", a favor de  
Don Sebastian Rodriguez Pin, de nacionalidad española,  
residente en Madrid, c/ Laurel núm. 4.-

=====

5.- La presente memoria se refiere, como su enunciado indica, a ciertos perfeccionamientos introducidos en las motocicletas consistentes en una nueva ubicación de la dinamo en el bloque motor que mejora la refrigeración de ella, así como un nuevo sistema de transmisión de la citada dinamo.

Estos perfeccionamientos tratan de mejorar las condiciones de funcionamiento de las dinamos en las motocicletas que las emplean, aumentando por tanto su



10.- duración.

A continuación se hará una detallada descripción de la Patente de Invención que se solicita con referencia al plano que se acompaña, en el cual se representa a simple título de ejemplo, no limitativo:

15.- En la figura única un dibujo esquemático de la dinamo y del volante del cigüeñal dentro del bloque del motor.

20.- Según el ejemplo de ejecución representado, en las motocicletas provistas del presente perfeccionamiento la dinamo -2- va colocada en el interior del carter -1- del motor en la parte anterior del bloque y frente a unos orificios -7- que se han previsto en el citado carter para que por ellos penetre durante la marcha el aire fresco. Esta colocación es nueva ya que las dinamos han ido hasta ahora colocadas en la parte posterior del bloque. En el eje de la dinamo vá una polea acanalada -3- que sirve para accionar la citada dinamo desde el cigüeñal por medio de una correa trapezoidal -4- movida por otra polea -5- montada sobre el cigüeñal y en su extremo va también la leva -6- del accionamiento del ruptor -8- del encendido. La transmisión por correa proporciona una gran suavidad de marcha a la dinamo, en contra de los sistemas clásicos de accionamiento de las dinamos por medio de cadenas o de trenes de engranajes que son además más costosos.

25.-

30.-

35.-



La forma, materiales y dimensiones podrán ser variables y en general todo cuanto sea accesorio o secundario siempre que no altere, cambie o modifique la esencialidad del objeto que se describe.

40.-

N O T A

Descrito suficientemente el objeto del invento se declaran de novedad y propia invención las siguientes

R E I V I N D I C A C I O N E S

45.-

1ª.- Perfeccionamientos en las motocicletas, caracterizados porque la dinamo se ha colocado dentro del cárter en la parte delantera del bloque y frente unos orificios que se han previsto en el cárter para facilitar la entrada de aire fresco.

50.-

2ª.- Perfeccionamientos en las motocicletas, caracterizados porque el accionamiento de la dinamo citada en la reivindicación primera se efectúa por medio de una correa trapezoidal desde una polea acanalada montada en el extremo del cigüeñal.

55.-

3ª.- Perfeccionamientos en las motocicletas, caracterizados porque en el extremo del cigüeñal vá colocada la leva de accionamiento del ruptor de encendido.

4ª.- PERFECCIONAMIENTOS EN LAS MOTOCICLETAS.

Todo según se describe y reivindica en la presente Memoria descriptiva que consta de tres hojas y se ilustra en el dibujo que a la misma se acompaña.

Madrid, 15 de Diciembre de 1.955.



225596

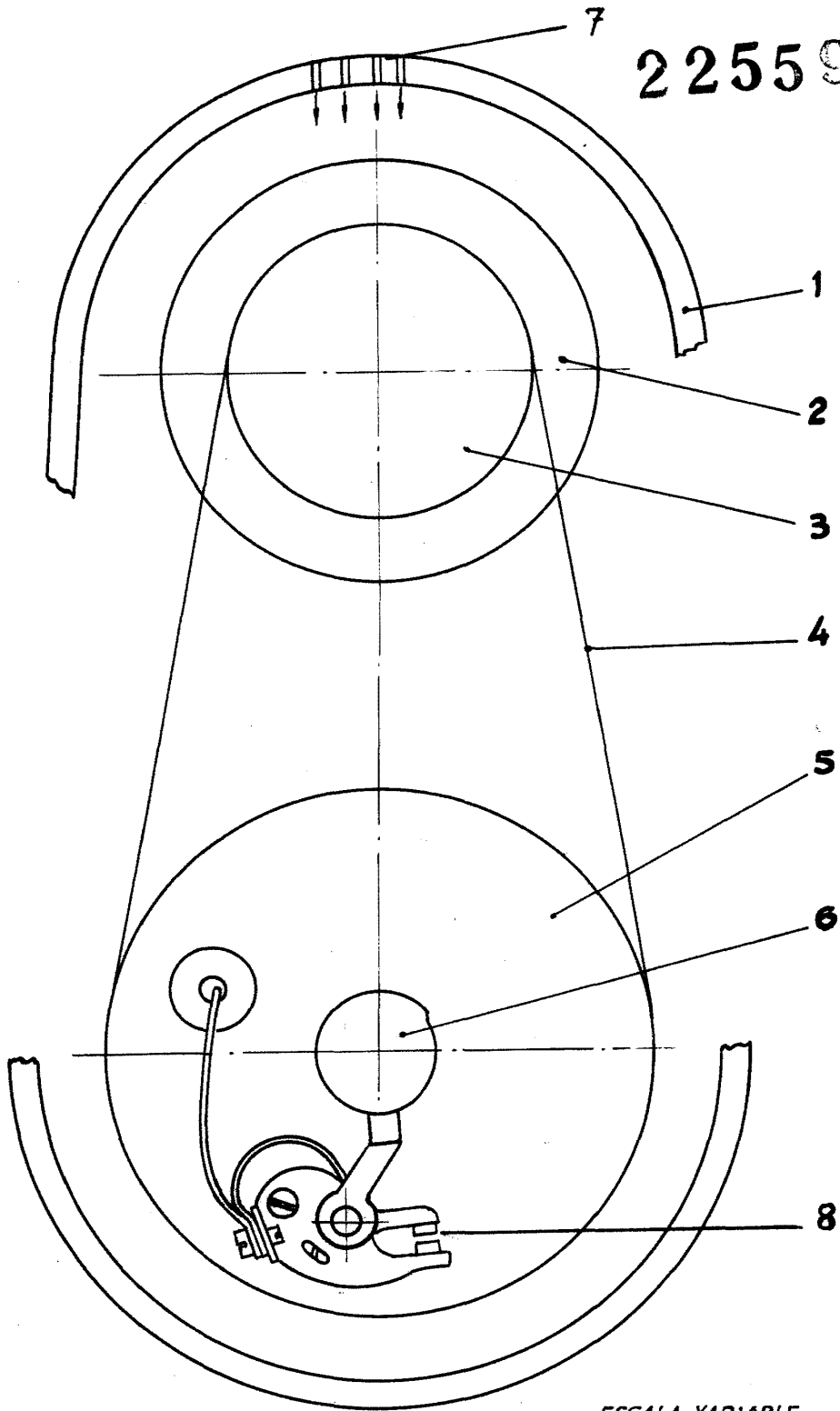

ESCALA VARIABLE

Madrid, 15 de Diciembre de 1.955.