



ESPAÑA

| | | | |
|-------|----|-----------------------|------|
| 19 ES | 11 | NUMERO | 10 Y |
| | 21 | 225.577 | |
| | 22 | FECHA DE PRESENTACION | |
| | | 24.12.1976 | |

225577

MODELO DE UTILIDAD

| | | |
|-----------------|----------|---------|
| 30 PRIORIDADES: | 32 FECHA | 33 PAIS |
| 31 NUMERO | | |

| | |
|------------------------|--------------------------------|
| 47 FECHA DE PUBLICIDAD | 51 CLASIFICACION INTERNACIONAL |
| | A 47 D |

| |
|-----------------------------------|
| 54 TITULO DE LA INVENCIÓN |
| "ASIENTO INFANTIL PERFECCIONADO". |

| |
|--------------------|
| 71 SOLICITANTE (S) |
| PLAY, S.A. |

| |
|-------------------------------|
| DOMICILIO DEL SOLICITANTE |
| BARCELONA, Independencia, 255 |

| |
|------------------|
| 72 INVENTOR (ES) |
| |

| |
|-----------------|
| 73 TITULAR (ES) |
| |

| |
|----------------------------|
| 74 REPRESENTANTE |
| D. MANUEL DE RAFAEL GARCIA |

MEMORIA DESCRIPTIVA

El presente modelo de utilidad se refiere a un asiento infantil perfeccionado, el cual ha sido ideado y realizado de manera que resulta sumamente ventajoso con respecto a los asientos reclinables conocidos. El asiento de referencia es aplicable a vehículos, precisamente al asiento adyacente al conductor y va preparado para su fijación con los convenientes cinturones de seguridad.

El asiento en cuestión se distingue por estar provisto de un dispositivo de bloqueo de manejo sumamente fácil y con el cual es posible obtener muchas posiciones, es decir, desde una posición de uso normal hasta una posición prácticamente horizontal. Dicho dispositivo es, además, de constitución sencilla, lo que repercute favorablemente en el coste del asiento.

Con el fin de facilitar la explicación, se acompaña a la presente memoria descriptiva de una hoja de dibujos en la que se ha representado un caso práctico de realización, el cual se cita sólo a título de ejemplo no limitativo del alcance del presente modelo de utilidad.

En dichos dibujos:

La figura 1 es una vista en perspectiva del asiento infantil.

Y la figura 2 corresponde a un detalle considerado convencionalmente en sección por un lateral del asiento y que muestra el dispositivo de bloqueo de las distintas posiciones del mismo.

El asiento infantil perfeccionado que se describe consta del asiento propiamente dicho -1-

constituídos por una monopieza moldeada de un material plástico conveniente y que presenta en sus laterales sendos rebordes en U -2- dirigidos hacia afuera que determinan otras tantas orejas -3- cuyos rebordes
5 presentan en cada lateral una abertura central -4-, así como una plaquita -5- también central y dotada de una abertura -6- coincidente con la abertura -4-, por cuyas aberturas es desplazable un pulsador -7- que forma parte del antedicho dispositivo de bloqueo. El
10 pulsador -7- presenta interiormente un alojamiento -8- y en su zona intermedia comporta unos dientes -9- alineados en arco, en tanto que, inferiormente, incorpora una colisa -10- que juega sobre un casquillo -11- incorporado en un cajetín en sector circular -12-
15 que presenta una sucesión de dientes -13- alineados en arco y con los que son susceptibles de conjugarse los dientes -9-, cuyo casquillo -11- es atravesado por un eje -14- que está unido al asiento -1- y a la oreja -3- en cada lateral. El dispositivo comprende un muelle
20 -15- apoyado entre el alojamiento -8- del pulsador -7- y el casquillo -11- solidario del cajetín -12- que está unido en cada lateral mediante remaches -16- a dos elementos en U -17- que forman una armazón de base y están vinculados por medio de tirantes de refuerzo.

25 Como se aprecia, el muelle -15- solicita a los dientes -9- del pulsador -7- hacia una posición de enclavamiento de tales dientes con los dientes -13- del cajetín -12- para mantener una posición elegida del asiento reclinable -1-, cuya posición se puede variar,
30 efectuando el desbloqueo mediante una presión ejercida sobre dicho pulsador.

El asiento presenta en la zona de apoyabrazos del reborde -2- de cada lateral un apéndice de enganche plano -18- para la sujeción del asiento infantil sobre un asiento de un automóvil adyacente al del conductor, con ayuda del mismo cinturón de seguridad que lleva incorporado el vehículo. Queda prevista la adaptación de cinturones de seguridad de diferentes tipos. El asiento se dispone en sentido contrario a la marcha del vehículo, lo que proporciona una mayor protección al niño.

El asiento infantil está recubierto por un revestimiento mullido -19- que se sujeta sobre los rebordes laterales -2- por medio de unas clavijas cónicas solidarias del revestimiento y acoplables a presión elástica en orificios previstos en dichos rebordes.

El asiento infantil está provisto de un correa protector -20- que es pasante por rendijas del revestimiento y del asiento y comprende una tira de entrepiernas -21-, cuyo correa comporta la oportuna hebilla delantera y comprende detrás del asiento una hebilla de regulación para la adaptación al cuerpo del niño.

El modelo, dentro de su esencialidad, puede ser llevado a la práctica en otras formas de realización, que difieran sólo en detalle de la indicada únicamente a título de ejemplo a las cuales alcanzará igualmente la protección que se recaba. Podrá, pues, fabricarse este asiento en cualquier forma y tamaño, con los medios y materiales más adecuados

y con los accesorios más convenientes, por quedar todo ello comprendido en el espíritu de las siguientes reivindicaciones.

REIVINDICACIONES

Se reivindica como objeto del presente modelo de utilidad:

1.- Asiento infantil perfeccionado,
5 caracterizado por comprender una monopieza formando el asiento propiamente dicho, la cual lateralmente presenta un reborde hacia afuera en U determinando centralmente sendas orejas por las que se articula el asiento en una armazón angular de base, en cuya
10 zona del reborde sobresalen superiormente respectivos pulsadores para el mando de la liberación y anclaje del asiento respecto de la armazón de base con el fin de disponer aquél en distintas posiciones, y porque en la zona de apoyabrazos del indicado reborde éste presenta
15 unos apéndices de enganche planos para la fijación del asiento al de un automóvil mediante el cinturón de seguridad que éste porta.

2.- "ASIENTO INFANTIL PERFECCIONADO".

Consta la presente memoria descriptiva de
20 cinco hojas mecanografiadas y de una lámina de dibujos.

Barcelona para Madrid, a 24 de Diciembre de 1.976

PLAY, S.A.

p. a.

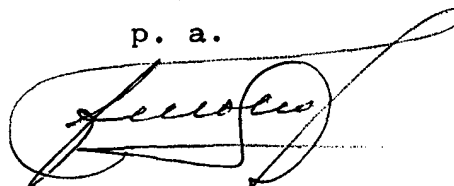
A handwritten signature in black ink, appearing to read 'Ferrer', is written over a horizontal line. The signature is enclosed within a large, stylized, hand-drawn oval or loop.

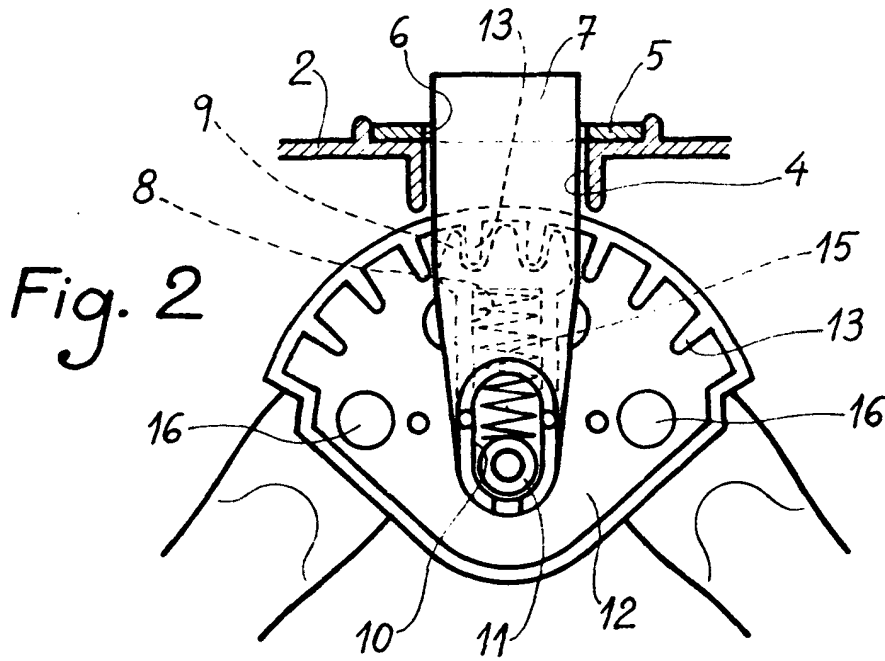
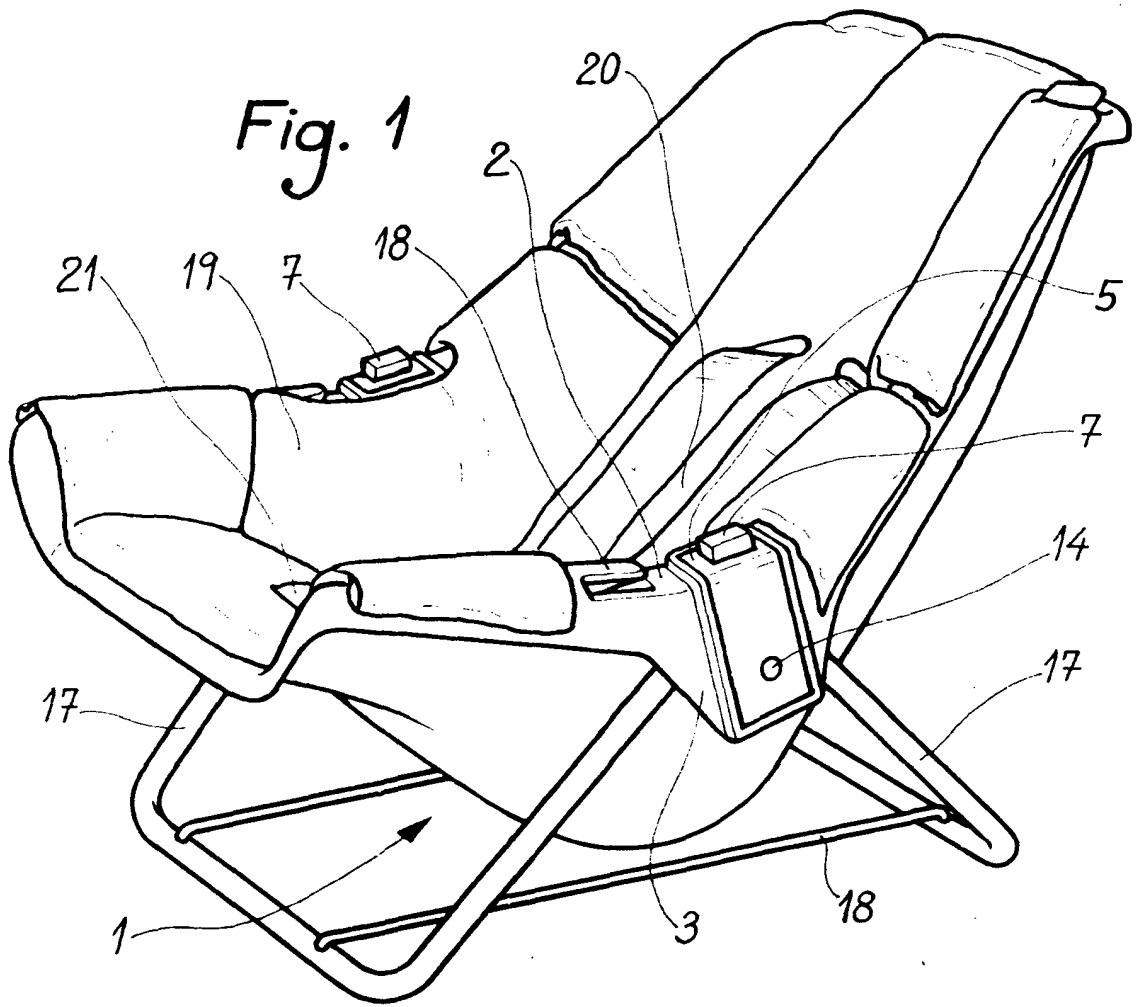

Barcelona, 24 Dicbre. 1976

[Signature]