



ESPAÑA

19	ES	11	225547	10	Y
		21			
		22	FECHA DE PRESENTACION		
			21-12-1976		

MODELO DE UTILIDAD

30	PRIORIDADES:	32	FECHA	33	PAIS
	31	NUMERO			

47	FECHA DE PUBLICIDAD	51	CLASIFICACION INTERNACIONAL
			A47B

54	TITULO DE LA INVENCIÓN
	"TIRADOR PARA MUEBLES"

71	SOLICITANTE (S)
	SANGRA, S.A.

	DOMICILIO DEL SOLICITANTE
	BARCELONA, Avda. de Sarriá, 138.

72	INVENTOR (ES)

73	TITULAR (ES)

	REPRESENTANTE
	D. JAIME GOMEZ-ACEBO Y MODET.

La presente solicitud se refiere a un tirador para muebles.

Este tirador se caracteriza porque está constituido por un perfil hueco, cerrado por sus extremos longitudinales,abierto por su cara frontal y adaptado para ser introducido ajustadamente, a modo de forro interno, en una muesca horizontal practicada en la cara externa de una puerta o cajón de un mueble, estando dotado dicho perfil hueco de una sección transversal de contorno pentagonal irregular, que determina una concavidad con inclinación ascendente de fuera a dentro, y estando dispuesto asimismo un reborde periférico en la abertura oblonga del tirador, adaptado para aplicarse sobre la cara externa de la puerta o cajón, cubriendo los bordes de la muesca practicada en ella.

En el dibujo adjunto se ilustra, a título de ejemplo no limitativo, una forma de realización del tirador objeto de la presente solicitud.

La Fig. 1 representa una vista en perspectiva de la cara frontal de un cajón, en el cual se aplica el tirador, estando situado este último desplazado y en posición correlativa de encaje; y

La Fig. 2 representa una sección vertical transversal de dicho tirador.

Tal como se ha dicho anteriormente, este tirador está constituido por un perfil hueco, cerrado por sus extremos longitudinales, abierto por su cara frontal y adaptado para ser introducido ajustadamente, a modo de

forro interno, en una muesca 2 horizontal practicada en la cara 3 externa de una puerta o cajón de un mueble.

Dicho perfil 1 hueco está dotado de una sección transversal de contorno pentagonal irregular (Fig. 2), que determina una concavidad 4 con inclinación ascendente de fuera a dentro, y estando dispuesto asimismo un reborde periférico 5 en la abertura oblonga del tirador, adaptado para aplicarse sobre la cara externa 3 de la puerta o cajón, cubriendo los bordes de la muesca 2 practicada en ella.

10 Se hace constar que todo cuanto no altere, cambie o modifique lo esencial del tirador para muebles descrito, puede quedar sometido a variaciones de detalle.

N O T A

El Modelo de Utilidad que se solicita recae sobre las  
15 siguientes reivindicaciones:

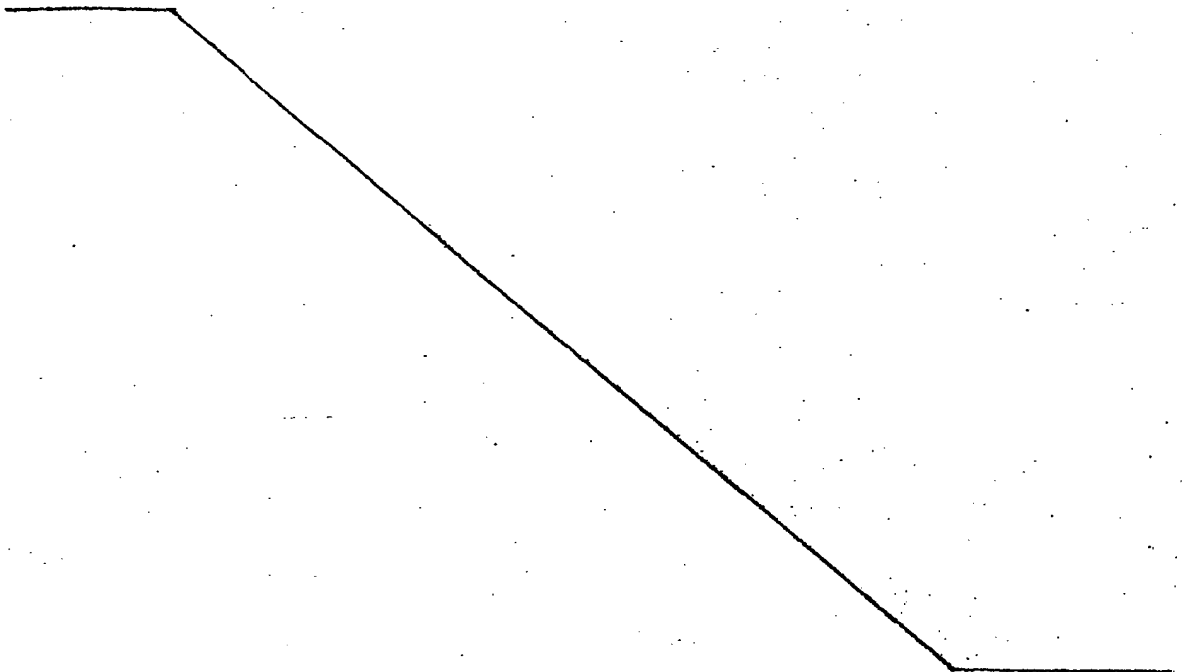

REIVINDICACIONES

1ª.- Tirador para muebles, caracterizado porque está constituido por un perfil hueco, cerrado por sus extremos longitudinales, abierto por su cara frontal y adaptado para ser introducido ajustadamente, a modo de forro interno, en una muesca horizontal practicada en la cara externa de una puerta o cajón de un mueble, estando dotado dicho perfil hueco de una sección transversal de contorno pentagonal irregular, que determina una concavidad con inclinación ascendente de fuera a dentro, y estando dispuesto asimismo un reborde periférico en la abertura oblonga del tirador, adaptado para aplicarse sobre la cara externa de la puerta o cajón, cubriendo los bordes de la muesca practicada en ella.

2ª.- TIRADOR PARA MUEBLES, tal y como queda descrito y reivindicado en la presente memoria que consta de cuatro hojas mecanografiadas por una sola cara y de una lámina de dibujos.

BARCELONA, 21 de Diciembre de 1976.

SANGRA, S.A.  
P.P.

J. GOMEZ ACEBO Y MODET  
P. D. Edo.: E. Ferrasuela Calde

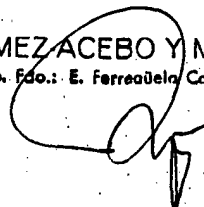

ESCALA VARIABLE

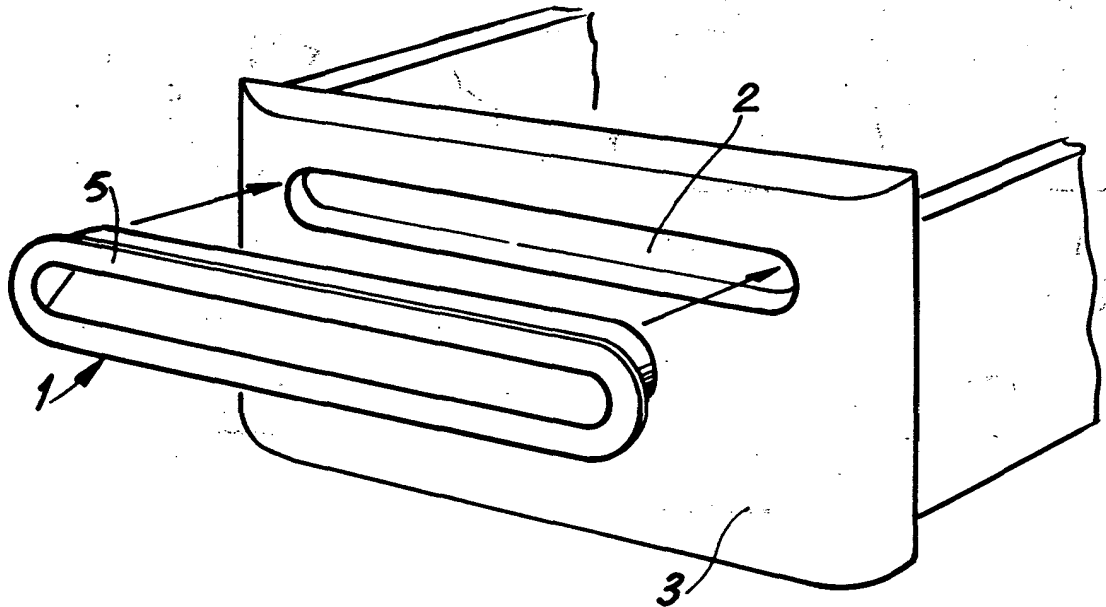

FIG. 1

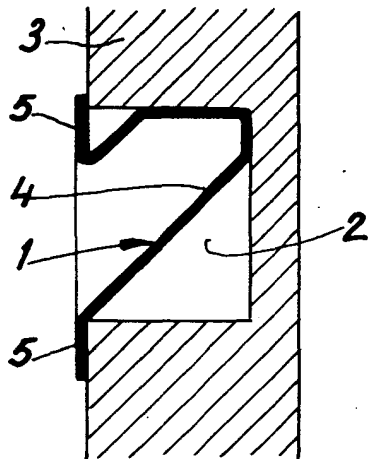

FIG. 2

BARCELONA, 21 de Diciembre de 1976

SANGRÀ, S.A.

P.P.

J. GOMEZ-ACEBO Y MUÑOZ

D. D. Fdo.: E. Ferragüela Colón