



ESPAÑA

19	ES	11	NUMERO	225352	10	Y
		21				
		22	FECHA DE PRESENTACION	28 DIC. 1975		

MODELO DE UTILIDAD

30	PRIORIDADES:	32	FECHA	33	PAIS
31	NUMERO				
	30902 A/75		31 Diciembre 1.975		ITALIA

47	FECHA DE PUBLICIDAD	51	CLASIFICACION INTERNACIONAL
			E04H

54	TITULO DE LA INVENCIÓN
	"DISPOSITIVO TENSOR DE TIRANTES PERFECCIONADO"

71	SOLICITANTE (S)
	BAILETTI, D. Enzo

	DOMICILIO DEL SOLICITANTE
	Via Kennedy MISINTO (Milano) - Italia -

72	INVENTOR (ES)

73	TITULAR (ES)
	BAILETTI, D. Enzo

74	REPRESENTANTE
	M.V. DE LA TORRE

MODELO DE UTILIDAD

que por veinte años para España, se solicita a favor del SR.DON. ENZO BAIETTI de nacionalidad italiana, residente en MISINTO (MI LANO) -ITALIA-, Vía Kennedy, por: "DISPOSITIVO TENSOR DE TIRANTES PERFECCIONADO".-

MEMORIA DESCRIPTIVA

El presente invento se refiere a un dispositivo tensor de tirantes.-

Más particularmente el presente invento se refiere a un dispositivo tensor rígido para cualquier tipo de tirante filiforme flexibles.-

5 Como es conocido, para la unión de hincos, palos o de elementos de soporte, o como elementos de soporte en general, especialmente en la agricultura y en la construcción de cercados, son utilizados los tirantes filiformes, cuyo tensado es efectuado generalmente con sistemas de uso corriente con los que el esfuerzo físico manual resulta insuficiente para alcanzar los índices de tensión requerida.-

10 Incluso la ejecución de los amarres finales, en la terminación de la instalación frecuentemente impiden mantener el valor de la tensión de ejercicio eventualmente alcanzado con más potentes sistemas mecánicos. De ello se deriva, en la práctica que

15

la estructura filiforme actúe en condiciones de tensado inferiores a las consideradas óptimas.-

20 Esto da lugar a un mayor consumo de material para alcanzar las prestaciones requeridas para el tirante y además las condiciones de estabilidad de las estructuras sostenidas por tracción no son satisfactorias.-

25 Es finalidad del presente invento proporcionar un dispositivo tensor que permite llevar los tirantes sometidos a la condición de tracción parcial que puede alcanzarse con los sistemas de uso corriente a valores de tensión de trabajo óptimos, una vez completada la operación de montaje.-

30 Otra finalidad del presente invento es la de proporcionar un dispositivo tensor que permite llevar a los tirantes a valores de carga requeridos incluso en tiempos sucesivos, es decir, - cuando durante el servicio se produzca un destensado, por ejemplo por haber cedido los amarres por histéresis mecánicas, etc.-

35 Estos y otros fines que serán evidenciados durante la descripción que a continuación se hace, se obtienen, según el presente invento, mediante un dispositivo tensor para tirantes flexibles que comprende un elemento de enganche helicoidal sujeto al extremo de un eje giratorio, una corona dentada solidaria a dicho eje, un trinquete de retención que engrana elásticamente con los dientes de la mencionada corona constituyendo su rotación en un -
40 sólo sentido y una placa en forma de "C" para soporte que se halla atravesada en su parte central por el mencionado eje y provista en cada extremo de una ranura para el paso del tirante a tensar.-

45 A la mencionada placa en forma de "C" puede fijarse una segunda placa de soporte de la primera que se halla dotada también de forma de "C".-

La corona dentada puede estar preferentemente dispuesta entre las dos placas.-

50 Dos arandelas elásticas dispuestas por la parte exterior de las placas y a través de las cuales pasa el eje giratorio mantienen a dicho eje fijo, impidiendo su desplazamiento.-

La rotación del eje se efectúa mediante una llave que se introduce en el extremo libre del eje que sobresale de la segunda placa y que a tal fin presenta una forma prismática.-

55 El trinquete de retención que engrana con los dientes de la corona dentada puede estar formado por un muelle en forma espiral, coaxial con un tornillo fijado en la segunda placa.-

60 El funcionamiento del dispositivo tensor, objeto del presente invento, es el siguiente: El tirante a tensar se dispone en la ranura del elemento de sujeción helicoidal y se hace pasar a través de las dos ranuras de la placa en forma de "C". Girando el eje mediante la llave se aplica al tirante un momento de flexión que reduce progresivamente su longitud y determina su enrollado al rededor del eje.-

65 El trinquete cooperando con la corona dentada solidaria al eje, impide la rotación del mismo en sentido contrario y por consiguiente el desenrollado del tirante para alcanzar las condiciones iniciales de tracción, al cesar la acción rotatoria tensante de la llave o manilla.-

70 Estas y otras características de naturaleza funcional y constructiva del dispositivo tensor, objeto del presente invento, serán mejor comprendidas por la descripción detallada que a continuación se hace con especial referencia a las figuras de la adjunta lámina de dibujos que ilustran una realización, dada a título de ejemplo, de una forma preferentemente no limitativa del presente invento y en las que:

- la figura 1 es una vista frontal del dispositivo tensor objeto del presente invento:
- la figura 2 es una vista en alzado del dispositivo de la figura 1:

- 80 - la figura 3 es una perspectiva del dispositivo de las figuras 1 y 2;
- la figura 4 es una vista lateral del dispositivo de las precedentes figuras del 1 al 3 y
- la figura 5 ilustra un ejemplo de aplicación de los dispositivos de las precedentes figuras a dos filas de tirantes de un cerramiento metálico.-
- 85

Con especial referencia a las indicaciones numéricas de las diversas figuras de la lámina de dibujos adjunta, el dispositivo tensor 1 en cuestión, comprende una placa 2 de soporte en forma de "C" al extremo de la cual se han practicado dos ranuras 3 para el paso del tirante sometido a tensión.-

90

En su centro la placa 2 se halla atravesada por un eje 4 que puede girar y que se halla provisto en uno de sus extremos de un elemento helicoidal 5.-

95 Al mencionado eje 4 y por detrás de la placa 2, se halla aplicada solidariamente una corona dentada 6, la cual por acción de un trinquete 7 formado por un muelle en espiral 8, consiente la rotación del eje 4 solamente en el sentido operativo del dispositivo.-

100 El muelle 8, en espiral, es coaxial con un tornillo 9 - aplicado a una segunda placa 10, dotada también de forma de "C", que se halla fijada o soldada a la placa 2 y que actúa también como guía de posicionado de la corona 6.-

105 Dos anillos elásticos de retención 11 y 12 sirven para la retención del eje entre las dos placas 2 y 10 impidiendo su salida.-

El extremo libre del mencionado eje 4 sobresale de la placa 10 y presenta una forma prismática como por ejemplo exagonal y sirve como elemento de unión entre la llave y el eje.-

110 Por cuanto precedentemente queda expuesto y por la obser

vación de las diversas figuras de la lámina de dibujos adjunta, resultan evidentes la gran funcionalidad y práctico empleo que caracterizan el dispositivo tensor que constituye el objeto del presente invento industrial. Al dispositivo tensor ilustrado podrán ser
115 aportadas variantes y modificaciones siempre dentro del espíritu del presente invento y sin por ello salir de su ámbito de protección.-

REIVINDICACIONES

120 1ª.- Dispositivo tensor de tirantes perfeccionado; caracterizado por el hecho de que el mismo comprende un elemento de enganche helicoidal fijado al extremo de un eje giratorio, una corona dentada solidaria a dicho eje, un trinquete que engrana elásticamente con los dientes de la corona dentada, consintiendo su rotación en un sólo sentido, y una placa en forma de "C" para soporte que es
125 vasada por su parte central por el mencionado eje y que se halla provista en cada uno de sus extremos de una ranura para el paso del tirante a tensar.-

130 2ª.- Dispositivo; según la reivindicación 1 caracterizado por el hecho de que una segunda placa, también en forma de "C", se halla fijada a la primera y la corona dentada queda dispuesta entre ambas placas.-

135 3ª.- Dispositivo; según las reivindicaciones 1 o 2 caracterizado por el hecho de que el trinquete se halla formado por un muelle en espiral que es coaxial con un tornillo fijado a la segunda placa.-

4ª.- Dispositivo; según una cualquiera de las reivindicaciones precedentes caracterizado por el hecho de que dos anillos elásticos se hallan dispuestos al exterior de las dos placas que son
140 vasadas por el eje.-

5ª.- Dispositivo; según una cualquiera de las precedentes reivindicaciones caracterizado por el hecho de que el extremo libre del -

eje que sobresale de la placa presenta una forma prismática.-

6ª.- "DISPOSITIVO TENSOR DE TIRANTES PERFECCIONADO".-

Consta la presente memoria descriptiva -
de seis hojas numeradas y mecanografiadas por una sola cara, a las
que se les acompaña un plano para su mejor comprensión.-

Madrid,

28 DIC. 1976

E. GARCÍA DE LA TORRE
E. P.
Emilio García Antequa

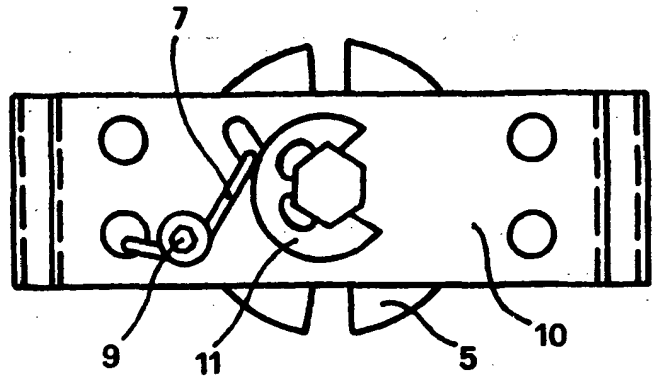

Fig. 1

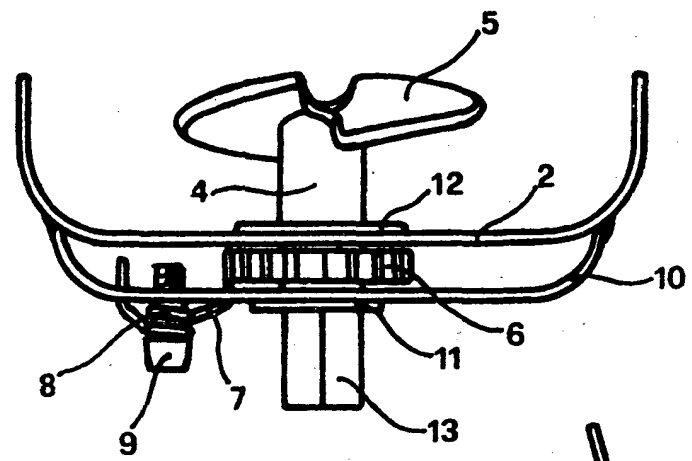

Fig. 2

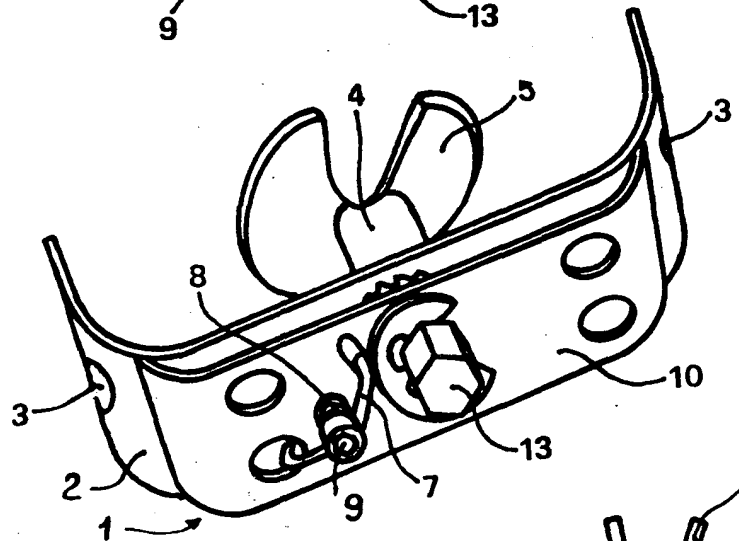

Fig. 3



Fig. 4

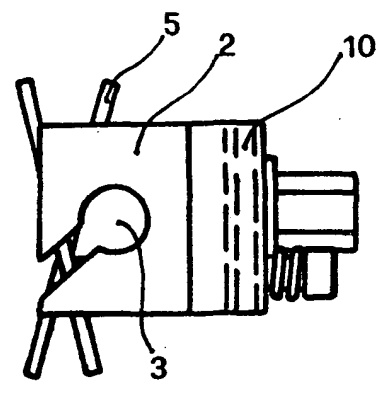
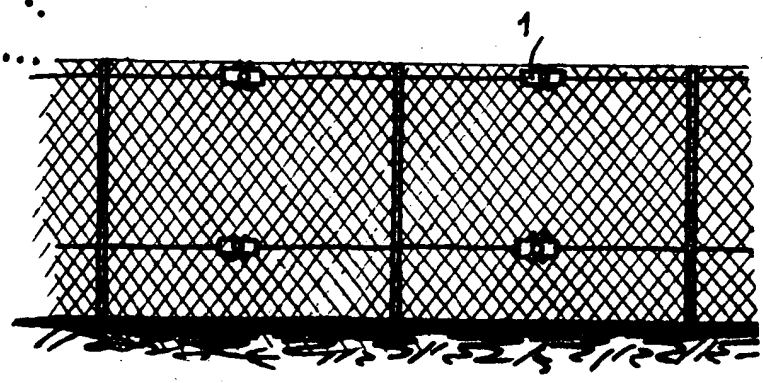

Fig. 5



ESCALA VARIABLE
 Madrid, 26-12-1.976.
 M. V. DE LA TORRE
 P.P.

