



MODELO DE UTILIDAD



(10) ES	(11) NÚMERO	225339	(10) Y
	(21)		
	(22) FECHA DE PRESENTACION	28 DIC. 1978	

(30) PRIORIDADES:		
(31) NUMERO	(32) FECHA	(33) PAIS
(47) FECHA DE PUBLICIDAD		(51) CLASIFICACION INTERNACIONAL F16 K
(54) TITULO DE LA INVENCIÓN "VALVULA UNIDIRECCIONAL PERFECCIONADA PARA CONDUCCIONES DE FLUIDOS".		
(71) SOLICITANTE (S) D. MIGUEL UGARTE ZUBIZARRETA.		
DOMICILIO DEL SOLICITANTE Santa María, s/n. - BERRIOZAR (Pamplona).		
(72) INVENTOR (ES)		
(73) TITULAR (ES)		
(74) REPRESENTANTE D. MIGUEL FERNANDEZ-LOAYSA PINZON.		

EC/11/6.112

1 La presente memoria descriptiva tiene como fin
la declaración del objeto sobre el que ha de recaer el privilegio
de explotación industrial y comercial, exclusivo en el territorio
nacional, de un Modelo de Utilidad de acuerdo con la vigente Legis
5 lación sobre Propiedad Industrial que, como el enunciado indica,
se trata de "VALVULA UNIDIRECCIONAL PERFECCIONADA PARA CONDUCCIO-
NES DE FLUIDOS".

10 La presente invención hace referencia a una
válvula unidireccional aplicable en instalaciones de conducción de
fluidos de todo tipo, gases o líquidos, la cual ha sido perfeccio-
nada de tal forma que logra unas características que la hacen par-
ticularmente adecuada para la función a la que está destinada,
cual es la de permitir la libre circulación del fluido en la con-
15 ducción en que se aplique, pero cerrando el paso a la tendencia de
circulación en sentido contrario, es decir al retroceso del fluido
en cuestión.

20 Dicha válvula, objeto de la invención, en esen-
cia está constituida por un cuerpo anular y una pieza discoidal
que va incluida en aquel cuerpo, la cual pieza va montada con posi-
bilidad de basculamiento sobre un eje pasador que se halla fuera
de la línea media diametral, quedando dicha pieza en corresponden-
cia de una parte estrechada del interior del mencionado cuerpo.

25 Ello de forma que, al aplicar dicha válvula en
una determinada conducción de un fluido, al circular dicho fluido
según su régimen normal en la dirección de avance, el propio impul-
so de este fluido abre la válvula dejando libre el paso a través
de la misma, pero al cesar dicho impulso, por ejemplo cuando se
corta el suministro, la válvula cierra por propia gravedad de la
pieza discoidal interna, y si el fluido tiende a retroceder su pro-
30 pio impulso asegura aún más el cierre, con lo que el retroceso que

1 da impedido a todos los efectos.

Para asegurar la eficacia del cierre de la válvula, la pieza basculante se prevé con un biselado perimétrico, que se corresponde con una superficie cónica inversa prevista en la zona de apoyo de aquella pieza sobre el cuerpo principal, con lo que el asiento se hace efectivo con un cierto encaje cónico, y así se obtiene una perfecta garantía de cierre al paso del fluido en circulación inversa.

Con todo ello es de ver que la válvula en cuestión ofrece una realización muy sencilla, resultando muy fácil de montar, pero con elevada fiabilidad de eficacia funcional, siendo aplicable a cualquier conducción de fluido donde se desee impedir el retorno del fluido circulante cuando cesa la fuerza que le imple, así por ejemplo en el punto de aspiración de una bomba, para impedir que ésta se descebe al pararla, o bien a la salida de la bomba o en cualquier punto de la instalación, para poder cuando se desee desmontar parte de la misma.

Para comprender mejor la naturaleza del invento, en el plano adjunto representamos (a título de ejemplo meramente ilustrativo y no limitativo) una forma preferente de realización industrial, a la que nos remitimos en nuestra descripción; sobre dicho plano:

La figura 1 corresponde a una vista frontal de la válvula que se preconiza por el lado de recepción del fluido circulante.

La figura 2 es una vista en sección diametral de dicha válvula, según está indicado en la figura 1, habiéndose representado en línea fina de trazo y punto una posición intermedia de apertura de la pieza basculante de cierre.

La figura 3 es la correspondiente vista fron-

1 tal por el lado contrario que la figura 1.

5 De conformidad con la invención, y según la realización representada, la válvula que se preconiza comprende un cuerpo principal (1) que es una pieza anular conformada según las particularidades de la aplicación a destinar en cada caso, con la particularidad de que interiormente dicha pieza presenta dos partes escalonadas de distinta anchura diametral.

10 En el interior de dicho cuerpo principal (1), conteniéndose en la parte más ancha del mismo, va incluida una pieza discoidal (2), o clapeta, la cual se fija en montaje mediante un pasador transversal (3) entre sendos agujeros enfrentados de dicho cuerpo principal (1), quedando este pasador (3) en una posición intermedia entre la línea media diametral y la línea tangencial periférica de dicha pieza (2), pudiendo esta pieza (2) girar en forma basculante sobre dicho pasador (3) que se constituye en funciones de eje de giro.

15 Dicha pieza (2) tiene una dimensión diametral ligeramente mayor que la parte interior más estrecha del cuerpo (1), y queda en su relativa disposición de montaje correspondiéndose se con el hueco axial de dicha parte, poseyendo en su periferia una zona (4) biselada en conicidad, en correspondencia de una zona igual pero inversa de aquella parte interior más estrecha del cuerpo (1), de forma que al ajustar sobre el hueco central esta pieza (2) queda un tanto encajada con asiento cónico en su periferia.

25 Todo ello así dispuesto, cuando esta válvula se monta en una conducción de fluido, con la parte interior más estrechada del cuerpo (1) en el lado por donde dicho fluido llega, el propio impulso del fluido circulante impele hacia atrás a la pieza (2), la cual con ello bascula sobre el eje-pasador (3), dejando abierto el paso a través de la válvula.

30

1. Ahora bien, cuando cesa dicha impulsión del fluido, por ejemplo al cortar el suministro de éste, la pieza (2) queda libre y por su propia gravedad (si el montaje está hecho en la posición apropiada) cae a la posición de cierre, impidiendo el retorno del fluido pasado a la otra parte, sumándose la propia impulsión de retorno de dicho fluido (si es que la hubiere) como fuerza complementaria de cierre, siendo esta fuerza complementaria de cierre suficiente por sí sola para provocar el cierre, cuando la pieza (2), por incorrecta posición de montaje de la válvula o por otra circunstancia casual, no volviese por sí sola a la posición de cierre al cesar el impulso del fluido en la dirección de régimen normal.

5
10
15 Descrita suficientemente la naturaleza del presente invento, así como su realización industrial, sólo cabe añadir que en su conjunto y partes constitutivas es posible introducir cambios de forma, materia y disposición, sin salirse del cuadro del invento, en cuanto tales alteraciones no supongan variación sustancial del mismo.

20 El solicitante, al amparo de los Convenios Internacionales sobre Propiedad Industrial, se reserva el derecho de extender la presente demanda a los países extranjeros, si fuera posible, reivindicando la misma prioridad de la presente solicitud.

N O T A

25 El Modelo de Utilidad que se solicita por veinte años como nuevo en España, de acuerdo con la vigente Legislación sobre Propiedad Industrial, deberá recaer sobre "VALVULA UNIDIRECCIONAL PERFECCIONADA PARA CONDUCCIONES DE FLUIDOS", en todo de acuerdo con las siguientes:

REIVINDICACIONES

1
5
10
15
20
25
30

1.- Válvula unidireccional perfeccionada para conducciones de fluidos, caracterizada porque está constituida por un cuerpo anular de interior escalonado en dos partes, el cual cuerpo aloja una pieza discoidal en montaje establecido con posibilidad de basculamiento sobre un eje-pasador transversal situado fuera de la línea media diametral, correspondiéndose dicha pieza con la parte interna más estrecha del citado cuerpo anular, determinando con dicha parte estrecha del cuerpo un apoyo mutuo con cierto encaje en asiento cónico merced a sendos planos biselados correspondientes de ambos, de forma que la citada pieza discoidal interna puede bascular bajo el impulso del propio fluido circulante a una posición de apertura del paso a través del cuerpo principal, o quedar abatida en cierre de dicho paso contra la circulación en el sentido contrario.

2.- "VALVULA UNIDIRECCIONAL PERFECCIONADA PARA CONDUCCIONES DE FLUIDOS".

Según queda sustancialmente descrito en la presente memoria descriptiva que consta de seis hojas, mecanografiadas por una sólo cara, acompañadas de sus dibujos.

Madrid, a

El Agente Oficial **28 DIC. 1976**

MIGUEL FERNANDEZ-LOAYSA PIAZON

P. P.

Fig.1

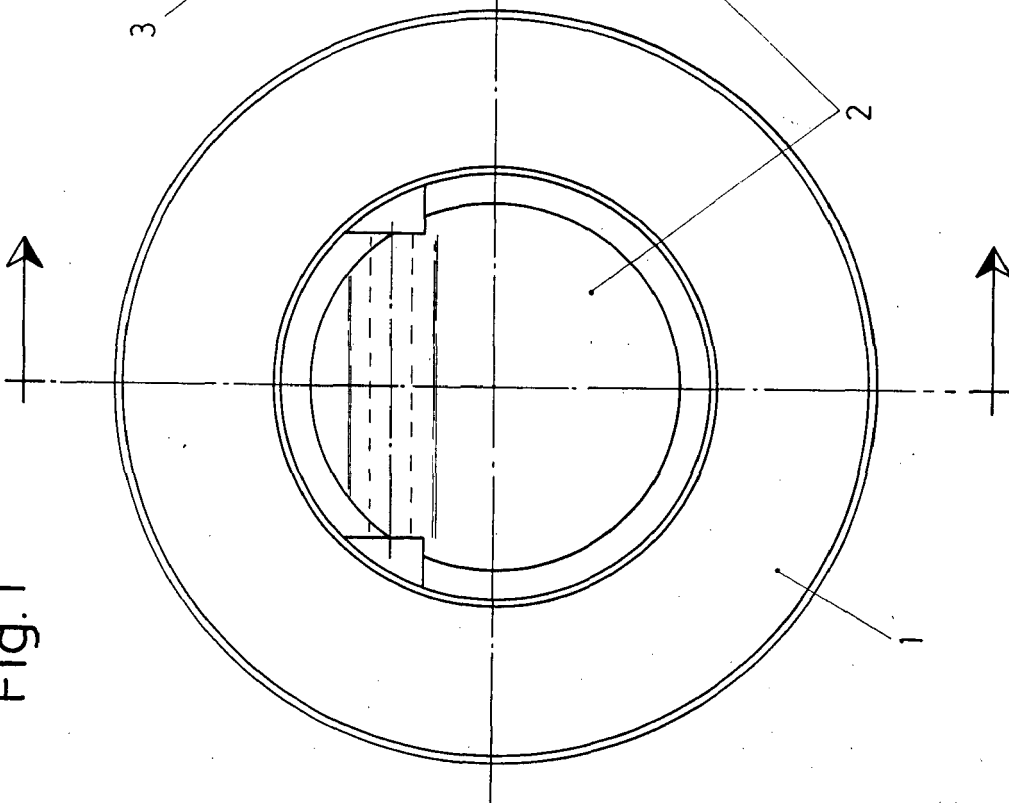

Fig. 2

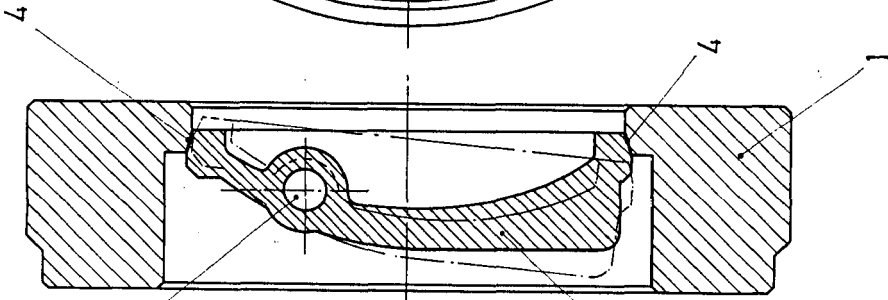
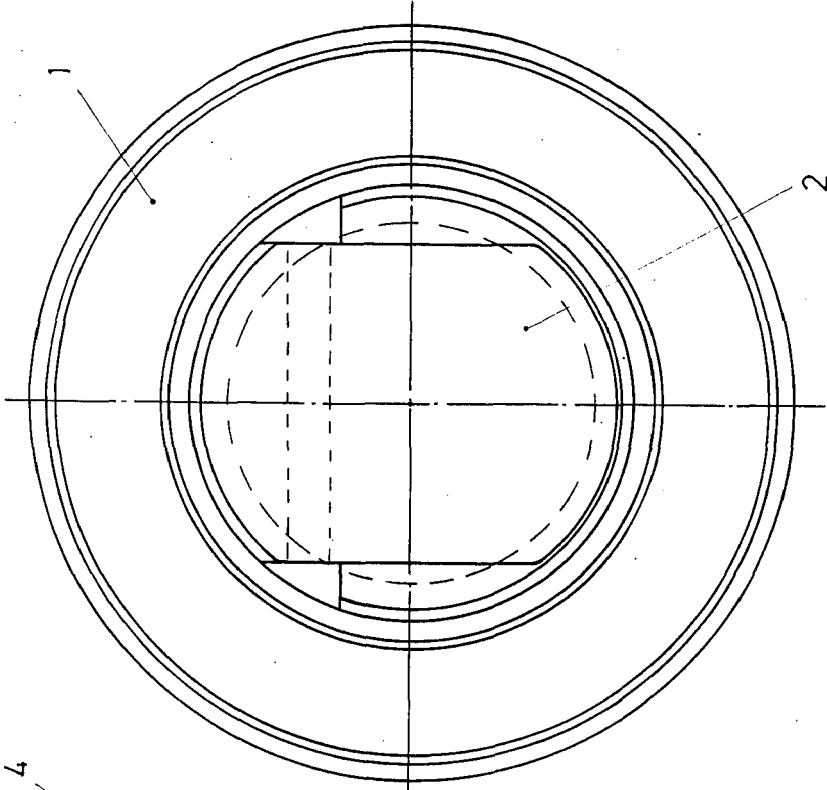

Fig. 3



Escala variable

Madrid

El Agente Oficial

28 DIC 1976