

225246

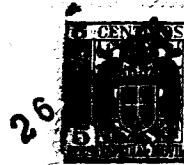

225246

MEMORIA DESCRIPTIVA
DE UNA PATENTE DE INVENCION POR VEINTE AÑOS EN ESPAÑA A
FAVOR DE DON FABIAN ESCRIBANO MORENO Y DON FRANCISCO JO-
SE CARRILLO FRANCO, AMBOS DE NACIONALIDAD ESPAÑOLA, RESI-
DENTES EN BENIAJAN (MURCIA) Y TORREAGUERA (MURCIA) PLAZA
DE JARA CARRILLO 39.

sobre:

NUEVO GENERADOR.

225246

Con la presente se trata de proteger un nuevo generador, que consta esencialmente de una caldera forma de autoclave de capacidad y presión variable, para vapor y gases, según la finalidad para que se emplea, y que sus aplicaciones puedan ser distintas.

5.-

El fin primordial a que se destina es a la producción de energía eléctrica por medio del vapor de agua y otros gases que se obtienen por combustión de determinados combustibles.

10.-

También lleva dispuesto una cámara de combustión a gran presión y de otros auxiliares que alimentan a la primera determinados combustibles y carburantes, de forma tal, que las calorías provocadas por los combustibles fáciles preparan el medio apropiado para la

15.-

combustión de otras sustancias más retardadas y que precisan gran número de calorías y presión para su combustión.

20.-

Comprobado el generador en un primer experimento se ha conseguido de trescienta cincuenta a cuatrocientas revoluciones por minuto en una rueda de treinta y cinco kilos de peso por un metro de diámetro y a seis atmósferas de presión en la caldera.

25.-

También se ha dispuesto una cámara a gran presión para combustión y producción gaseosa, empleando como materia prima el gas-oil y otros combustibles, tratando de llegar a la combustión en cadena, y emplear grasas y otras sustancias inflamables y de gran potencial energético.

30.-

El generador que nos ocupa ha sido ideado para varias finalidades como son para la producción de energía eléctrica; para la desinfección rápida de locales o lugares determinados para lo cual se puede

225246

emplear el vapor de agua y determinadas soluciones en ésta, el agua hirviendo, e incluso el cianuro y otros gases peligrosos.

5.- Igualmente se puede utilizar para alimentar autoclaves en hospitales, sanatorios y hacer la esterilización rápida en varios autoclaves simultáneamente; fumigaciones en frío, en caliente, con líquidos o vapores.

10.- También se puede utilizar para cocinar en tiendas de campaña, las cuales pueden ser desinfectadas o desinsectadas por el mismo generador. En el interior puede hacerse la desinfección de ropas de un conglomerado de personas e incluso emplearse para conservación de alimentos, etc., etc., y aplicarse como aparato motor de vehículos.

15.- Para mejor comprensión de la descripción que sigue, se adjuntan dibujos a los cuales se hace constante referencia a lo largo de la misma.

20.- La Fig. 1ª., es una vista de la caldera y la conducción de los gases que se transforman en fuerza.

La Fig. 2ª., es una vista de la rueda, como ejemplo de realización, sobre la que actúa la fuerza originada por el generador.

25.- La Fig. 3ª., es un detalle esquemático sobre la realización de combustible en cadena.

30.- Consiste la presente invención en un generador el cual está formado por una caldera (1) dotada de una tapa (2) con cierre hermético mediante junta y tornillos pasantes (5) en una pestaña circular cuya tapa lleva acondicionada un termómetro (4) y un manómetro (3). El gas que se encuentra en dicha caldera (1) a una determinada presión y temperatura, sale

por el conducto (7) una vez se abre la llave (6), no pudiendo retroceder en virtud de una válvula (8). Al llegar las moléculas al cono (9) se dividen en dos direcciones opuestas como son la (10 y 11) en virtud de dicho cono que es también giratorio efectuándolo en 180º cada giro; dicho cono también ejerce una acción intermitente en el paso gaseoso, pero teniendo en cuenta que dicho paso es sincrónico.

5.-

En una rueda se disponen las conducciones (10 y 11) cuyas conducciones presentan unos recodos (12 y 19) y en una de ellas la (19) después de un recorrido determinado se llega a una dilatación cónica con la base del cono opuesto a la dirección de la corriente gaseosa, chocando las moléculas en el cono (18), aprovechando la fuerza del choque molecular directo, energía que tiende a mover la rueda en la misma dirección que indica la flecha (4). El retroceso de los remolinos gaseosos al chocar en la pared posterior neutralizaría el efecto que ejerce al chocar en la base, pero para evitar dicho contrachoque se disponen dos salidas o conducciones amplias en la partes laterales de la dilatación cónica que es por donde retroceden los remolinos. La flecha (15) es una indicación de que la conducción nos lleva a otra dilatación idéntica, continuando seguidamente y cambiando de dirección (14) en su base de choque de segundo tiempo, describiendo una curva suave que termina en dirección opuesta al normal de la conducción, siendo dicho tubo de salida comible, según el calibre que se desee aplicar para la producción de las ondas de retropropulsión disponiéndose para la de características variables para el orificio de salida. Las bases de choque en primer tiempo son indicadas

10.-

15.-

20.-

25.-

30.-



con las flechas (16-17).

- 5.- Para conseguir gran número de calorías y presión, de gran resistencia, y con el fin de sustituir a la caldera (1) cuando se desee trabajar a mayor potencia energética, se dispone una cámara (24), la cual presenta una bujía (23) y un tubo de salida de aire caliente (22) controlable a cantidad y presión para la combustión, en unión con otra cámara que lleva en su interior la grasa combustible (21) a gran cantidad de calorías, así como aire que ejerce presión sobre un combustible que precisa gran presión y calorías; y por último una última cámara que lleva el agua y medio de reacción (25) y el carburante o reactivo apropiado, llevando también un tubo (27) indicador de nivel.

Las ventajas de la presente invención se deducen de lo anteriormente expuesto.

- 10.- Si bien la forma de ejecución aquí descrita constituye aplicación preferente de la presente invención, podrán introducirse modificaciones de forma y de detalle sin que por ello se altere su esencialidad que se reivindica en la siguiente

NOTA

- 15.- En resumen, la presente solicitud de patente de invención recaerá sobre las siguientes reivindicaciones:

- 20.- 1ª.- Nuevo generador, caracterizado porque está formado por una caldera dotada de una tapa con cierre hermético mediante junta y tornillos pasantes en una pestaña circular, cuya tapa lleva acondicionado un termómetro y un manómetro.

- 25.- 2ª.- Nuevo generador, según la anterior rei-

225246



vindicación caracterizado porque el gas se encuentra en dicha caldera a presión y temperatura, saliendo por un conducto al abrir una llave de paso, no pudiendo retroceder en virtud de una válvula, colocada a tales fines.

5.-

3a.- Nuevo generador, según las anteriores reivindicaciones caracterizado porque se dispone en dicho conducto un cono distribuidor en el cual y una vez han llegado las moléculas del gas se dividen en dos direcciones opuestas, en virtud de dicho cono que es giratorio en grados 180º, consiguiendo además una acción intermitente mediante un sistema valvular en el paso gaseoso, pero teniendo en cuenta que dicho paso es sincrónico.

10.-

15.-

4a.- Nuevo generador, según las anteriores reivindicaciones caracterizado porque se dispone una rueda con dos conducciones, las cuales presentan unos recodos llevando en uno de ellos y a distancia conveniente una dilatación cónica con la base del cono opuesta a la dirección de la corriente gaseosa de forma que al chocar con las moléculas en el cono, aprovechan la fuerza del choque molecular directo siendo esta la energía que tiende a mover la rueda en la misma dirección.

20.-

25.-

5a.- Nuevo generador, según las reivindicaciones anteriores caracterizado porque el retroceso de los remolinos gaseosos al chocar en la pared posterior neutralizan el efecto que ejercen al chocar en la base, habiéndose dispuesto para evitar tal efecto, dos salidas amplias en las partes laterales de la dilatación cónica que es por donde retroceden los remolinos gaseosos.

30.-

225246



5.- 6a.- Nuevo generador, según las anteriores reivindicaciones caracterizado porque en la conducción general se dispone una segunda dilatación, continuando seguidamente y cambiando de dirección en su base de choque en el segundo tiempo, describiendo una curva suave que termina en dirección opuesta a la normal de la conducción, siendo dicho tubo de salida cambiante y modulado para la producción de las ondas de retropropulsión y unas bujías de características variables para el orificio de salida.

10.- 7a.- Nuevo generador, según las anteriores reivindicaciones caracterizado porque para conseguir gran número de calorías y presión además resistencia, y con el fin de sustituir a la caldera para trabajar a mayor potencia energética, se dispone una cámara, la cual, presenta una bujía y un tubo de salida de aire caliente controlable a cantidad y presión para la combustión, en unión con otra cámara que lleva en su interior la grasa combustible a gran cantidad de calorías, así como aire que ejerce presión sobre un combustible que precisa gran presión y calorías, y por último otra cámara que lleva el agua y medios de reacción, así como el carburante o reactivo apropiado y un tubo indicador de nivel.

8a.- NUEVO GENERADOR.

Según se describe en la presente memoria que consta de siete hojas escritas a máquina por una sola cara y dibujos.

30.- Madrid a 26 de noviembre de 1955.

D. FABIAN ESCRIBANO MORENO
D. FRANCISCO JOSE CARRILLO FRANCO

3hoj.1.

FIG.1

225.46

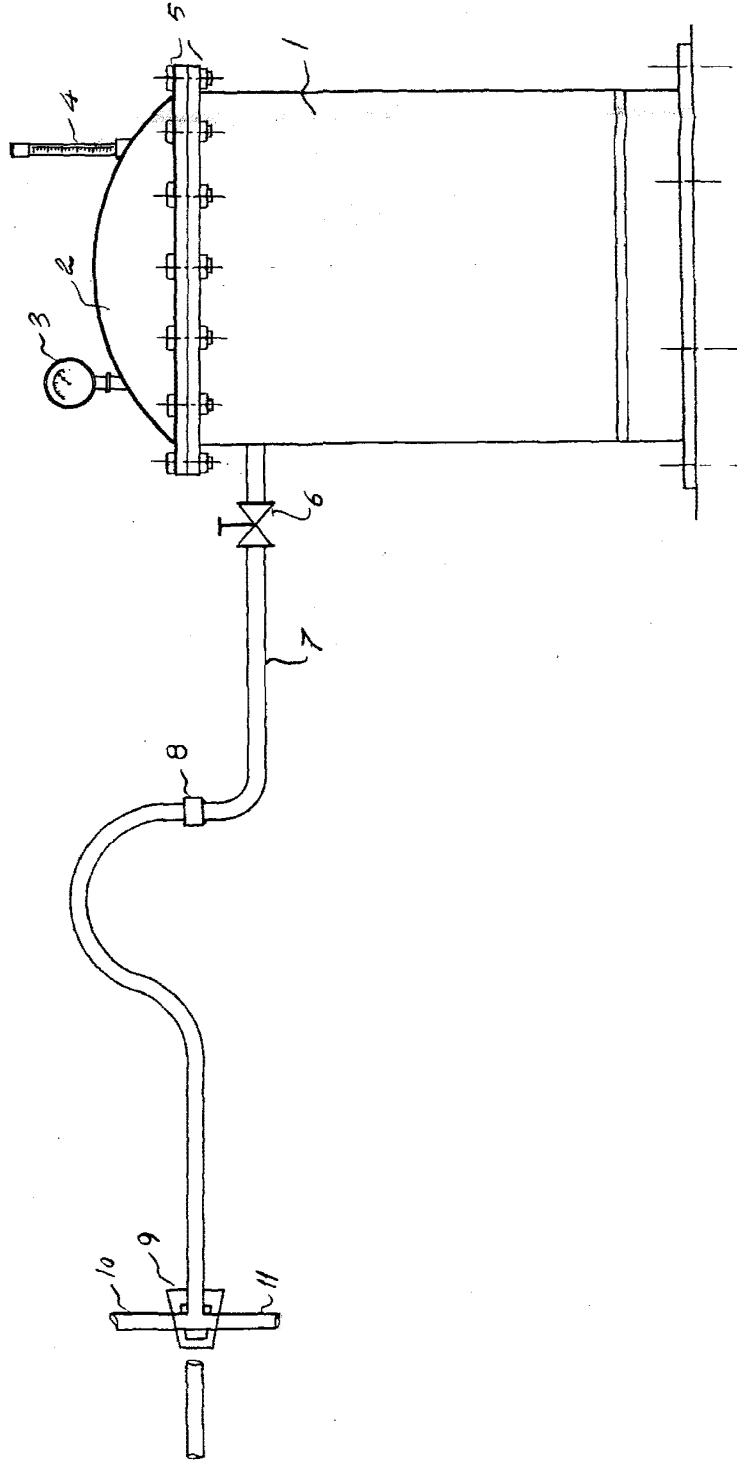

Pat. No. 112
M. de S. P. 1918

D. FABIAN ESCRIBANO MORENO
D. FRANCISCO JOSE CARRILLO FRANCO

3 hci. 2



FIG. 2

225246

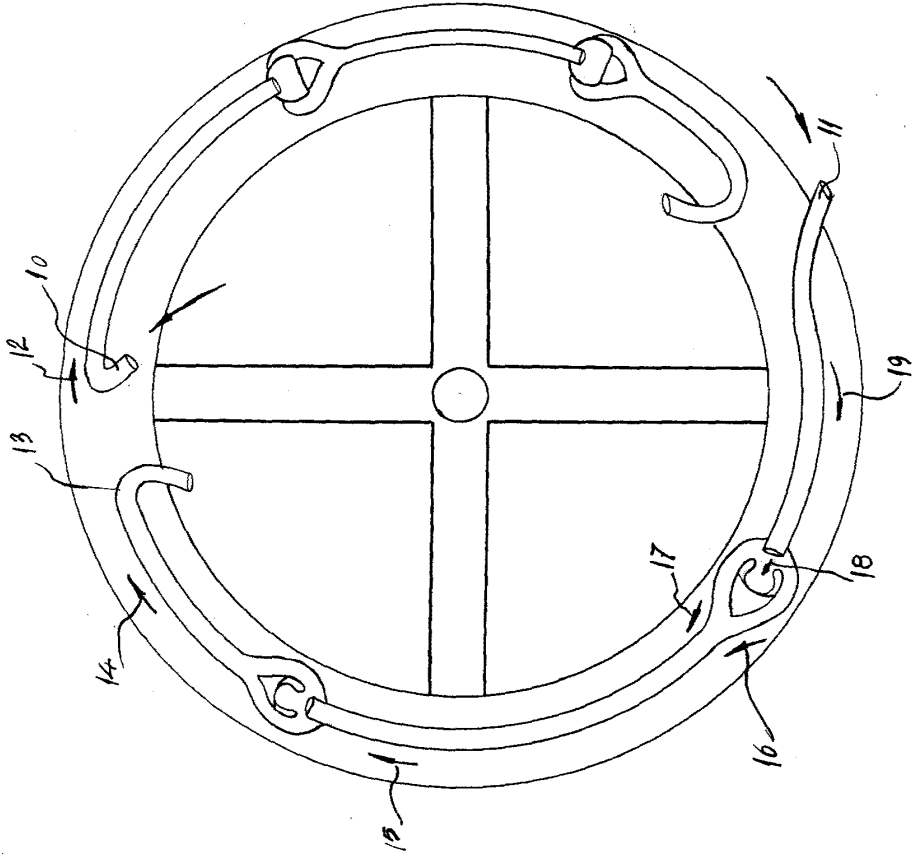

D. I. D. FABIAN ESCRIBANO MORENO
D. I. D. FRANCISCO JOSE CARRILLO FRANCO

3 hojas

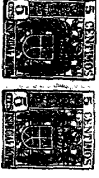

FIG. 3

225246

