



ES 225237 Y
FECHA DE PRESENTACION
21 DIC. 1976

MODELO DE UTILIDAD

225237

12 MAYO 1977

(30) PRIORIDADES: (31) NUMERO	(32) FECHA	(33) PAIS
----------------------------------	------------	-----------

(47) FECHA DE PUBLICIDAD	(51) CLASIFICACION INTERNACIONAL A63.0
--------------------------	---

(64) TITULO DE LA INVENCIÓN
"JUGUETE COMPETITIVO DE SOBREMESA".

(71) SOLICITANTE (ES)
D^a JOSEFINA POSADAS ESCALONA

DOMICILIO DEL SOLICITANTE
Cronista Carreres, 1. VALENCIA

(72) INVENTOR (ES)

(73) TITULAR (ES)

(74) REPRESENTANTE
DON JOSE LOPEZ CORTES



posibilidades de giro hacia un lado y otro, sobresaliendo el otro extremo de los flejes fuera de la caja. En estos extremos salientes habrá un pulsador que al ser presionado por los jugadores flexionará el correspondiente fleje, de manera que al soltarlos y recuperar estos bruscamente sus posiciones primitivas, golpearán la bola que se haya colocada en el orificio, lanzándola hacia arriba en dirección al cesto, con la finalidad de penetrar en él.

Para que la constitución general expuesta que es en esencia lo que caracteriza al juguete competitivo objeto del presente registro de Modelo de Utilidad, pueda ser comprendido con la mayor claridad, se acompaña una lámina de dibujos que representa un ejemplo de realización, no limitativo en ninguno de sus detalles y circunstancias secundarios e intrascendentes.

Dichos dibujos representan en sus figuras como sigue:

Fig. 1.- Perspectiva del juguete.

Fig. 2.- Planta de la caja del juguete vista por su parte inferior.

Fig. 3.- Detalle en sección por A-B de la figura 2.

Describiendo ahora la constitución del juguete mostrado en el ejemplo de las referidas figuras, vemos que presenta la siguiente constitución:

Comprende una caja -1-, cuadrada, constituida preferentemente por un armazón moldeado de plástico, con un enrejado de bandas 2-, para disminuir peso y con los correspondientes cuatro lados -3-, sirviendo dicho enrejado -2- de soporte de una plancha ó lámina -4- de cartón, cartulina, plástico, u otra materia, en la que irán representadas figuras decorativas, di-

.../...



visiones, anillos circulares y cualquier otra figura imitando ó no un tablero ó campo de juego.

En el centro del enrejado -2- hay un cuello tubular -5-, con su boca en comunicación con el correspondiente orificio practicado en la plancha -4-, al objeto de que en dicho orificio y cuello pueda encajarse una columna -6-, preferentemente tubular, provista de un disco -7- que actúa de tope de penetración. En esta columna -6- se apoya un cesto acampanado -8-, provisto en su base de un cuello -9- que es en el que se encaja el extremo superior de la columna -6-.

Junto a cada ángulo de la caja -1- y en la correspondiente banda del enrejado -2-, hay un orificio circular -10- y cruzando cada uno de estos orificios un fleje -11- dispuesto en la parte inferior, dentro de la caja -1-, cuyo fleje va sujeto al enrejado -2- y plancha -4-, mediante unos ojetes -12- u otro medio, que actúan de ejes del fleje permitiéndoles girar sobre ellos hacia un lado y otro, según señalan las flechas de la figura 2. Los referidos flejes -11- asoman al exterior de la caja -1- a través de los correspondientes orificios -14- para que puedan moverse al ser flexionados si se presionan los pulsadores -13- que cada uno lleva en el extremo exterior.

El juguete consta también de un grupo de bolas -15- para cada jugador, debiendo ser todas las de un grupo del mismo color.

Según ya se dijo al principio, para el uso del juguete efectuando una competición, cada jugador, sean dos, o más tomará un grupo de bolas -15- de un color, e irá colocando estas, de una en una, en su orificio -10-. Para lanzarlas inten-

.../...



tando introducirles en el cesto -8-, apretará hacia abajo, con la mano, el pulsador -13-, con lo cual el fleje -11- se flexionará y al soltarlo, recuperará su primitiva posición golpeando la bola -15- que haya colocada en el orificio-10-, saltando dicha bola hacia arriba y cayendo dentro del cesto -8-, si fué bien orientada. El jugador que más bolas de su color haya introducido en el cesto -8-, será quien habrá ganado la partida.

Son variables los tamaños, colores, materiales, formas, decoración y otras circunstancias accesorias, con que el juguete se fabrique, siempre que se mantenga en el mismo lo esencial, que se resume en la siguiente.



NOTA REIVINDICATORIA

=====

Los puntos no conocidos ni practicados en España, que se reivindican en este Modelo de Utilidad, son:

5 1.- Juguete competitivo de sobremesa, esencialmente
 caracterizado porque la caja que lo compone tiene practicados
 en la cara superior unos orificios equidistantes, cada uno de
 los cuales se halla diametralmente cruzado en su parte inferior
 por un fleje u otro medio flexible, con una de sus extremos so-
 lidariamente unido a la cara superior de la mencionada caja,
 10 mediante un elemento que le permita ser girado hacia un lado
 y otro, para la orientación del lanzamiento, mientras que el
 extremo opuesto sobresale libremente fuera de la caja a través
 de un amplio orificio que le permita su flexión, cuando los ju-
 gadores presionen el pulsador que cada fleje posee en el extre-
 15 mo externo, comprendiendo también un cesto dispuesto en el cen-
 tro de la caja y elevado respecto a ella, soportado por una
 columna desmontable, fijada en la caja, siendo en dicho cesto
 en donde los jugadores han de tratar de introducir la mayor
 cantidad posible del grupo de bolas que a cada uno le corres-
 20 ponde, a base de ir colocándolas en su correspondiente orifi-
 cio y lanzándolas pulsando el fleje respectivo, previa orien-
 tación de este.

2.- "JUGUETE COMPETITIVO DE SOBREMESA".-

De conformidad en un todo en lo esencial y fines in-
 25 dustriales a lo descrito en la precedente memoria descriptiva
 y gráficamente representado en los adjuntos planos para su me-

.../...

21 0



- 6 -

por comprensión.

Esta memoria consta de SEIS hojas escritas ó mecanografiadas por una sola cara a doble espacio.

Madrid. 21 DIC. 1976

Por autorización de la interesada.

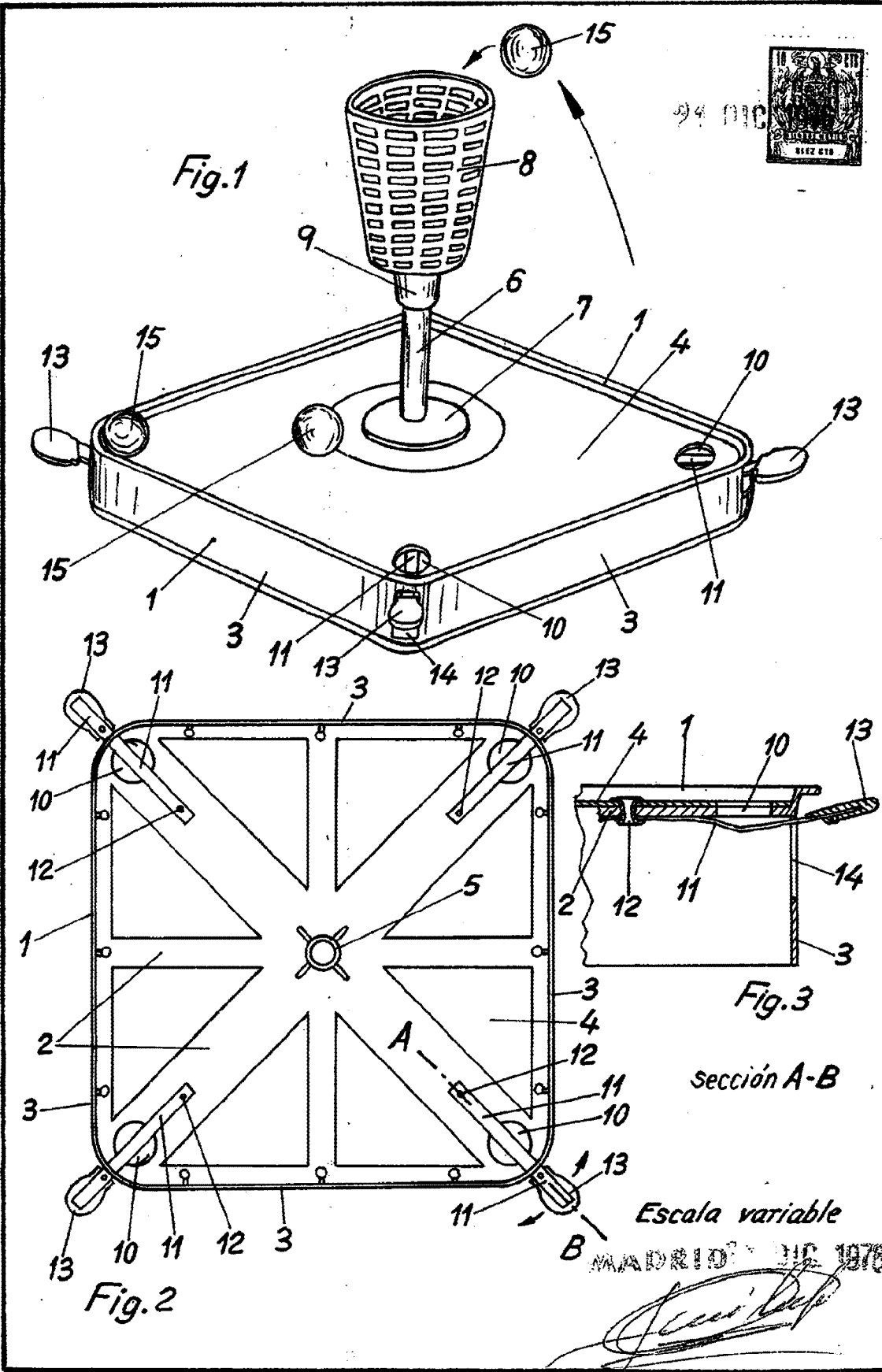
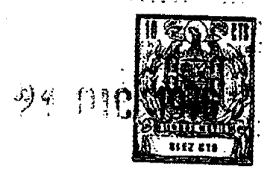

Escala variable

MADRID DIC 1975

Josefina Posadas Escalona