



ESPAÑA

19	ES	11	NUMERO	225236	10	Y
		21				
		22	FECHA DE PRESENTACION	21 DIC. 1976		

**MODELO DE UTILIDAD**

225236

© 21 DIC 1977

30	PRIORIDADES:	32	FECHA	33	PAIS
31	NUMERO				

47	FECHA DE PUBLICIDAD	51	CLASIFICACION INTERNACIONAL
			A63F

54	TITULO DE LA INVENCIÓN
"NUEVO JUGUETE DE SOBREMESA".	

71	SOLICITANTE (S)
D <sup>a</sup> JOSEFINA POSADAS ESCALONA	

DOMICILIO DEL SOLICITANTE	
Cronista Carreres, 1. VALENCIA	

72	INVENTOR (ES)

73	TITULAR (ES)

74	REPRESENTANTE
DON JOSE LOPEZ CORTES	





tico, madera u otra materia unido por un extremo a la parte inferior del fondo de la caja, sobresaliendo al exterior con un pulsador en el extremo. El fleje atraviesa un orificio alargado capaz de recibir un anillo, el cual se apoyará en el fleje, para que al flexionar este, la fuerza de recuperación, lance al anillo, con una trayectoria orientada hacia el centro por una boquilla inclinada montada en una pieza giratoria impulsada por el fleje, que también será giratorio. La finalidad del juguete es la de colocar la mayor cantidad de anillos en los vástagos y sumar el valor asignado a cada vástago, ganando quien más puntos sume.

Lo anteriormente expuesto será mejor comprendido a la vista de la adjunta lámina de dibujos que representa un ejemplo de realización del juguete, aunque debe hacerse la salvedad de que no sólo puede realizarse de la forma expuesta en los dibujos, sino de cualquier otra, siempre que contenga los dispositivos característicos que en la nota reivindicatoria se definirán.

En dichos dibujos sus figuras representan como sigue:  
 Fig. 1.- Perspectiva del juguete, con algunos vástagos no montados.

Fig. 2.- Uno de los vástagos desmontado y en sección.

Fig. 3.- Vista frontal de uno de los anillos empleado.

Fig. 4.- Planta del juguete en posición invertida, o sea visto por la base.

Fig. 5.- Detalle en sección por A-B, de la figura 4.

El ejemplo de realización mostrado en las referidas figuras, adopta la siguiente constitución:



Consta de una caja alargada -1-, de forma exagonal, fabricada preferentemente de plástico moldeado, teniendo un fondo enrejado integrado por unas bandas ó cintas -2-, a efectos de disminuir peso, siendo sobre tal fondo ó enrejado sobre el que se apoya un cartón -3-, cartulina ó plancha de cualquier materia que llevará representados adornos, leyendas ó figuras de cualquier clase, y si se creyerán convenientes, pero además, unos anillos circulares en el centro, en donde habra un grupo de tetones -4- procedentes de las cintas -2- y del centro, atravesando al cartón -3-. En cada uno de estos tetones se encajará la boca -5- del correspondiente vástago -6-, que según este ejemplo, son cónicos.

La referida caja alargada -1- tiene en sus dos lados menores -7- de los extremos un amplio orificio -8- a través del cual asoma el extremo de un fleje -9- provisto de un pulsador -10-, cuyo fleje va unido por su extremo interno al fondo enrejado -2-, mediante un ojete -11- remache u otro medio que le permita oscilar a un lado y otro en el sentido de las flechas de la figura 4. Junto a los mencionados lados -7- y en el interior de la caja hay dos planos inclinados -12- cada uno de los cuales tiene una amplia abertura arqueada -13- y sobre ella una plancha -14- unida al plano inclinado -12- mencionado, mediante un ojete -15- remache u otro elemento que le sirva de eje de giro hacia un lado y otro. Esta plancha tiene en la parte inferior dos aletas -16- separadas pasando entre ellas al fleje -9-, y dispone de un orificio alargado -17- con un cuello ó boquilla -18- en la parte superior, con cierta inclinación orientada hacia el centro.

.../...



El funcionamiento del juguete es como sigue: cada jugador dispondrá de un grupo de anillos -19-, todos del mismo color. Colocando uno de estos anillos en la boquilla respectiva -18-, se apretará el pulsador -10-, soltándolo seguidamente. Al flexionarse el fleje -9-, cuando se le pulsa en -10- y luego recuperar su primitiva posición, golpea el fleje al anillo -19- y lo lanza hacia el centro y si se orienta bien la boquilla, puede caer sobre los vástagos -6- de manera que el anillo se coloque alrededor de un vástago. Después que cada jugador haya lanzado todos sus anillos ó aros -19-, se sumarán las cifras que cada vástago rodeado del anillo tenga junto a él, ganando quien más puntos sume.

El juguete descrito y representado puede fabricarse en variedad de tamaños, formas, materiales y detalles secundarios y ornamentales, siempre que no modifique esencialmente lo que se expone en la siguiente.



## NOTA REIVINDICATORIA

=====

Los puntos no conocidos ni practicados en España, que se reivindicán en este Modelo de Utilidad, son:

5 1.- Nuevo juguete de sobremesa, esencialmente caracterizado por constar de una caja, preferentemente alargada, que en puntos opuestos de sus lados dispone de las correspondientes planchas giratorias dotadas cada una de una boquilla alargada, inclinada con orientación hacia el centro, desembocando el orificio de la boquilla en un amplio orificio existente en un plano inclinado del fondo de la caja, a través de cuyo orificio pasan dos aletas separadas para dejar paso entre ellas, a su vez, a un fleje que cruza transversalmente la boca inferior de la boquilla y el orificio del fondo de la caja, hallándose dicho fleje unido al fondo de la caja por un extremo, con un medio de unión que le permite oscilar ó girar a un lado y otro y con él a la plancha portadora de la boquilla, mientras que el extremo libre del fleje respectivo asoma al exterior de la caja a través de un amplio orificio, siendo portador de un pulsador.

20 2.- Nuevo juguete de sobremesa de acuerdo con la reivindicación anterior, caracterizado por constar de varios grupos de anillos ó aros de un diámetro acorde con el orificio de las boquillas de la precedente reivindicación, al objeto de colocarlos en ellas para lanzarlos por la fuerza de recuperación de los flejes, después que se presionan sus extremos libres y luego se sueltan, con lo cual los flejes tropiezan en sus respectivos anillos ó aros impulsándolos hacia el centro de la

.../...

21 DIC



- 6 -

caja, para que caigan, con posibilidad de ensartarse en los vás  
tagos verticales y desmontables existentes en el centro de la  
caja, con numeraciones junto a ellos que determinarán los pun-  
tos que cada jugador haya alcanzado al ensartar sus anillos  
ó aros.

5

3.- "NUEVO JUGUETE DE SOBREMESA".

De conformidad en un todo en lo esencial y fines in-  
dustriales a lo descrito en la precedente memoria descriptiva  
y gráficamente representado en los adjuntos planos para su ma-  
jor comprensión.

10

Esta memoria consta de SEIS hojas escritas ó mecano-  
grafiadas por una sola cara a doble espacio.

Madrid. 21 DIC. 1978

Por autorización de la interesada,

21 Dic 1976

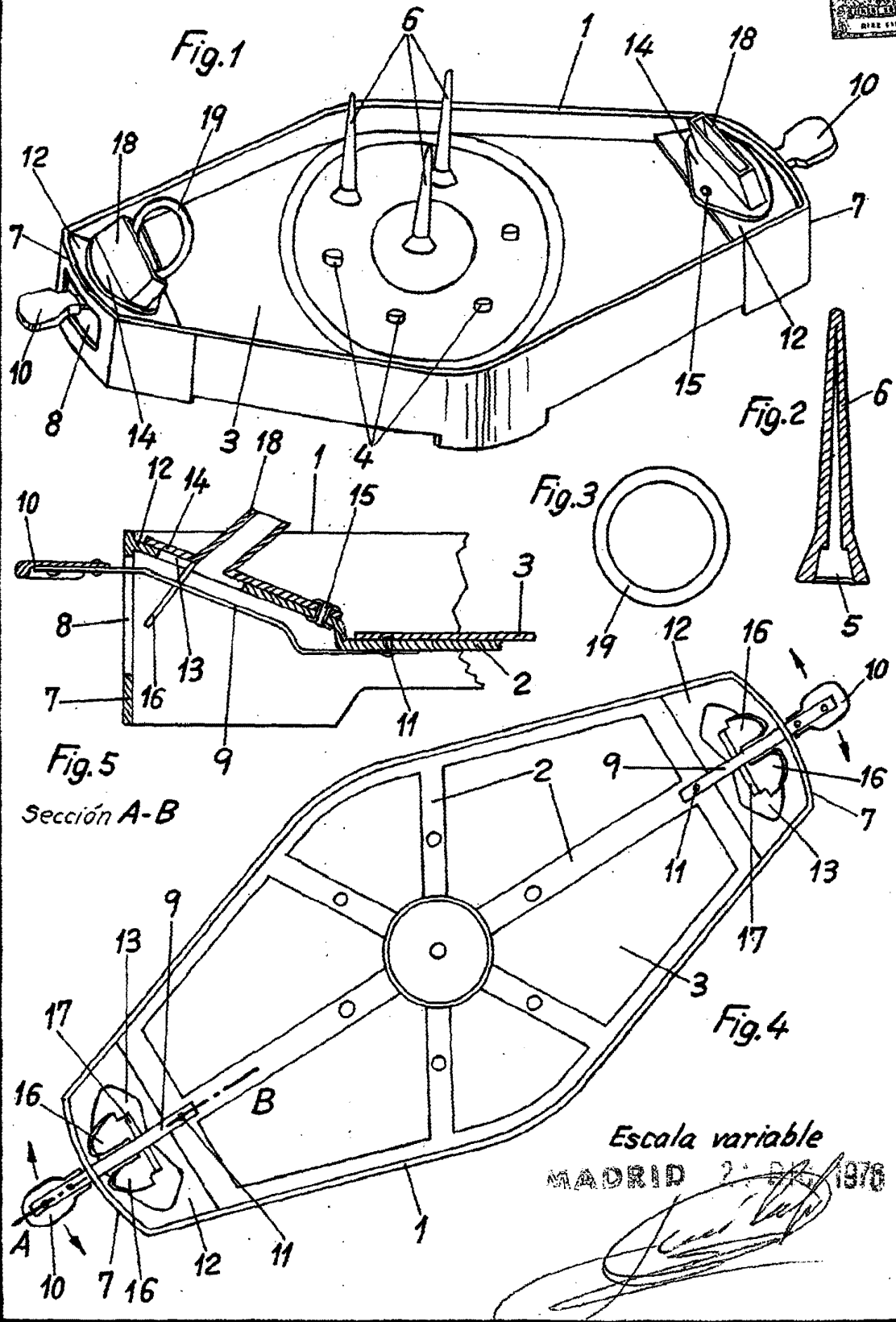

Escala variable  
MADRID 21 Dic 1976