



(19) ES	(11) NÚMERO 225212	(10) Y
(21)	(22) FECHA DE PRESENTACION 48 DIC. 1976	

MODELO DE UTILIDAD

C-21-6-77

(30) PRIORIDADES:	(32) FECHA	(33) PAIS
(31) NUMERO		

(47) FECHA DE PUBLICIDAD	(61) CLASIFICACION INTERNACIONAL A47D
--------------------------	---

(54) TITULO DE LA INVENCIÓN "CONJUNTO DE ASIENTO INFANTIL CONVERTIBLE"
--

(71) SOLICITANTE (ES) D. RAMON JANE CABAGNERO

DOMICILIO DEL SOLICITANTE BARCELONA, Cartagena, 203

(72) INVENTOR (ES)

(73) TITULAR (ES)

(74) REPRESENTANTE D. MANUEL DE RAFAEL GARCIA

MEMORIA DESCRIPTIVA

El presente modelo de utilidad se refiere a un conjunto de asiento infantil convertible que resulta sumamente ventajoso porque permite la utilización de dos asientos independientes, uno de ellos para un niño y el otro para un adulto, con posibilidad de empleo totalmente independiente o en combinación, por ejemplo, por el niño y la madre u otra persona que cuida del primero, o bien el empleo como silla alta infantil y también como silla normal y mesa para un niño. Las varias versiones se consiguen a base de un montaje y desmontaje extraordinariamente fácil, simplemente por acoplamiento o desacoplamiento de dos asientos, que se superponen para ser empleado el conjunto como silla alta y se desunen para la utilización en la forma de los dos citados asientos independientes, o de silla y mesa infantiles.

Con el fin de facilitar la explicación, se acompaña a la presente memoria descriptiva de una hoja de dibujos en la que se ha representado un caso práctico de realización el cual se cita sólo a título de ejemplo no limitativo del alcance del presente modelo de utilidad.

En dichos dibujos:

La figura 1 es una vista en perspectiva que ilustra el conjunto convertible dispuesto para el empleo de dos asientos independientes.

Y la figura 2 es otra vista en perspectiva que muestra el conjunto en su modalidad de silla alta.

De acuerdo con los dibujos, dicho conjunto

comprende dos asientos, designados en general con
-1- y -2-, respectivamente para un niño de corta
edad y un adulto. El asiento -1- comprende una
armazón constituida en general por dos bastidores
5 laterales gemelos -3- que comportan un travesaño
intermedio -4- para la fijación de la pieza de
asiento -5- adyacente a la cual se encuentra el
respaldo -6- unido a los citados bastidores. El
asiento se completa, en general, con una bandeja
10 -7- vinculada superiormente a dichos bastidores y
una tira de entrepiernas -8- unida a la bandeja
y al borde delantero de la pieza de asiento -5-.

El asiento -2- está formado por dos bas-
tidores laterales -9- similares a los del asiento
15 -1- y que asimismo comprenden sendos travesaños -10-
a los que va sujeta la pieza de asiento -11-. El
asiento -2- comprende una placa posterior -12-
unida a los bastidores -9- y que superiormente forma
respaldo.

20 Los dos asientos -1- y -2- son utilizables
de manera totalmente independiente por un niño y un
adulto, o en combinación, el primero por un niño de
corta edad y el segundo por un adulto, tal como la
madre que cuida del niño, por ejemplo, para darle
25 de comer, jugar con él, etc.

El asiento -1- se puede superponer al
asiento -2- a cuyo fin se apoyan los bastidores
laterales -3- del primero sobre la placa de asiento
-11- del segundo que presenta dos orificios -13-
30 destinados a recibir a sendos fiadores -14- previstos

en el tramo inferior de los bastidores -3- del
asiento -1- para sujetar este último sobre el
asiento inferior -2-. Dichos fiadores pueden
consistir en espigas roscadas que comportan una
5 cabeza de maniobra y atraviesan dicho tramo inferior
de los bastidores -3- y se enroscan en tuercas
ocluídas en los orificios -13- de la pieza de
asiento -11- del asiento -2-. Queda previsto que
los expresados fiadores estén constituidos de
10 cualquier otra manera apropiada.

El asiento -1- comprende un reposapiés
-15- que comporta dos varillas laterales -16- de
extremos acodados que son introducibles en orificios
-17- y -17'- previstos a distinta altura en los
15 bastidores -3- para variar la altura del reposapiés
de acuerdo con la edad del niño. Para acoplar y
desacoplar el reposapiés se utiliza la elasticidad
propia de las varillas -16-, cuya elasticidad permite
separarlas de los orificios -17- y -17'- y al mismo
20 tiempo las solicita contra dichos orificios para la
retención amovible del reposapiés.

Al estar los asientos -1- y -2- separados,
es posible utilizar el primero como silla normal y
el segundo como mesa, a cuyo último fin tal asiento
25 -2- se dispone apoyado en el suelo por el tramo
delantero de los bastidores -3-, en cuya posición
la placa -12- forma el tablero de la mesa.

El modelo, dentro de su esencialidad, puede
ser llevado a la práctica en otras formas de
30 realización, que difieran sólo en detalle de la

indicada, únicamente a título de ejemplo a las
cuales alcanzará igualmente la protección que se
recaba. Podrá, pues, fabricarse este conjunto en
cualquier forma y tamaño, con los medios y materiales
5 más adecuados y con los accesorios más convenientes,
por quedar todo ello comprendido en el espíritu
de las siguientes reivindicaciones.

REIVINDICACIONES

Se reivindica como objeto del presente modelo de utilidad:

5 1.- Conjunto de asiento infantil convertible, caracterizado por el hecho de constar de dos asientos que comportan dos bastidores laterales que comprenden un travesaño inferior de base, uno de cuyos asientos es más estrecho y presenta el oportuno respaldo, en tanto que el más ancho está dotado de una placa
10 posterior vertical que abarca toda la altura del mismo y cuya parte superior forma respaldo, cuyos dos asientos son empleables sueltos independientemente, respectivamente por un niño y un adulto, o bien como silla normal y mesa para el niño, la última por
15 apoyo del asiento más ancho en el suelo por la zona delantera de sus bastidores y mediante la utilización de su citada placa como tablero, así como también como silla alta por superposición y encaje del asiento más estrecho sobre el otro en la pieza de asiento del
20 cual se apoya el travesaño inferior de los bastidores del asiento superior, cuyos dos asientos son sujetables entre sí amoviblemente con adecuados medios de fijación.

2.- "CONJUNTO DE ASIENTO INFANTIL CONVERTIBLE".

Consta la presente memoria descriptiva
25 de seis hojas mecanografiadas y de una lámina de dibujos.

drid, a 48 DIC. 1976

RAMON JANE CABAGNERO

p. a.

MANUEL DE RAFAEL

P. P.

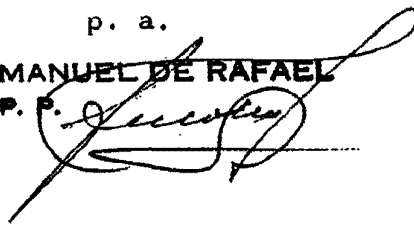
A handwritten signature in black ink, appearing to read 'Manuel de Rafael', is written over the printed name. The signature is fluid and cursive, with a long horizontal stroke at the end.

FIG. 1

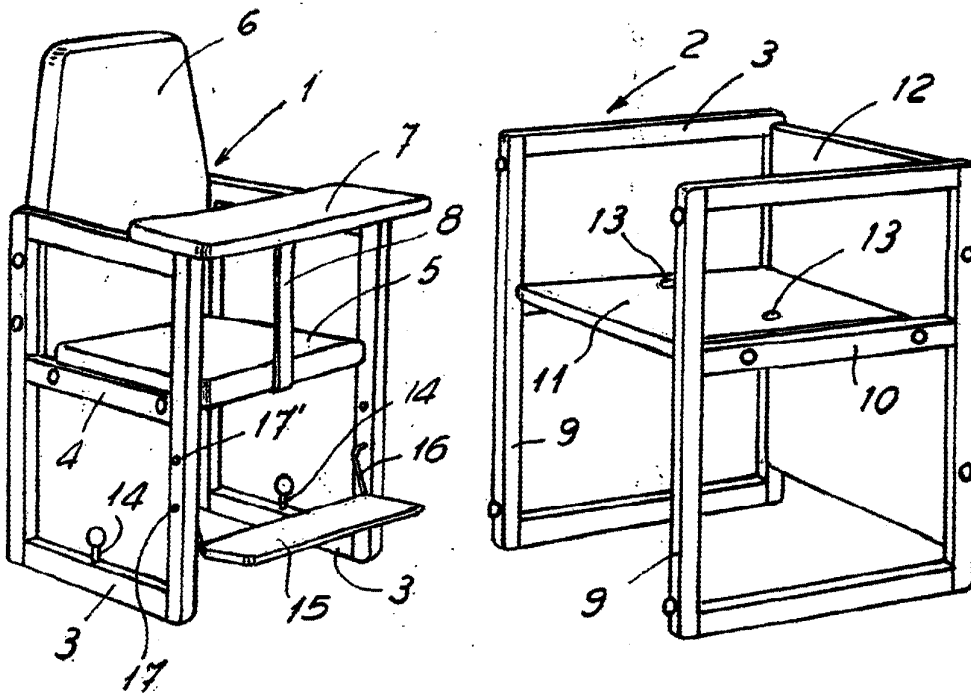
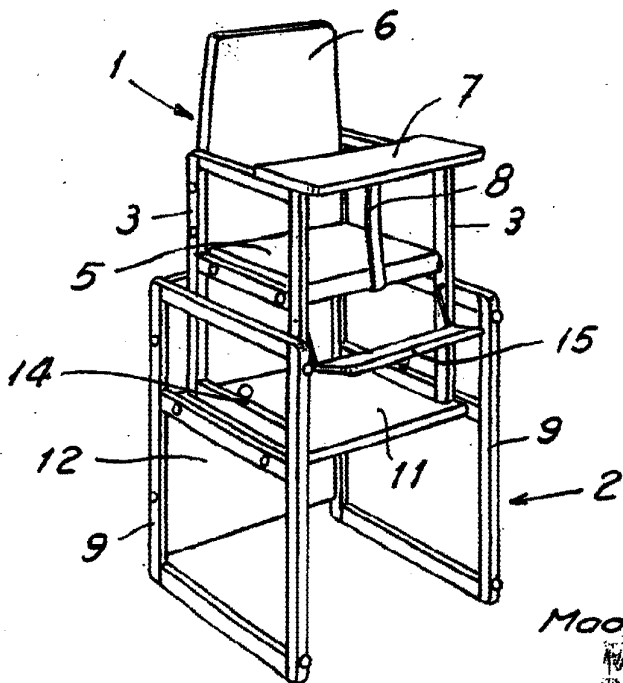


FIG. 2



Madrid, Dicbre 1976

MARCEL DE MARCEL

Marcel de Marcel