



18	ES	11	NÚMERO	225182	10	Y
21		22	FECHA DE PRESENTACION	7 DIC. 1976		

MODELO DE UTILIDAD

C. H. Zapata

50	PRIORIDADES:	22	FECHA	23	PAIS
31	NUMERO				

47	FECHA DE PUBLICIDAD	51	CLASIFICACION INTERNACIONAL
			B60H

54	TITULO DE LA INVENCIÓN
"PUPITRE DESMONTABLE PARA AUTOMOVILES".	

71	SOLICITANTE (ES)
D. PABLO HILARION ZAPATA	

DOMICILIO DEL SOLICITANTE	
Pío XI, nº 9. 20ª. VALENCIA	

72	INVENTOR (ES)

73	TITULAR (ES)

74	REPRESENTANTE
DON JOSE LOPEZ CORTES	



mento suficiente para obtener el privilegio de exclusividad que se solicita, en lo referente a su fabricación y venta por el titular en España, como consecuencia del presente Modelo de Utilidad.

5 Este pupitre desmontable para automóviles, puede adoptar una forma circular adaptable al volante del vehículo ó asimismo adoptar cualquier otra figura geométrica, provisto de dos ó más cuerpos plegable sobre sí (los mínimos posibles). Pa
ra su fijación y manteni-miento sobre el propio volante del ve
10 hículo, se dispone en la parte posterior del pupitre, una ban-
da de fijación elástica ó no que monta sobre el propio volante,
siendo desmontable en cualquier momento y plegable con la máxi
ma rapidez después de su utilización.

15 Para una mejor comprensión de las características ge-
nerales anteriormente expuestas, se acompaña una lámina de di-
bujos en la que se ha representado gráficamente, un caso de rea-
lización práctica del pupitre desmontable para automóviles ob-
jeto de la invención, haciendo constar que dada la condición
eminentemente informativa de los dibujos en cuestión, las figu-
20 ras diseñadas en la misma, deberán ser examinadas en sentido
ámplo y general y sin carácter limitativo de parte alguna.

Las figuras representadas en la hoja de dibujos que se acompañan, exponen como a continuación se determina:

25 Fig. 1.- Perspectiva frontal del pupitre desplegado, observándose en su plano anterior, los grabados, mapas, esque-
mas ó cualquier otro motivo utilizable por el propio usuario.

Fig. 2.- Sección diametral A-B de la figura 1, obser-
vándose que mientras por el plano anterior del pupitre perman



ce completamente plano, por el plano posterior, se sitúa el elemento de fijación sobre el volante del vehículo, una bolsa para guardar documentos y el cierre del tipo convencional.

Fig. 3.- Vista frontal posterior del pupitre, con la situación de la banda de fijación elástica ó no, la bolsa para los documentos y el cierre.

Fig. 4.- Perspectiva de uno de éstos pupitres con menor número de cuerpos y por tanto con menos dobleces, adoptando una figura geométrica, cuadrada, provista por el plano posterior de la banda de fijación y la bolsa de documentos, llevando asimismo un cierre del tipo convencional.

Al objeto de facilitar la localización de las diferentes partes que constituyen éste pupitre desmontable para automóviles, se han incorporado acotaciones numéricas en las figuras de la hoja de dibujos que se acompaña, relacionadas con las descripciones que se realizan a continuación, siendo -1-, -2- y -3-, los cuerpos independientes que resultan plegables sobre sí, articulando por las líneas ó pliegues -4-, llevando éstos cuerpos en el plano anterior, debidamente grabados, unos mapas -5-, planos, diseños ó cualquier otro motivo de consulta para el usuario, adoptando éstos cuerpos -1-, -2- y -3-, una forma circular al encontrarse desplegados, adaptable al volante del vehículo.

Posteriormente, el pupitre desmontable que nos ocupa, dispone de la banda de fijación -6- sobre el propio volante, que puede ser elástica ó no, generalmente situada en el cuerpo superior -1- del grupo de ellos que forman el pupitre, mientras que en uno de los cuerpos plegables -2- ó -3-, existe



una especie de bolsa -7-, dentro de la cual, se pueden guardar documentos, planos, mapas de ruta ó cualquier otro papel útil al usuario.

5 Los distintos cuerpos plegables en los que se divide éste pupitre desmontable para automóviles, pueden disponer de un sistema de cierre -8- del tipo convencional como hebillas ó por cierre a presión -9-, pudiendo adoptar cualquier figura geométrica como la cuadrada -10- representada en la figura 4, ó cualquier otra, estando dividido el pupitre del caso de la figura 4, por sólo dos cuerpos -11- y -12- articulados entre sí por la línea -13-, llevando uno de dichos cuerpos, la banda de fijación -6- y el otro cuerpo, la bolsa -7- para guardar documentos.

15 Estimando ámpliamente descritas todas y cada una de las partes que constituyen el pupitre desmontable para automóviles objeto del presente registro y al que nos estamos refiriendo, solamente nos resta manifestar la posibilidad de que sus distintas partes puedan ser fabricadas en variedad de materiales, tamaños y formas, pudiendo igualmente introducirse en su constitución, aquellas variaciones de tipo constructivo que 20 la práctica aconseje, siempre y cuando las mismas, no sean capaces de alterar los puntos esenciales, puestos de manifiesto en la siguiente.

170



- 5 -

NOTA REIVINDICATORIA

= = = = =

Los puntos no conocidos ni practicados en España que se presentan para su reivindicación en éste Modelo de Utilidad, son:

5 1.- Pupitre desmontable para automóviles, esencialmente caracterizado por estar constituido por dos ó más cuerpos planos plegables entre sí por articulación, cuyos cuerpos que desplegados pueden adoptar cualquier figura geométrica plana, presentan por el plano anterior, unos grabados formando mapas, planos, esquemas ó cualquier otro motivo, mientras que posteriormente uno de los cuerpos plegables dispone de una banda de fijación sobre el volante del vehículo, constituida de material elástico ó no, disponiendo otro de los cuerpos plegables, de una bolsa en la que se permite la ubicación de documentos y papeles varios a modo de cartera, quedando ésta bolsa en la parte interna al plegarse las partes ó cuerpos que forman el pupitre, pudiendo llevar prendedores de cierre del tipo convencional para fijar el pupitre una vez plegado.

20 2.- "PUPITRE DESMONTABLE PARA AUTOMOVILES".

De conformidad en un todo en lo esencial y fines industriales a lo descrito en la precedente memoria descriptiva y gráficamente representado en los adjuntos planos para su mejor comprensión.

.../...

17 DIC



- 6 -

Esta memoria consta de SEIS hojas escritas ó mecanografiadas por una sola cara a doble espacio.

Madrid. 17 DIC. 1976

Por autorización del interesado.



Fig.1

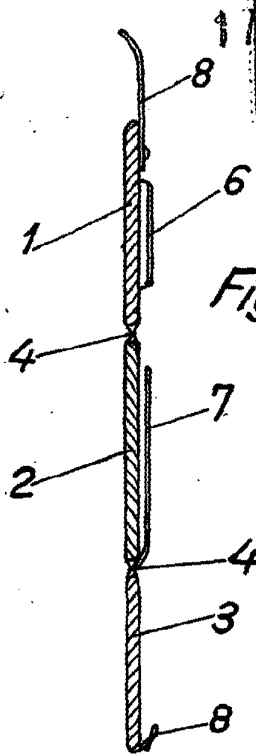
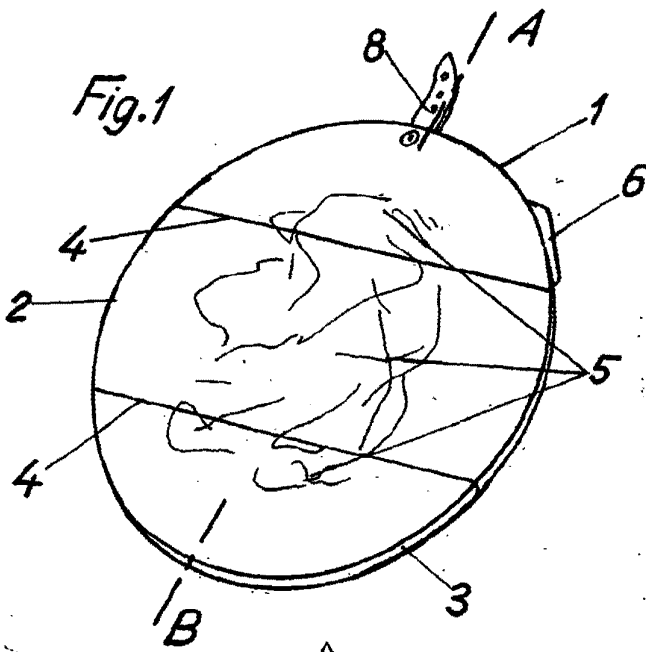

Fig.2

Sección A-B

Fig.3

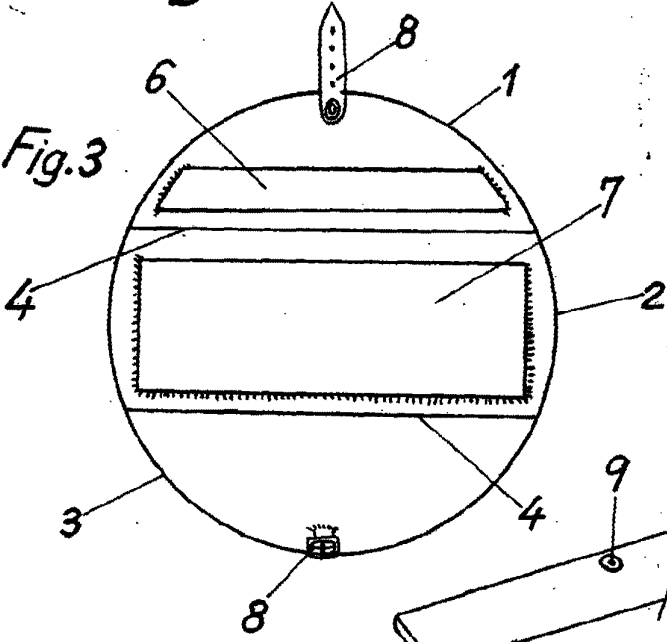
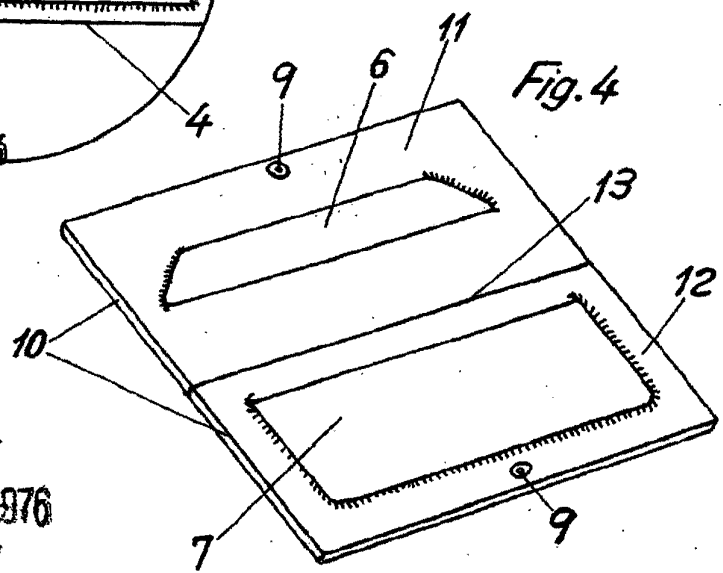

Fig.4



Escala variable

MADRID 17 DIC 1976