



ESPAÑA

19	ES	11	225083	10	Y
		21			
		22	FECHA DE PRESENTACION - 6 DIC. 1976		

MODELO DE UTILIDAD

30	PRIORIDADES:	32	FECHA	33	PAIS
	31	NUMERO			

47	FECHA DE PUBLICIDAD	81	CLASIFICACION INTERNACIONAL F 04 B
----	---------------------	----	---------------------------------------

54	TITULO DE LA INVENCIÓN
"BOMBA DE ALIMENTACION DE COMBUSTIBLE PERFECCIONADA".	

71	SOLICITANTE (B)
D. Francisco MOHEDANO Haba	

DOMICILIO DEL SOLICITANTE	
MOLINS DE REY (Barcelona) - Avda. Generalísimo, 99	

72	INVENTOR (ES)
----	---------------

73	TITULAR (ES)
----	--------------

74	REPRESENTANTE
D. Alfonso Durán Olivella	

## MEMORIA DESCRIPTIVA

La presente memoria descriptiva y los dibujos complementarios adjuntos hacen referencia a una bomba de alimentación de combustible perfeccionada, destinada a conseguir la aspiración del carburante, contenido en el depósito de aprovisionamiento, y su conducción, a través de las oportunas canalizaciones tubulares, al dispositivo de carburación u órgano en el que se constituya la adecuada mezcla con el aire necesario para la combustión en motores de encendido por chispa o por inyección, usados en vehículos automóviles.

El perfeccionamiento de esta nueva bomba de alimentación, con respecto a las realizaciones ya conocidas existentes en el mercado, estriba fundamentalmente en la eficaz regularidad de funcionamiento, que origina un caudal de salida continuo y uniforme, sin ningún tipo de alteraciones, lo que redundará ventajosamente en una mejor marcha del motor. Su avanzado diseño posibilita el intercambio de las posiciones de entrada y salida de combustible, según convenga en cada caso, de acuerdo con las características del motor correspondiente.

La bomba de alimentación de combustible perfeccionada, que más adelante se describirá en detalle, comprende un cuerpo en el que se aloja un vástago im-

- pulsor, accionado por una leva, comportando el vástago en situación sobrepuesta una pieza, configura a modo de botón, con una muesca central circundante para el afianzamiento de una membrana, encontrándose
5. situada encima del botón y apoyándose en el mismo una cazoleta cilíndrica, en la que asienta un resorte helicoidal que permanece interpuesto entre el fondo de aquélla y la tapa del conjunto. En situaciones laterales se han previsto tres bocas, con sus válvulas co
10. rrespondientes, para entrada, salida y cebado manual.

Los movimientos del vástago impulsor, provocados por la leva, se transmiten solidariamente al botón, membrana y cazoleta, consiguiendo la aspiración de combustible a través de la boca de entrada y su con

15. ducción a la boca de salida. La configuración descrita evita ventajosamente el contacto del combustible con la membrana.

Para una mejor comprensión de las características generales que concurren en esta bomba de ali

20. mentación de combustible perfeccionada, se acompañan a la presente memoria unos dibujos descriptivos, en los que se ha representado un caso práctico de realización de la misma, según los principios de las reivindicaciones, con la particularidad de que las figu

25. ras diseñadas deberán ser observadas en sentido amplio y general, y sin carácter restrictivo alguno, da da su condición meramente informativa.

En los dibujos:

La figura 1 es una representación, vista en

30. sección, de la bomba de alimentación de combustible

perfeccionada, objeto del presente Modelo de Utilidad.

La figura 2 es una representación, vista en alzado y situada en correspondencia con la proyección anterior, de la propia bomba de alimentación.

Al objeto de facilitar la localización de las distintas partes constitutivas en esta bomba de alimentación de combustible perfeccionada, se han situado números en las figuras, relacionados con las descripciones que se realizan a continuación.

Esta bomba de alimentación está integrada por los cuerpos asociables -1- y -2-, determinando el primero un canal interior -3-, en el que se encuentra ubicado el vástago impulsor -4- relacionado, a través de la base -5-, al rodillo -6- que se encuentra vinculado al eje -7-, realizándose su accionamiento por medio de la leva -8-, solidaria de un árbol móvil. El seguro -9- y los retenes -10- posibilitan un adecuado afianzamiento de las referidas partes móviles. Superiormente el cuerpo -1- define el taladro de seguridad -11-. Los agujeros simétricos -12- tienen por objeto facilitar la unión de las partes componentes del conjunto.

El vástago impulsor -4- comporta, en uno de sus extremos, un botón -13- que determina una muesca central circundante -14- para el mejor afianzamiento de la membrana -15- que permanece interpuesta entre los cuerpos -1- y -2-. La cazoleta cilíndrica -16-, alojada en una cavidad prevista en el cuerpo -2-, apoya en el botón -13-, ubicándose en su interior el re-

sorte helicoidal -17-, extendido entre el fondo de la cazoleta y la tapa -18-. La membrana -15- divide el cuerpo de la bomba en dos secciones, una mecánica (accionamiento) y una hidráulica (aspirante e impulsora).

5. En el cuerpo -2- se constituyen las comunicaciones con el exterior -19-, -20- y -21- determinantes de las bocas de entrada, salida y de cebado manual respectivamente, con posibilidad de intercambio, como ya se ha indicado, entre las dos primeras según
10. mejor convenga en cada caso. Las bocas de entrada y salida disponen de las válvulas -22- y -23-, sus asientos -24- y -25- y los muelles -26- y -27-. Los acoplamientos -28- y -29- y los retenes -30- y -31- aseguran las condiciones de montaje adecuadas. De esta
15. manera, las cámaras de admisión y de salida de combustible se ponen alternativamente en comunicación con la cámara central de la bomba. ocupada por el pistón y su resorte y que solamente requiere dos orificios.
20. El conjunto cebador comprende el dispositivo -32- y el elemento de acoplamiento -33- que comunica con el conducto de aspiración -34- para el correspondiente cebado. Las orejas -35- permiten sujetar el cuerpo de la bomba a un soporte.
25. El conducto -36- en el cuerpo -2- pone en comunicación la parte posterior del pistón-cazoleta -16- con la salida, lo cual asegura la regulación automática del caudal de combustible y la carrera del pistón, en función de la presión acumulada en la
30. salida y el tarado del resorte -17-.

Todo cuanto no afecte, altere, cambie o modifique la esencia de la bomba descrita, será variable a los efectos del actual Modelo.

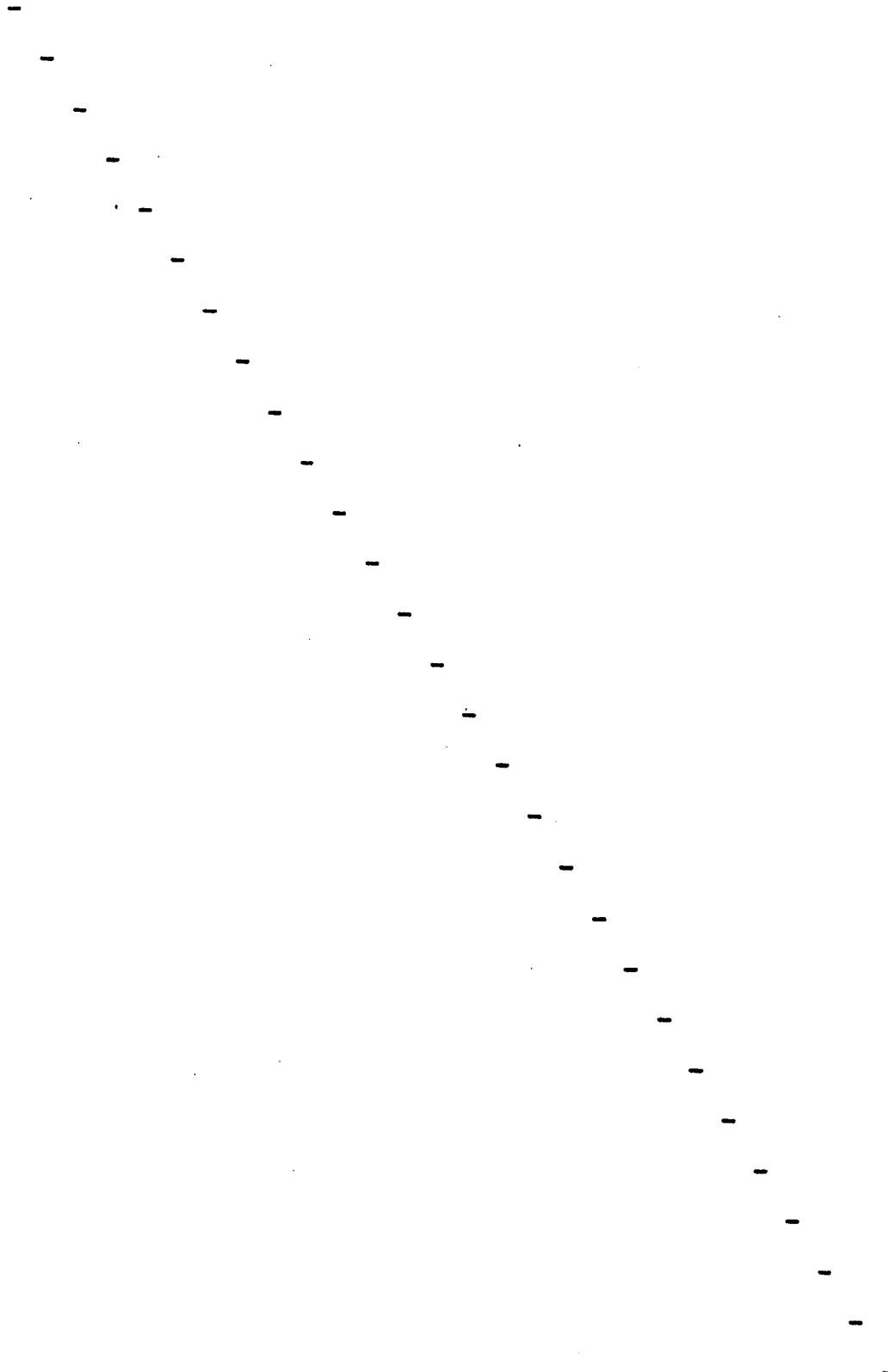

N O T A.

Se reivindica como objeto de este registro por Modelo de Utilidad:

- 1.- Bomba de alimentación de combustible perfeccionada, caracterizada esencialmente por el hecho de que su vástago impulsor comporta, en uno de sus extremos, una pieza configurada a modo de botón, con una muesca central circundante para conseguir el afianzamiento de la membrana, a través de un taladro previsto al efecto en ésta última, terminando el botón según un remate ventajosamente convexo sobre el que apoya una cazoleta-pistón que contiene un resorte helicoidal tarado, extendido entre el fondo de aquella y la tapa del cuerpo que alberga las partes componentes del conjunto, siendo susceptible la cazoleta-pistón de desplazarse, en sentido axial, solidariamente con el botón, membrana y vástago impulsor, figurando en el cuerpo de la sección hidráulica un conducto de comunicación entre la parte posterior de la cazoleta-pistón y la salida, asegurando la regulación automática del caudal de combustible y la carrera del pistón en función de la presión acumulada en la salida y el tarado del resorte.

- Sean cuales fueren las circunstancias que concurren en la esencialidad del Modelo de Utilidad, definido en la anterior reivindicación, cuyo objeto es:

2.- "BOMBA DE ALIMENTACION DE COMBUSTIBLE PERFECCIONADA".

- Consta la presente memoria de siete hojas

foliadas, mecanografiadas por una sola cara y de los dibujos unidos a la misma.

Barcelona, - 6 DIC. 1976

P.A. de D. Francisco MOHEDANO Haba,

ALFONSO DURÁN

P. P.

A handwritten signature in dark ink, appearing to read 'Luls Durán Benejam', written over a horizontal line. The signature is fluid and cursive.

Fdo. Luls Durán Benejam

DV/mc.

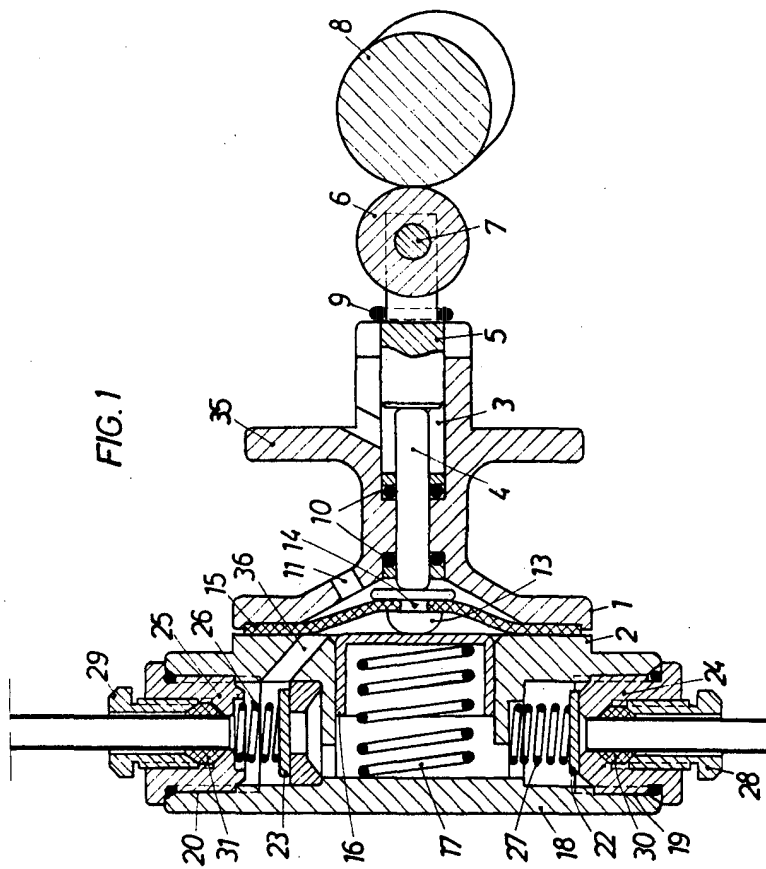

FIG. 1

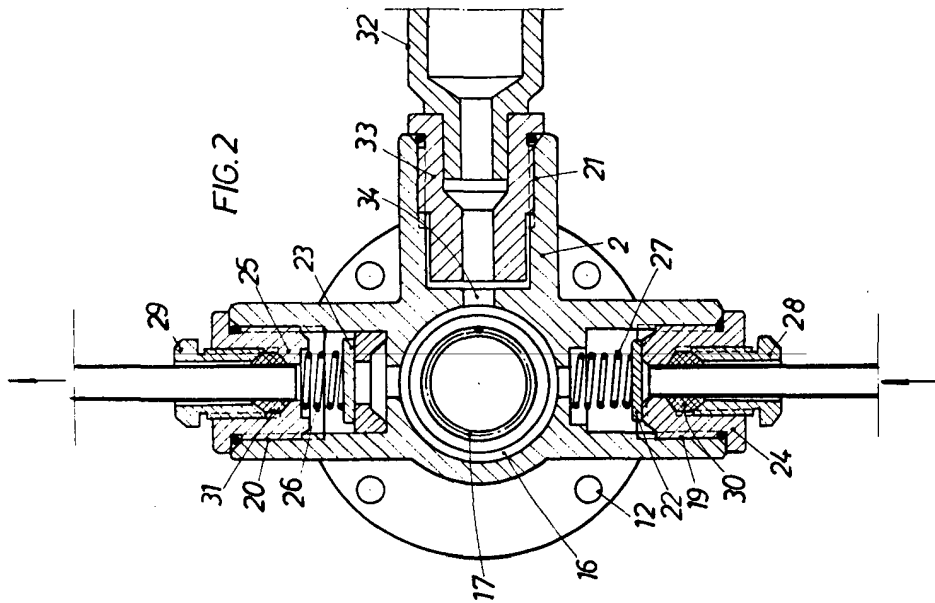

FIG. 2

BARCELONA. - 6 DIC. 1976

P. A.

ALFONSO DURAN

P. P.

Fda: Luis Durán Benejón