



ESPAÑA

ES	11	225082	Y
	21		
	22	FECHA DE PRESENTACION	
		- 6 DIC. 1976	

MODELO DE UTILIDAD

30 PRIORIDADES:	32 FECHA	33 PAIS
31 NUMERO		

47 FECHA DE PUBLICIDAD	51 CLASIFICACION INTERNACIONAL
	D 0 6 H

54 TITULO DE LA INVENCIÓN
"TROCEADORA AUTOMATICA DE TEXTILES".

71 SOLICITANTE (S)
D. Eduardo TRENS Berenguer

DOMICILIO DEL SOLICITANTE
MATARÓ (Barcelona) - Los Alamos, 12-16

72 INVENTOR (ES)

73 TITULAR (ES)

74 REPRESENTANTE
D. Alfonso Durán Olivella

MEMORIA DESCRIPTIVA

El presente Modelo de Utilidad se refiere a una máquina troceadora de materiales textiles, es decir, cortadora en proceso automático, si bien gobernado por un operario, de piezas de tela destinadas a constituir partes de prendas confeccionadas.

La nueva máquina se destina a la industria de la confección y sastrería en serie, y supone una gran ayuda en el cortado de piezas de tela y la obtención de partes de prendas. Su manejo es sencillo y cómodo para el operario cortador, a diferencia de otras máquinas utilizadas hasta la fecha, cuyo uso producía fatiga y, como consecuencia, posibilidades de imprecisión en la práctica de las operaciones.

La máquina en cuestión está preparada para montarse acoplada a una mesa de corte de confección, sobre la cual se depositará un número apropiado de piezas de tela de dimensiones equivalentes, que deberán cortarse en partes de formas determinadas por los correspondientes patrones, para lo cual la máquina posee medios de corte por cizallamiento. Es característico de la presente invención el que la máquina cortadora propiamente dicha, que lleva acoplado un motor eléctrico y dispositivos de regulación, se halle sustentada por un brazo articulado que soporta la mayor parte de su peso, a la vez que queda suspendida mediante un cable vertical

de un punto superior que, sin mermar su capacidad de maniobra, sostiene una parte del aquel peso. El brazo articulado lo está a un sistema móvil acoplado a la parte lateral de la mesa, con medios de rodadura a lo largo de ésta.

5. Para facilitar la explicación, se acompaña a la presente memoria un dibujo en el que se ha representado, a título de ejemplo ilustrativo y no limitativo, un caso de realización, de una troceadora automática de textiles, según los principios de las reivindicaciones.

10. La figura constituye una vista en perspectiva de una mesa de corte de confección que lleva acoplado una troceadora de tela para confecciones en la fase de cortado de una pila de piezas de tejido.

15. Los elementos designados con números en el dibujo corresponden a las partes siguientes:

-1-, mesa de corte de confección, montada, como es habitual, sobre unos montantes -2-, unos largueros -3- y unos travesaños -4- de configuración conveniente; -5-, pila de piezas de tejido a cortar mediante la máquina, la cual producirá incisiones -6-, siguiendo la forma determinada por un patrón a la escala previamente establecida; -7-, altura de la pila de piezas de tejido; -8-, dispositivo cortante propiamente dicho, que funciona por cizallamiento y es accionado por el motor eléctrico -9-, el cual lleva la sujeción -10- de un cordón -11- que se halla formando parte de un sistema de suspensión situado en la parte superior; -12-, dispositivo de regulación de la marcha del motor; -13-, brazo sustentador

del motor y el dispositivo de corte, acoplado con el brazo -14- mediante la articulación -15-, siendo -16- la articulación del segundo brazo con un dispositivo móvil respecto a la mesa, el cual posee el tramo -17- formando un plano inclinado que compensa el efecto de voladizo del brazo; -18-, placa que forma parte del sistema móvil, montada deslizando sobre guías -19- dispuestas longitudinalmente en uno de los lados de la mesa, siendo -20- unas ruedas para el desplazamiento guiado del sistema móvil, el cual es propulsado mediante el motor eléctrico -21- y un mecanismo de reducción de velocidad, piñones y ruedas, comportando además un dispositivo eléctrico de mando.

El examen de la figura permite comprender que el montaje del motor -9- y el dispositivo cortador -8- sobre el brazo articulado -13- y su suspensión del cordón -11- evita que el operario deba sustentar el repetido grupo motor-cortador, con la consiguiente disminución en la fatiga derivada de la práctica de los cortes siguiendo el perfil determinado por los patrones en cada momento.

La alimentación eléctrica del motor -9- se realiza mediante un cordón muy flexible -22- que recorre el interior de los brazos -13- y -14-, salvando las articulaciones de los mismos mediante bucles flexibles.

Todo cuanto no afecte, altere, cambie o modifique la esencia de la troceadora descrita, será variable a los efectos del actual Modelo.

N O T A.

Se reivindica como objeto de este registro por Modelo de Utilidad:

- 1.- Troceadora automática de textiles, destinada al corte de una pila de piezas de tela dispuestas sobre una mesa de corte de confección, en múltiples fragmentos de forma y dimensiones determinadas por patrones de corte previamente establecidos, caracterizada esencialmente por consistir en un doble brazo articulado entre sus dos tramos principales y respecto al cuerpo de la mesa, sustentando el extremo libre del último tramo del brazo un aparato cortador constituido esencialmente por un dispositivo cizallador propulsado por un motor eléctrico dotado de medios de regulación y suspendido mediante un cable que forma parte de un dispositivo sustentador situado en la parte superior, exterior a la mesa, estando articulado el extremo libre del otro tramo del doble brazo, con intermedio de un tramo que forma un plano inclinado, compensando el efecto de voladizo del brazo articulado, a una placa que forma parte del sistema móvil respecto a la mesa que posee rodillos de rodadura respecto a dos guías horizontales dispuestas longitudinalmente en una de las caras laterales del bastidor de la mesa, figurando en la citada placa medios de propulsión para el sistema móvil, constituidos esencialmente por un motor, un reductor de velocidad y un mecanismo de embrague con el sistema de rodillos, así como elementos de regulación para el propio movimiento.
- Sean cuales fueren las circunstancias que con-

curran en la esencialidad del Modelo de Utilidad, definido en la anterior reivindicación, cuyo objeto es:

2.- "TROCEADORA AUTOMATICA DE TEXTILES".

5. Consta la presente memoria de cinco hojas foliadas, mecanografiadas por una sola cara y del dibujo adjunto.

Barcelona, - 6 DIC. 1976

P.A. de D. Eduardo TRENS Berenguer,

ALFONSO DURAN
P. p.



Fdo.: Luls Durón Benejam

FE/cp.

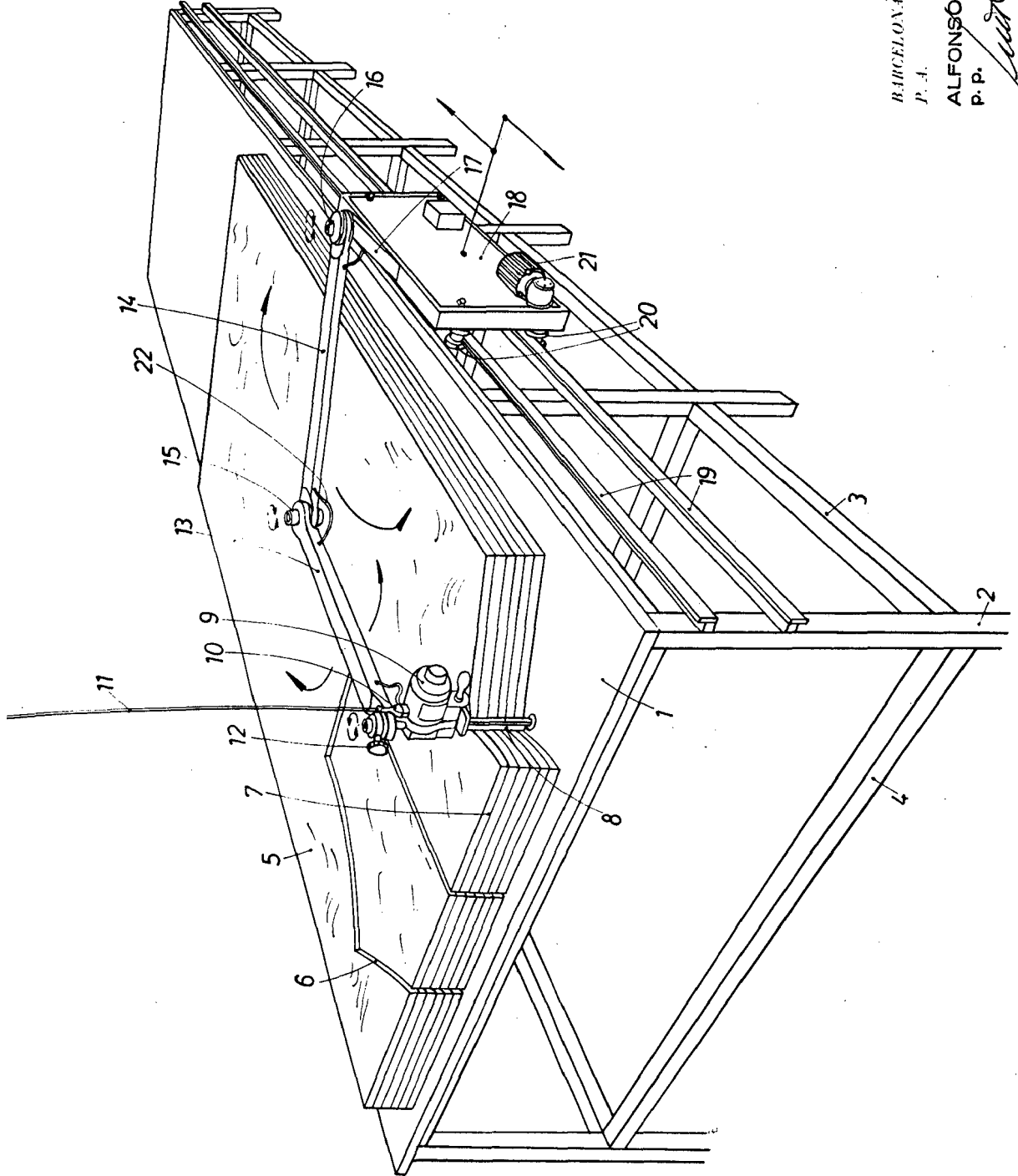

BARCELONA - 6 DIC. 1976
P. A.

ALFONSO DURÁN
P. P.

Foto: Luis Durán Banañom