



ESPAÑA

19 ES	11 NUMERO	10 Y
	21 225065	
	22 FECHA DE PRESENTACION	
	30.11.1.976	

MODELO DE UTILIDAD

30 PRIORIDADES:	32 FECHA	33 PAIS
31 NUMERO		

47 FECHA DE PUBLICIDAD	51 CLASIFICACION INTERNACIONAL
	A47D = B62B

54 TITULO DE LA INVENCIÓN
"ASIENTO PERFECCIONADO PARA COCHES-SILLA INFANTILES".

71 SOLICITANTE (S)
D. RAMON JANE CABAGNERO

DOMICILIO DEL SOLICITANTE
BARCELONA, Cartagena, 203

72 INVENTOR (ES)

73 TITULAR (ES)

74 REPRESENTANTE
D. MANUEL DE RAFAEL GARCIA

## MEMORIA DESCRIPTIVA

El presente modelo de utilidad se refiere a un asiento perfeccionado para coches-silla infantiles.

5 Como es sabido, la construcción de coches-silla infantiles plegables y de asiento flexible se efectúa en la actualidad por una parte, mediante personal de fabricación en talleres de los bastidores y chasis y, por otra parte, por medio de personal de confección de los asientos. En la fabricación actual se tropieza  
10 con el inconveniente de que los montajes del asiento a los bastidores y chasis son complicados, lentos y antieconómicos porque deben realizarse por etapas interrumpidas debidó a la necesidad de intercalar mediante el personal correspondiente entre los alojamientos o jaretas de los bordes laterales de la lámina  
15 constitutiva del asiento elementos que forman parte de los bastidores del asiento y del chasis del coche-silla.

El referido problema ha quedado resuelto satisfactoriamente con el asiento perfeccionado para  
20 coches-silla objeto del presente modelo de utilidad en el que los aludidos bordes laterales del asiento presentan sendos alojamientos longitudinales en los que se dispone al menos una pletina que resulta atravesada por los elementos de fijación constituídos  
25 ventajosamente por remaches aplicados por pistolas neumáticas, que aseguran dichos bordes yuxtapuestos sobre los bastidores correspondientes del asiento. Dicha pletina constituye un refuerzo que evita el descosido habitual del asiento por efecto del peso del  
30 niño y del uso.

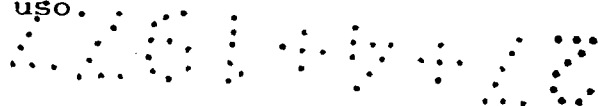

Con el fin de facilitar la explicación, se acompaña a la presente memoria descriptiva de una hoja de dibujos, en la que se ha representado un caso práctico de realización, el cual se cita sólo a título de ejemplo no limitativo del alcance del presente modelo de utilidad.

En dichos dibujos:

La figura 1 es una vista en perspectiva que ilustra, en un lateral, el asiento dispuesto sobre sus bastidores correspondientes en el coche-silla.

Y la figura 2 muestra un detalle en sección que permite apreciar la fijación efectuada del borde lateral del asiento a dichos bastidores.

De conformidad con los dibujos, el asiento en cuestión está organizado y dispuesto de modo que la lámina -1- constitutiva del mismo está doblada por sus bordes laterales formando alojamientos longitudinales -2- para el paso de respectivas pletinas metálicas -3- de refuerzo que son atravesadas juntamente con dichos alojamientos por remaches -4- que fijan el asiento sobre los correspondientes bastidores -5- y -5'- del mismo.

Se prevé la disposición de una sola pletina -3- en cada alojamiento lateral -2-, que proporciona igualmente un adecuado refuerzo.

El modelo, dentro de su esencialidad, puede ser llevado a la práctica en otras formas de realización, que difieran sólo en detalle de la indicada, únicamente a título de ejemplo a los cuales alcanzará igualmente la protección que se recaba. Podrá, pues, fabricarse





REIVINDICACIONES

Se reivindica como objeto del presente modelo de utilidad:

1.- Asiento perfeccionado para coches-silla  
5 infantiles, caracterizado esencialmente porque en sus bordes laterales la lámina constitutiva del asiento presenta sendos alojamientos longitudinales en los que está dispuesta una pletina de refuerzo que resulta  
10 atravesada por los elementos de fijación que aseguran dichos bordes yuxtapuestos sobre los bastidores correspondiente del asiento.

2.- "ASIENTO PERFECCIONADO PARA COCHES-SILLA INFANTILES".

15 Consta la presente memoria descriptiva de cuatro hojas mecanografiadas y de una lámina de dibujos.

Barcelona para Madrid, a 30 de Noviembre de 1.976

RAMON JANE CABAGNERO

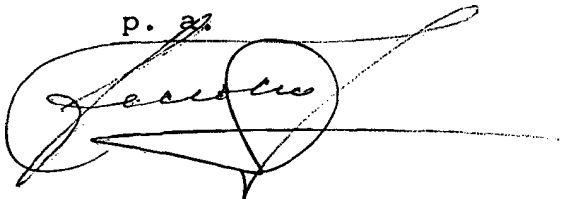
p. a.  

401 402 403 404

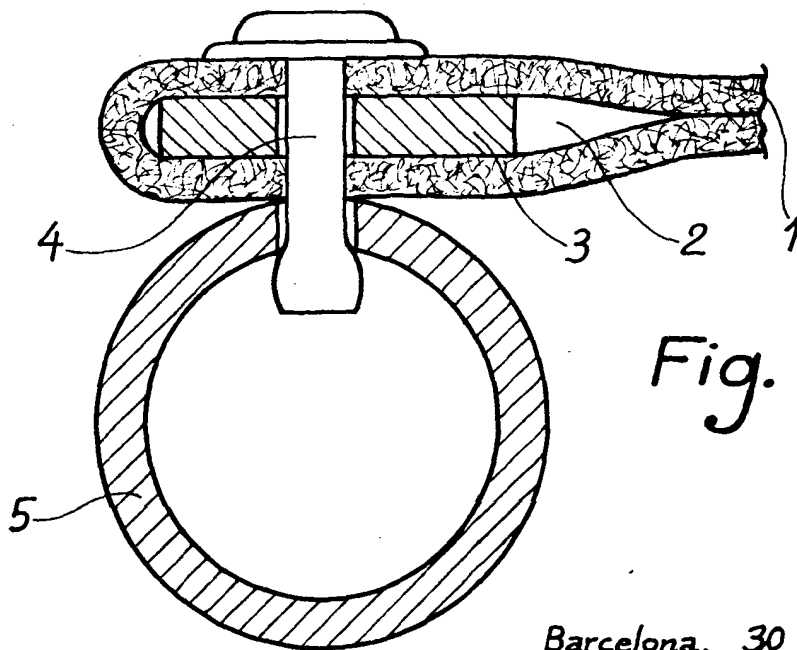
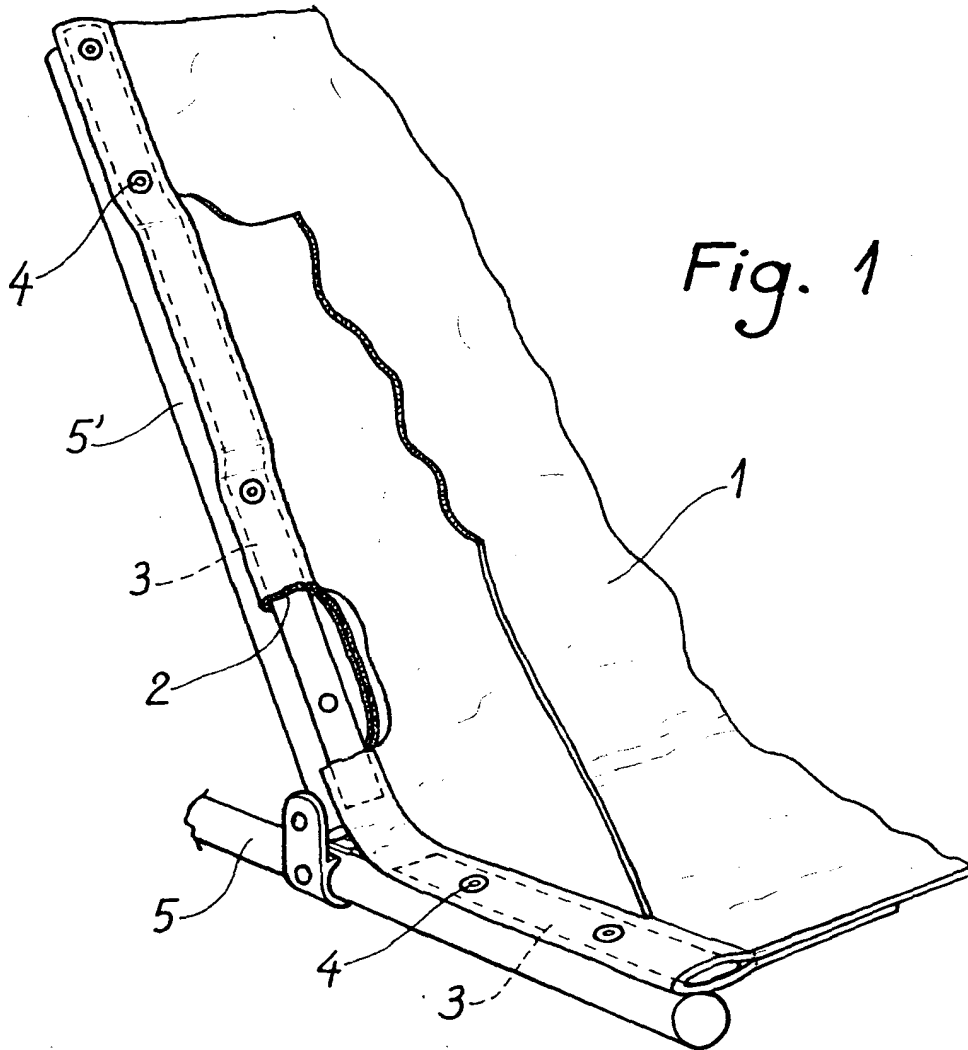

Barcelona, 30 Novbre. 1976