



ESPAÑA

19	ES	11	NUMERO	22	Y
		21	225059		
		22	FECHA DE PRESENTACION		
			13 Diciembre 1.976		

MODELO DE UTILIDAD

30	PRIORIDADES:	32	FECHA	33	PAIS
31	NUMERO				

47	FECHA DE PUBLICIDAD	51	CLASIFICACION INTERNACIONAL
----	---------------------	----	-----------------------------

54	TITULO DE LA INVENCIÓN
"ARMADURA PARA SILLONES PERFECCIONADA"	

71	SOLICITANTE (S)
SOTO, S.L.	

DOMICILIO DEL SOLICITANTE	
ARJUNIA (LEON).-	

72	INVENTOR (ES)
Los propios solicitante.	

73	TITULAR (ES)
----	--------------

74	REPRESENTANTE
ANTONIO DOÑIQUE FRON.- Agente Oficial de la P.I.	

MODELO DE UTILIDAD QUE POR VEINTE AÑOS SE
SOLICITA EN ESPAÑA, A FAVOR DE SOTO, S.L., SO-
CIEDAD ESPAÑOLA, DOMICILIADA EN ARMUNIA (LEON),
POR: "ARMADURA PARA SILLONES PERFECCIONADA".

MEMORIA

Como su enunciado indica, el presente Mode-
lo de Utilidad es una armadura para sillones que
aporta la utilidad y ventaja de que con los mis-
mos, que son elementos prefabricados, puede cong-
truirse el sillón con más facilidad, resulta más
económico su montaje y es más ligero y resisten-
te que las comunes armaduras de madera o metal.

10 Como se muestra en el Plano que se acompaña, Figura I, los elementos principales del sillón que son los reposabrazos y el asiento -
respaldo son tres piezas de fibra de vidrio, -
prefabricadas y dotadas de unas perforaciones
de forma que para su montaje solo es preciso -
15 revestirlos de la pieza correspondiente de goma
espuma y la tapicería adecuada, y para su acoplamiento en el sillón existen dos piezas angulares de madera también dotadas de orificios por los que se acoplan los apoyabrazos, asimismo en la parte superior existe una pieza independiente
20 ensamblable al respaldo para cuando se deséa una mayor altura de éste.

En el Plano que se acompaña, en la Figura I se exponen las piezas en la que (1) es el -
sillón respaldo, (2) los apoyabrazos, y (3), -
25 la pieza intermedia que acopla éstos al sillón y en la Figura II, se exponen las piezas (4), -
que es una prolongación del asiento y se instala por ensambaje en la pieza (1), al igual que la (5), que sirve para aumentar la altura del respaldo, siendo (3) unas piezas angulares de madera que sirven para la adaptación de aquéllos
30 apoyabrazos al sillón.

Las ventajas de ésta armadura es que al -
ser de fibra de vidrio, son elementos prefabricados y proporcionan ligereza de peso a la -
35 armadura, es de coste económico y están terminados de forma que se pueden adaptar al sillón

40 con facilidad, con lo que se consigue un resultado económico y una facilidad de montaje, por lo que los puntos nuevos por los que se demanda protección consisten en las siguientes

REIVINDICACIONES

45 1ª.- "Armadura para sillones perfeccionada", caracterizada porque la misma consta de piezas prefabricadas de fibra de vidrio, una es el sillón respaldo y dos iguales, los apoyabrazos, dotados todos de los orificios correspondientes para su fácil adosamiento al sillón mediante tornillos pasantes a través de dos piezas de madera de forma angular.

50

55 2ª.- "Armadura para sillones perfeccionada", caracterizada porque éste sillón es elevable, - para lo cual existe una pieza independiente que se acopla en la línea del respaldo y se sujeta mediante tornillos e igualmente la parte delantera el sillón se alarga mediante otra pieza acoplada por ensamblaje en el asiento.

3ª.- "ARMADURA PARA SILLONES PERFECCIONADA".

La presente Memoria consta de TRES HOJAS mecanografiadas a doble espacio, por una sola cara, de CINCUENTA Y OCHO LINEAS Y UNA HOJA DE PLANOS para su mejor comprensión.

Madrid, 13 de Diciembre 1.976,

P.A.



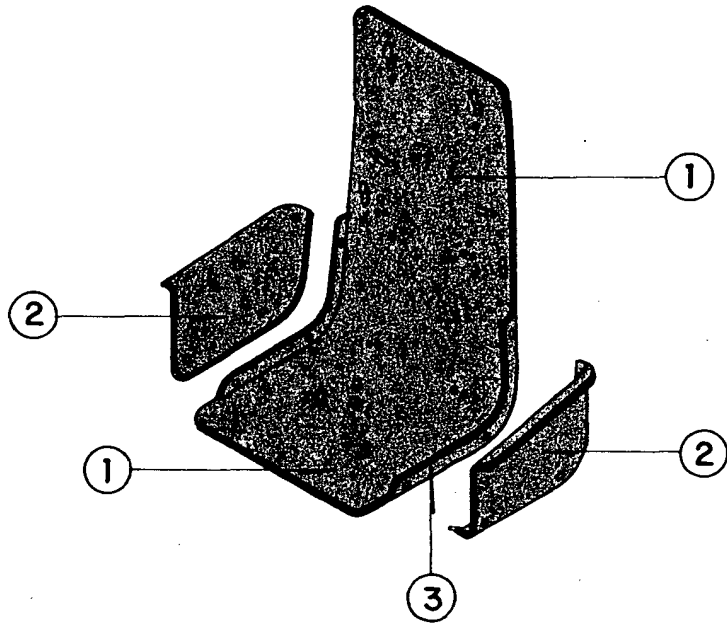

FIG.-I

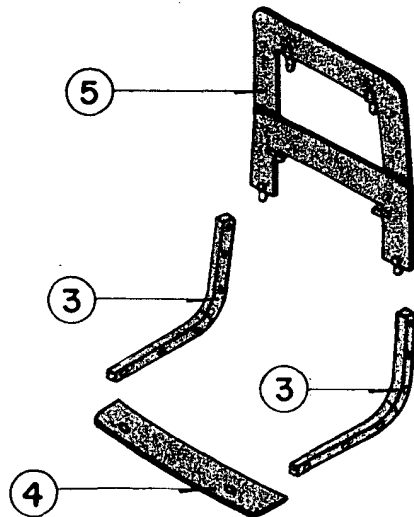

FIG.- II

Escala Variable
Madrid a

p.a.

A large, stylized handwritten signature in black ink, located in the bottom right corner of the page.