

224970

- I -



224970

MEMORIA DESCRIPTIVA

DE LA MEJORA INTRODUCIDA EN EL OBJETO DE LA PATENTE PRINCIPAL
DE INVENCION N°-218.931

A FAVOR DE

D/ JOSE RUBIO MARTINEZ-CHACON DE NACIONALIDAD ESPAÑOLA RESI-
DENTE EN MADRID AVDA. DE LA REINA VICTORIA N° 58, 4° C



224970

6° Por su tamaño menor que el anterior es más fácilmente manuable y sirve además para todo aquello en que se quiera utilizar de aparatos eléctricos domésticos (incluso los de cocina.

I50 7° Una instalación eléctrica mucho mas sencilla.

Hecha la descripción que antecede, es preciso añadir, que los detalles de realización de la Adición expuesta, pueden variar sin que por ello cambie la esencia de la invención que es lo que se desprende de los párrafos que anteceden y lo que se reivindica en la siguiente

I55

N O T A

En resumen las mejoras introducidas en el objeto de la Patente Principal de Invención N° 218.931 concedida por "Un nuevo interruptor-cambio de marchas y avisador con pare automático cuando la ropa de la lavadora está limpia", recaerá sobre las reivindicaciones siguientes:

I60

1° Mejoras introducidas en el objeto de la Patente Principal de Invención N° 218.931, caracterizado porque se compone de un aparato de relojería similar a un reloj cualquiera, sin el rodaje del horario, llevando tan solo la transmisión del mecanismo del minuterero.

I65

2° Mejoras introducidas en el objeto de la Patente Principal de Invención N° 218.931, caracterizado según la reivindicación anterior por llevar el eje minuterero adosado un tubo que le sirve de prolongación; y soldado o fijado a presión fuertemente a él, una chapita metálica, llevando esta última en el otro extremo otra chapita elástica acerada remachada a ella.

I70

224970



I75 3° Mejoras introducidas en el objeto de la Patente Principal de Invención N° 218.931, caracterizado según las reivindicaciones anteriores por llevar dos muelles acerados en lámina, siendo uno de ellos en forma de ángulo recto y otro en forma de H, terminando una de sus ramas en un ángulo obtuso yendo montado el segundo sobre el primero.

I80 4° Mejoras introducidas en el objeto de la Patente Principal de Invención N° 218.931, caracterizado según las reivindicaciones anteriores por llevar soldada en una de las platinas una pieza metálica taladrada por donde se desliza una de las ramas del muelle en forma de U.

I85 5° Mejoras introducidas en el objeto de la Patente Principal N° 218.931, caracterizado según las reivindicaciones anteriores por llevar una pieza de material plástico en forma de flecha señaladora de minutos.

I90 6° Mejoras introducidas en el objeto de la Patente Principal de Invención N° 218.931, caracterizado según las reivindicaciones anteriores por llevar una esfera graduada de 0 a 50 minutos, con una flecha pintada en la misma indicadora del giro de la flecha de plástico.

I95 7° Mejoras introducidas en el objeto de la Patente Principal de Invención N° 218.931, caracterizado según las reivindicaciones anteriores por el montaje eléctrico simple de que se compone.

200 8° Mejoras introducidas en el objeto de la Patente Principal de Invención N° 218.931, caracterizado según las reivindicaciones anteriores por ir colocado todo el aparato dentro de una caja que lleva además un timbre eléctrico avisador.



224970

UNA MEJORA INTRODUCIDA EN EL OBJETO DE LA PATENTE PRINCIPAL DE INVENCION N° 218.931.

La Presente Memoria, consta de nueve hojas mecanografiadas por una sola cara a la que se une dos planos, para mejor comprensión.

205

Madrid a. 16... de ~~Agosto~~ de 1956

José Emilio H. Olvera

224970

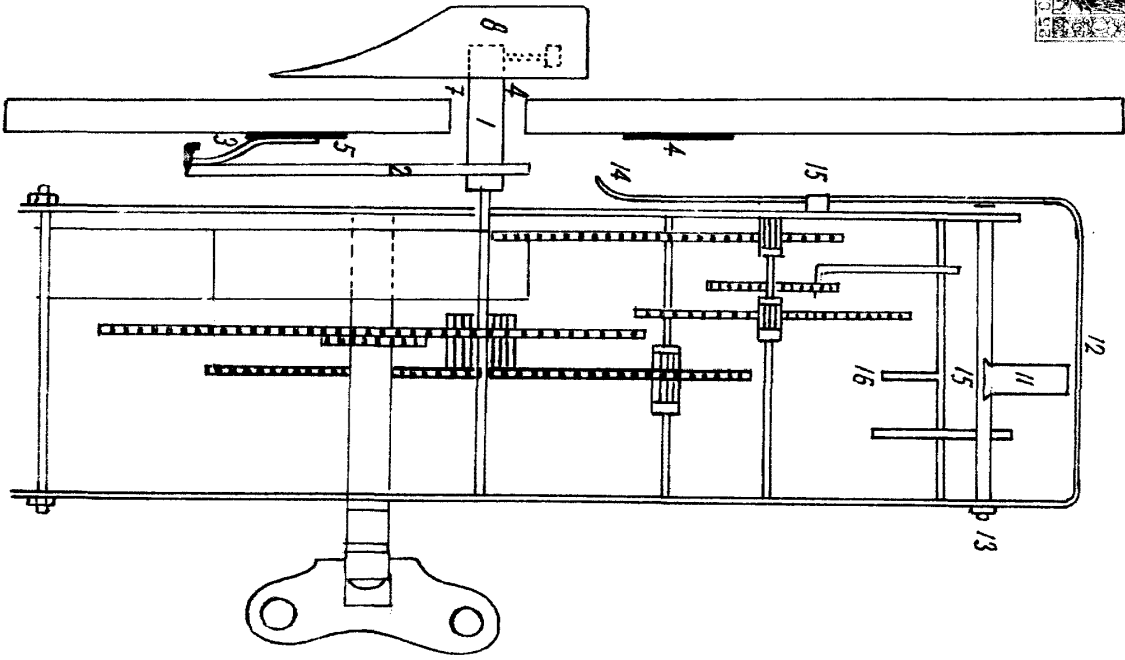

Fig. 2

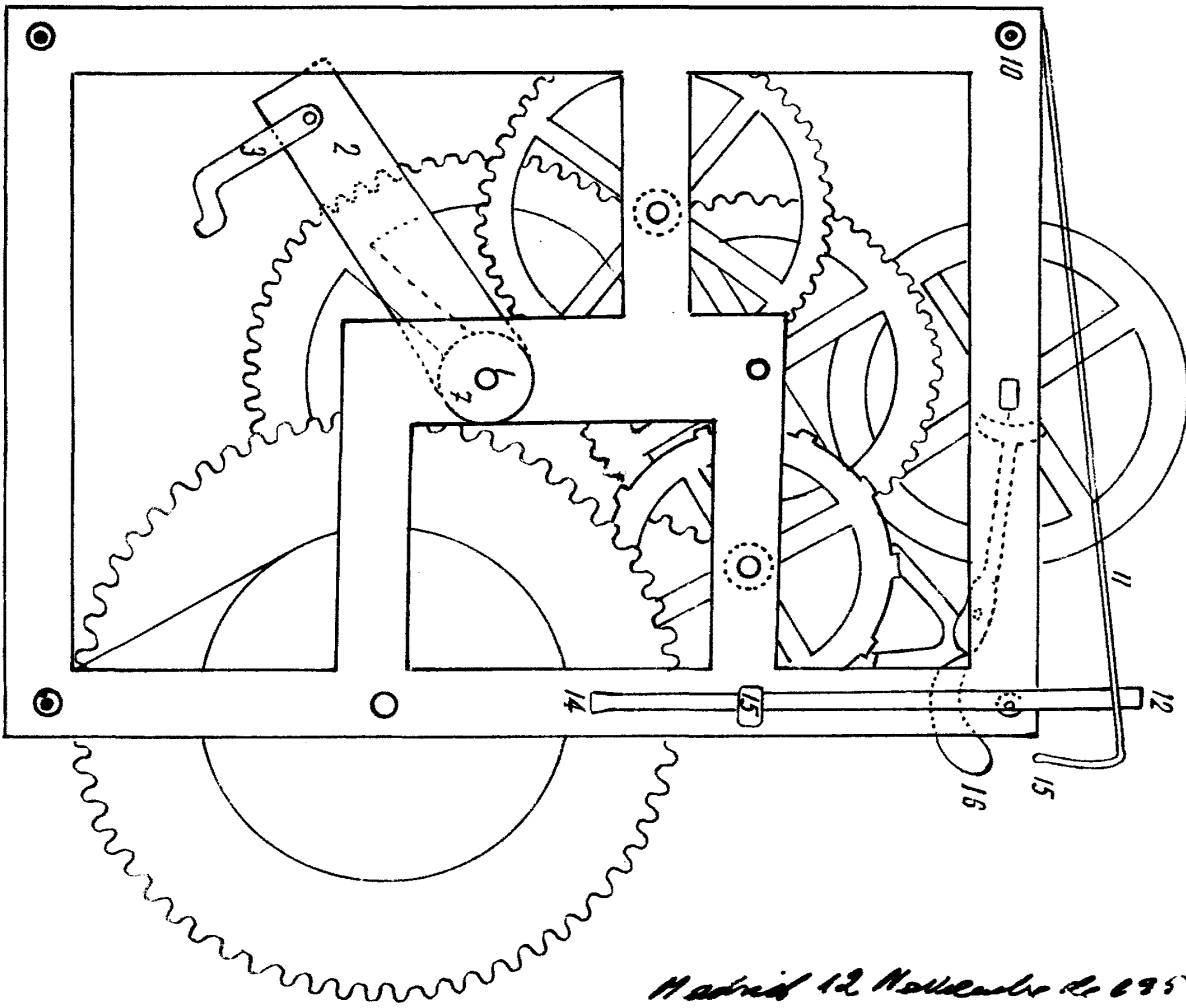

Fig. 1

Escala variable

Madrid 12 Noviembre de 1955

José Antonio Martínez

224970

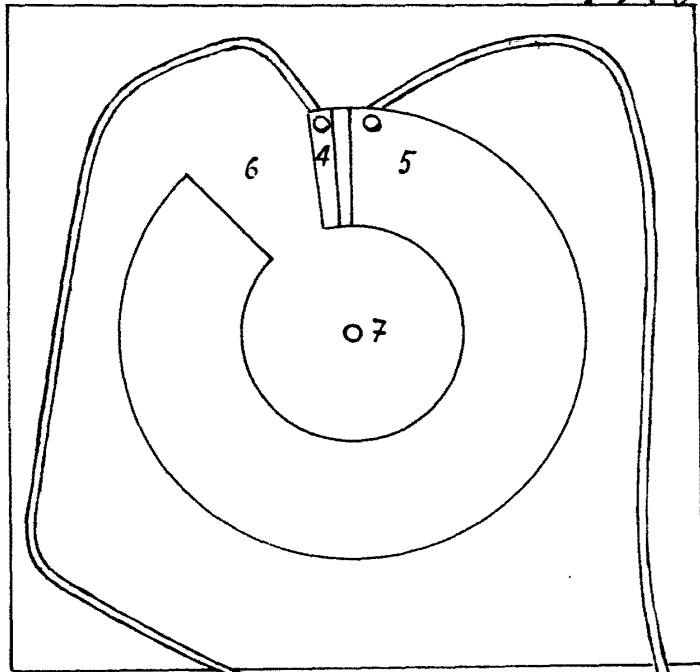

Fig. 3.

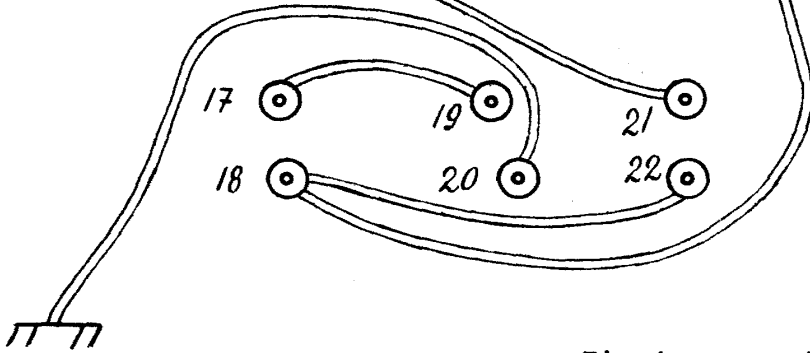
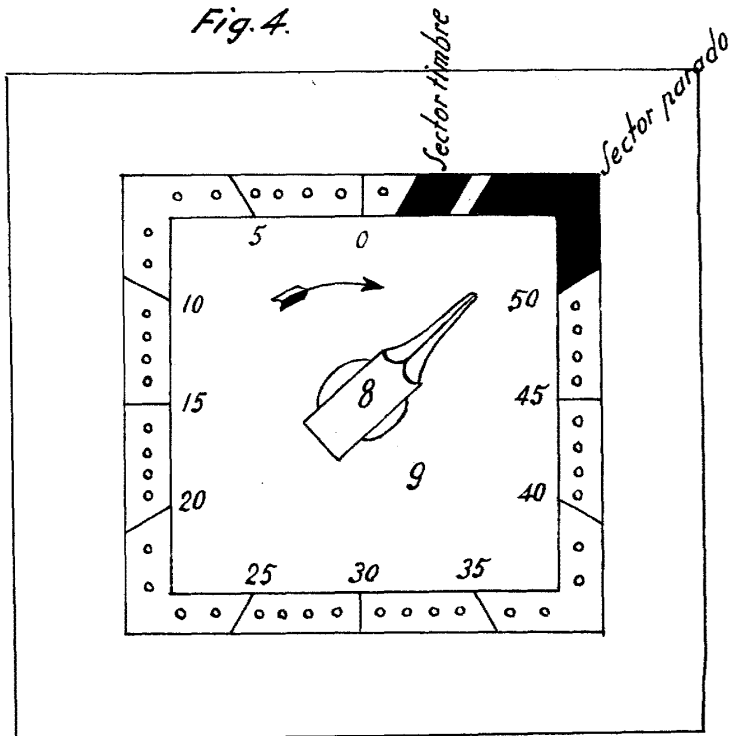
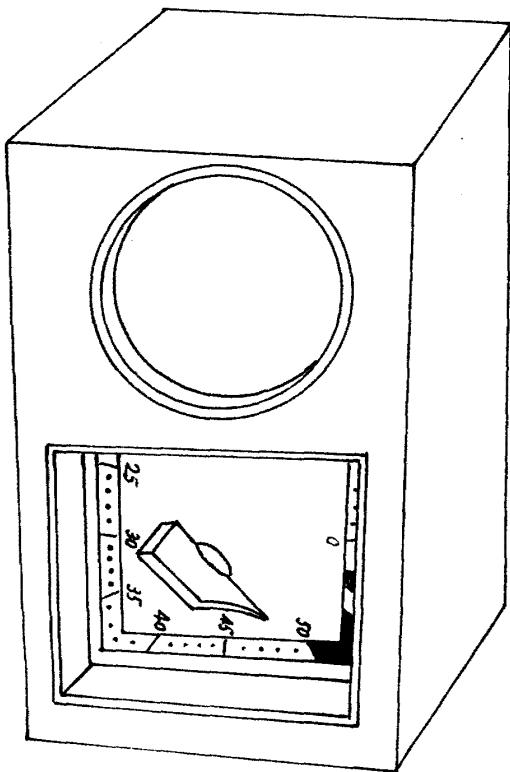

Fig. 4.



Madrid 12 Noviembre de 1955
John M. Messer