



ESPAÑA

19	ES	11	NÚMERO	10	Y
		21	224967		
		22	FECHA DE PRESENTACION		
			7-DIC-76		

MODELO DE UTILIDAD

224967

30	PRIORIDADES:	32	FECHA	33	PAIS
	31	NUMERO			
		-----	-----		-----

47	FECHA DE PUBLICIDAD	51	CLASIFICACION INTERNACIONAL
			H 01A

54	TITULO DE LA INVENCIÓN
	PILAS ELECTRICAS ESTANCAS

71	SOLICITANTE (S)
	PILAS SECAS JUPITER, S.A.

	DOMICILIO DEL SOLICITANTE
	TOLOSA (Guipuzcoa).- Arramele, 4

72	INVENTOR (ES)

73	TITULAR (ES)
	PILAS SECAS JUPITER, S.A.

74	REPRESENTANTE
	LUIS RUIZ PALACIOS

La presente invención aporta un perfeccionamiento a las pilas eléctricas estancas, particularmente al extremo anódico o base de la pila.

- 5.- El perfeccionamiento que se preconiza está caracterizado en que comprende una cubeta metálica sujeta lateralmente al fondo del tubo de zinc de una manera ya conocida con un resalte central, una segunda cubeta metálica también sujeta lateralmente sobre la primera cubeta citada, cogiendo entre las partes planas de ambas cubetas una junta de estanqueidad. El cierre del fondo se completa mediante inyección de materia plástica entre la región comprendida por el resalte de la primera cubeta metálica, la pared externa de la segunda cubeta metálica y la funda exterior de material plástico que rodea el tubo de zinc, uniéndose íntimamente con la junta de estanqueidad así como con la funda exterior.
- 10.-
- 15.-

Para mejor comprender este perfeccionamiento, se acompañan unos dibujos ilustrativos, a saber;

- 20.- Figura 1.- Cubeta metálica de contacto con el tubo de zinc y con resalte central.

Figura 2.- Segunda cubeta metálica.

Figura 3.- Junta de estanqueidad de material plástico.

- 25.- Figura 4.- Tubo de zinc con la cubeta metálica de contacto.

Figura 5.- Conjunto anterior al que se ha colocado la junta de estanqueidad.

Figura 6.- Conjunto anterior más la segunda cubeta metálica.

Figura 7.- Conjunto anterior más la funda exterior.

Figura 8.- Pila eléctrica según perfeccionamiento estanco.

5.-

Sobre la figura 1, se ve una cubeta de tipo clásico cuya pared cilíndrica lateral -1a- sirve para ser sujeta al tubo de zinc; la parte -1b- forma la parte exterior del resalte, sirviendo como colector negativo de la pila y la parte -1c- en forma plana está destinada a recibir la junta de estanqueidad -5- que puede verse en la figura 3 y obtenida de material plástico.

10.-

En la figura 2, se ve la cubeta metálica -2-, cuya pared lateral, cilíndrica -2a-, sirve para ser encajada y sujeta a la pared lateral -1a- de la cubeta 1; la parte plana -2b- presenta un hueco para el paso del resalte -1b- de la cubeta-1-; esta parte plana -2b- sirve para formar el cierre contra la parte plana -1c- con la junta de estanqueidad -5- que tiene unas dimensiones apropiadas para este efecto de encaje y cierre.

15.-

20.-

En la figura 4, puede verse la primera fase del montaje con la cubeta metálica -1- insertada sobre el tubo de zinc o ánodo -4-, apoyando la parte plana -1c- sobre el fondo -4a- del tubo de zinc.

25.-

En la figura 5, se tiene la junta de estanqueidad con sus dimensiones adecuadas, colocada alrededor del resalte de la cubeta -1- y apoyada sobre la parte -1c-

de la citada cubeta.

5.- La figura 6 muestra la característica nueva del perfeccionamiento que consiste en insertar la cubeta metálica -2-, sobre la cubeta metálica -1-, con la parte cilíndrica -2a- sobre la parte cilíndrica -1a-, con apriete íntimo entre ambas cubetas y cogiendo al mismo tiempo entre ambas partes planas -1c- y -2b- la junta de estanqueidad -5-, que cierra de esta manera el paso del líquido de la pila que se cuele entre ambas cubetas.

10.- En la figura 7, se puede ver el conjunto de pila con la funda exterior -3- colocada, con una longitud determinada, y configurando así la región del fondo que va a ser rellenado con material plástico inyectado -6-, para cerrar definitivamente la pila. Este cierre caracterizado por el perfeccionamiento nuevo, puede verse en la figura 15.- 8 donde el plástico -6- ha rellenado la región comprendida entre la funda exterior -3-, la parte plana -2b- de la cubeta 2, la junta de estanqueidad -5- y el resalte -1b- de la cubeta -1-, sirviendo este relleno de plástico inyectado para soldar íntimamente la funda exterior -3- la junta de estanqueidad -5- y el plástico -6- inyectado. 20.-

25.- Con este perfeccionamiento el líquido de la pila que puede pasar entre las partes cilíndricas -1a- y -2a- es cerrado por la junta -5-, mientras que el líquido que pase entre la funda exterior -3- y la parte vertical -2a- se ve cerrado por la soldadura -3-/-6- y por la soldadura -5-/-6-.

Serán independientes del objeto de la presente invención, los materiales, formas, colores y dimensiones y en general todo cuanto no altere, cambie o modifique la esencialidad de la invención.

- 5.- Descrita suficientemente la naturaleza y objeto de este Modelo de Utilidad, se hace constar que las características esenciales, sobre las que ha de recaer la concesión del mismo, están comprendidas en las notas reivindicatorias, que en la siguiente página se detalla.

REIVINDICACIONES

5.- 1ª.- Pilas eléctricas estancas, caracterizado por presentar una cubeta metálica con resalte central y sujeta por su parte vertical al tubo de zinc, sobre cuyo resalte lleva una junta de estanqueidad de material plástico y de dimensiones determinadas.

10.- 2ª.- Pilas eléctricas estancas, según reivindicación anterior, caracterizado por presentar una cubeta metálica insertada sobre la cubeta metálica anterior, con sujeción íntima entre ambas cubetas por sus paredes verticales y cogiendo a presión, entre las partes horizontales de ambas cubetas, la junta de estanqueidad.

15.- 3ª.- Pilas eléctricas estancas, según reivindicaciones anteriores, caracterizado por presentar un cierre del espacio formado por la funda exterior, la cubeta metálica la junta de estanqueidad y el resalte central por medio de materia plástica inyectada.

4ª.- PILAS ELECTRICAS ESTANCAS.

- - - - -

Todo ello tal y como se describe y reivindica en la memoria que antecede que consta de SIETE hojas escritas a máquina por una sola de sus caras y planos que la ilustran.

Madrid, 7 de Diciembre de 1.976



Fig. 1

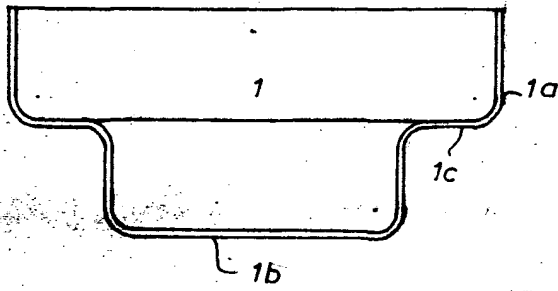

Fig. 2

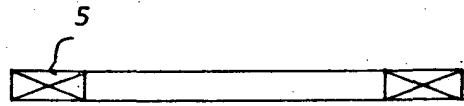
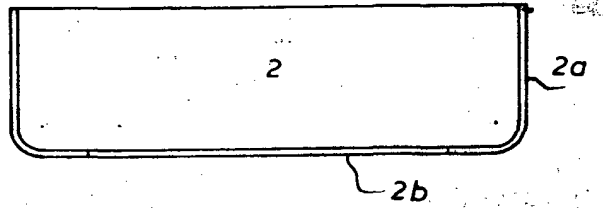

Fig. 3

Fig. 4

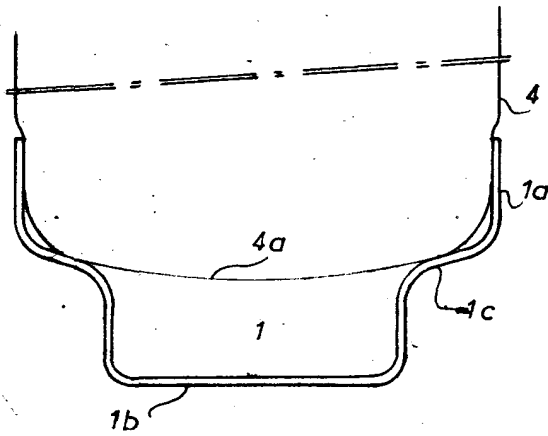

Fig. 5

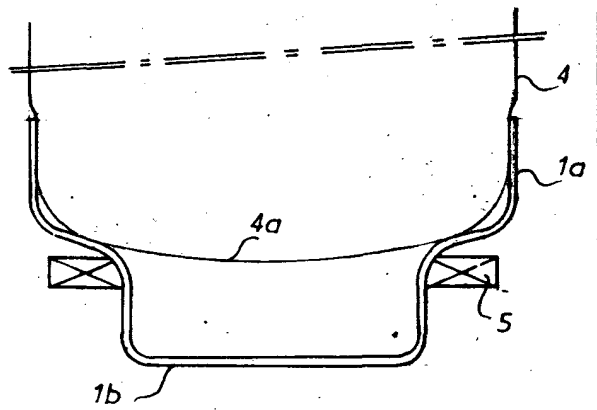

Fig. 6

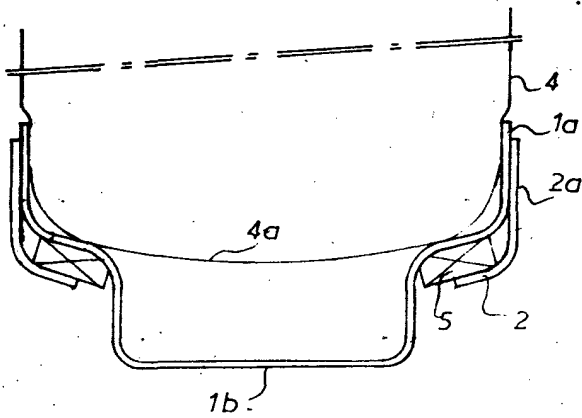

Fig. 7

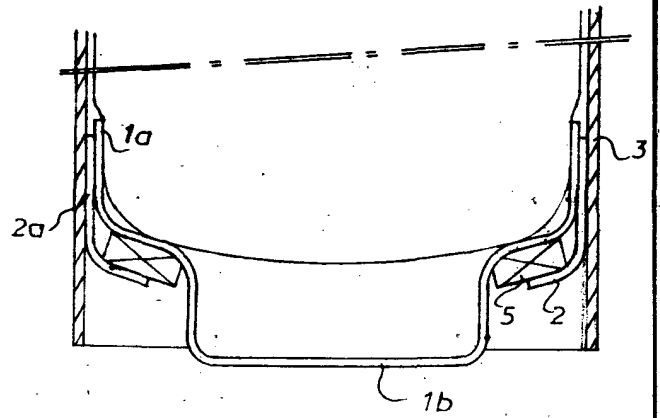

Fig. 8

