



ESPAÑA

(19) ES	(11) NÚMERO	224878	(10) Y
(21)	(22) FECHA DE PRESENTACION		

MODELO DE UTILIDAD

(30) PRIORIDADES:	(32) FECHA	CADUCADO	(33) PAIS
(31) NUMERO			

(47) FECHA DE PUBLICIDAD	(51) CLASIFICACION INTERNACIONAL
	B 65 D

(54) TITULO DE LA INVENCIÓN
"TAPON APLICADOR PERFECCIONADO"

(71) SOLICITANTE (S)
D. RAMON GUERRERO CATALA

DOMICILIO DEL SOLICITANTE
C/. Mimosas, 6 - 3º 3ª BARCELONA

(72) INVENTOR (ES)

(73) TITULAR (ES)
D. RAMON GUERRERO CATALA

(74) REPRESENTANTE
D. JAIME ISERN CUYAS, Agente Oficial de la Propiedad Industrial.

MEMORIA DESCRIPTIVA

El presente modelo de utilidad se refiere a un tapón aplicador perfeccionado.

5. Más concretamente, en la invención se ha ideado un tapón aplicador especialmente destinado para envases de material blando suministradores de productos fluidos de más o menos densidad.

10. El referido tapón presenta unas peculiaridades que lo hacen ventajosamente práctico con respecto a otras realizaciones actualmente conocidas en el mercado y destinadas para usos análogos.

15. En líneas generales, el tapón objeto de la invención se caracteriza por comprender unos medios de precinto de garantía, cuya eliminación permite el roscado a fondo del tapón, entrando en función, de manera automática, unos medios de apertura de la boca del envase, quedando éste en condiciones de suministrar el producto, por la presión ejercida sobre la pared deformable del envase,
20. siendo el producto conducido hacia una zona aplicadora, incorporada en el propio tapón, cuya zona está integrada por una pluralidad de cerdas que facilitan la distribución del producto sobre la superficie a tratar.

25. Con el fin de facilitar la explicación, se acompaña a la presente memoria descriptiva de una lámina de dibujos en la que se ha representado un caso de realización que se cita a título de ejemplo.

En los dibujos:

La figura 1, es una sección diametral en alzado

del tapón, según el modelo.

La figura 2, corresponde a una vista en perspectiva del mismo.

- Haciendo referencia a las figuras, se aprecia en su realización un tapón constituido por un cuerpo de material moldeado monopieza -1-, integrado por un cuerpo de revolución de generatriz recta y curva cóncava. La zona cilíndrica -2-, engendrada, está circundada por una tira de precinto -3-, eliminable por tracción del asidero extremo -4-, lo que permite el descenso del cuerpo -1-, a fin de que un medio convencional incorporado efectúe la apertura de la boca del envase correspondiente. Dicho medio se encuentra localizado en el cuello roscado -5-, provisto en su fondo de un orificio -6-, de paso del producto hacia la zona aplicadora propiamente dicha, formada ésta por la pluralidad de oerdas -7-.

- El modelo, dentro de su esencialidad, puede ser llevado a la práctica en otras formas de realización que difieran en detalle de la indicada a título de ejemplo en la descripción, y a las cuales alcanzará igualmente la protección que se recaba. Podrá, pues, construirse en cualquier forma y tamaño, con los materiales más adecuados, por quedar todo ello comprendido en el espíritu de las reivindicaciones.

25.

= . =

N O T A

Descripto el objeto y utilidad de la presente invención, lo que se declara como no divulgado ni practicado en España, comprende las siguientes reivindicaciones.

1.- Tapón aplicador perfeccionado, caracterizado esencialmente por el hecho de estar constituido por un cuerpo de revolución abierto por su base mayor, concebida ésta para asentar sobre los hombros del envase, mientras que su base menor presenta en su parte interna un cuello roscado apto para su fijación al gollete del envase, y cuyo cuello se encuentra comunicado con la superficie exterior de la referida base menor, la cual está provista de una pluralidad de cerdas para aplicación del producto; y porque la base mayor del tapón se encuentra vinculada a través de medios de fácil rotura a un anillo concéntrico de precinto, escalonado inferiormente con respecto a dicha base mayor, la eliminación de cuyo precinto presupone el descenso del cuerpo del tapón hacia una posición de rosca-
do a fondo del cuello antedicho en el gollete o boquilla correspondiente del envase, efectuándose en dicha operación la perforación del cierre de la boquilla del envase, quedando éste en condiciones de suministrar producto.

2.- Tapón aplicador perfeccionado.

Según se describe y reivindica en la presente memoria descriptiva que consta de 4 páginas foliadas y escritas a máquina por una sola de sus caras, acompañadas de los dibujos reglamentarios.

Madrid, a 3 DIC. 1972

p.a.

JAIMÉ IBERN
p. p.

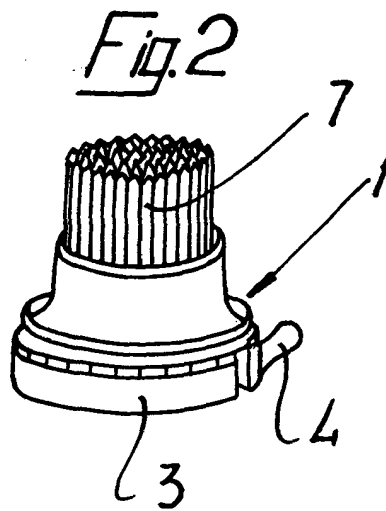
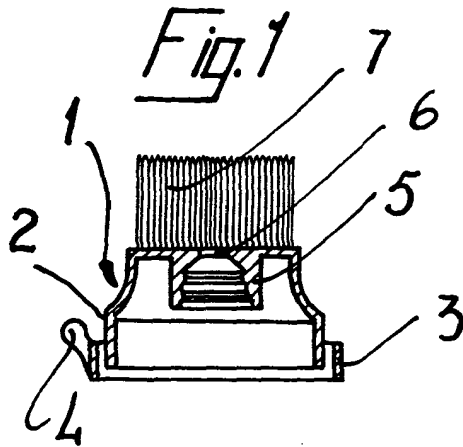

Madrid, a
p.a.

JAIMÉ ISERN

D. P.