

22 4873



22 4873

MEMORIA DESCRIPTIVA
de una Patente de Invención a nombre de:
BERND HEINRICH SCHWANK y CHRISTINA ERIKA
SCHWANK, domiciliados en KÖLN-MARIENBURG,
Marienburgerstrasse 52 (Alemania); por:
"APARATO DE RADIACION CON SUPERFICIE RA-
DIANTE"

=====

El invento se refiere a un aparato de radiación con su-
perficie radiante.

En estos aparatos de radiación se produce una superficie
exterior incandescente mediante caldeo eléctrico o por conduc-
5 ción de un gas o de otro combustible. El calor irradiado
puede servir los más diversos fines. Por eso estos cuerpos
radiadores del calor se montan en los más diversos utensilios.
Los más extendidos son los aparatos calentadores, aunque tam-
bién estos cuerpos radiadores del calor se construyen como
10 parrillas de tostación y finalmente también como planchas de
cocina.

El objeto del invento es crear un utensilio universal que



15 pueda utilizarse a elección para los fines más diversos sin que se necesite ningún cambio complicado. El utensilio deberá además ser de fácil manejo y de fácil desplazamiento. Este problema se ha resuelto gracias a conformar de tal manera el dispositivo receptor del cuerpo que posee la superficie exterior radiante, que pueda fijarse en un dispositivo de sostén en diversas posiciones sin ningún cambio y sin deshacer 20 una unión fija. De este modo se logra que la superficie radiante pueda actuar en diversas direcciones y por ello el utensilio pueda utilizarse para las más diversas aplicaciones.

Además el utensilio según el invento se emplea como fuente de radiación independientemente del dispositivo de 25 sostén y puede colocarse en los más diversos puntos.

En el dibujo se ilustra un ejemplo de ejecución del invento.

Como cuerpo radiador en el ejemplo ilustrado de ejecución se ha elegido, una placa de material refractorio de 30 cierre de un mechero y la cual está provista de perforaciones que la atraviesan paralelamente y en cuya zona delantera se quema gas con aire y por ello la placa se pone incandescente por su superficie delantera.

Como dispositivo de sostén o armazón que ha de recibir 35 al cuerpo radiador con su dispositivo receptor se ha escogido en el ejemplo de ejecución un tubo curvado en forma de U que sirve de pie y cuyas ramas de la U se curvan hacia arriba en forma de U y en sus extremos se unen entre sí por un tubo transversal. Este tubo transversal que une los extremos, se 40 conforma por su centro como tubo cuadrado, sobre el que puede encajarse un recorte practicado en el cuerpo soporte para el cuerpo radiador.



La figura 1 presenta una planta y

La figura 2 una sección por la línea A - B de la figura 1.

45

En las figuras 1 y 2 se designa por 1 el dispositivo receptor o la caja para el cuerpo radiador y por 2 el tubo de pie curvado en forma de U con las dos ramas 2a. Las dos ramas 2a están curvadas en forma de U hacia arriba. Las dos ramas 2c curvadas hacia arriba están unidas entre sí mediante un tubo transversal 2b. El centro del tubo transversal 2b se construye como cuadradillo 10. En la caja 1 del cuerpo radiador 6 se coloca el tubo 4 para la mezcla de gas y aire. En el eje del tubo mezclador 4 se coloca la boquilla mezcladora 7 también en la caja 1. Por el hecho de que las dos piezas se apoyan en la misma pared 3 de la caja se garantiza una buena centración del dardo de gas sobre el tubo mezclador. En el tubo mezclador 4 se coloca la construcción 5 para sostener el cuerpo 6 del mechero que se compone de diversas placas individuales con puentes interpuestos. Las placas de los mecheros están envueltas por un reflector 8. Este reflector se fija de manera que pueda quitarse soltando solo un tornillo 15 y limpiarse.

55

60

65

En la pared 3 de la caja va colocado por la parte trasera un mango 12 con intercalación de una pieza distanciadora 13 de forma arqueada la cual se fija con tornillos 14 en la pared trasera de la caja.

70

En la parte de la caja 1 que recibe la boquilla mezcladora 7, va colocado un brazo 9 que posee un corte 9a en forma de boca. Con este corte puede encajarse el mechero sobre el brazo transversal 2b y precisamente sobre una parte construida como cuadradillo 10 de dicho brazo 2b. La parte cuadrangular 10 se asienta por motivos de equilibrio en el centro del



brazo transversal 2b. Para sujetar mejor el corte 9a sobre
la porción cuadrangular 10 se coloca a ambos lados de ésta
75 un resalte que se apoya contra el corte 9a al encajarlo. Por
el hecho de que la parte 10 se construye esquinada se garan-
tiza el asiento firme del mechero sobre el brazo transversal
2b del tubo. Además se prevé para la fijación un tornillo 11.

El mechero puede encajarse sobre la porción cuadrangular
80 10 de modo que los rayos incidan oblicuamente hacia arriba en
el espacio y sirve luego para calentar la cámara de aire. El
mechero puede también encajarse de modo que quede horizontal
y los rayos caigan verticalmente hacia abajo. En este caso el
mechero sirve para la parrilla. Por debajo del mechero se co-
85 loca luego sobre el tubo sostén 2 un pequeño plato o bandeja,
cuyos bordes apoyados sobre los brazos tubulares son curvados,
de suerte que este plato puede colocarse por los dos lados
sobre los brazos tubulares. Sobre el plato se coloca una
parilla (no ilustrada).

90 Finalmente el mechero puede encajarse sobre la porción
cuadrangular 10 de modo que quede horizontal y los rayos se
dirijan verticalmente hacia arriba. En este caso el mechero
sirve como parrilla tostadora o para la preparación de alimen-
tos.

95 Para que pueda recibirse el peso de los aparatos de co-
cina, el mango 12 se asienta entonces sobre la mesa como
apoyo adicional. Para recibir las rodajas de pan etc., o los
recipientes para las comidas se coloca una parrilla sobre el
reflector.

100 También el mechero puede utilizarse como fuente móvil
de radiación sin dispositivo de sostén, o sea en este caso
sin el soporte o pie. Pueden por ejemplo colocarse en el es-



103 pacio o al aire libre (por ejemplo en una terraza) listones de metal, sobre los que en caso necesario se encajen uno o varios mecheros y utilizarse como fuente de calor.

- . N O T A . -

Se reivindica como nuevo y de propia invención:

110 1.- Aparato de radiación con superficie radiante, caracterizado porque el dispositivo receptor del cuerpo en que se encuentra la superficie exterior radiante, por ejemplo una caja, se construye de manera que puede fijarse en un dispositivo de sostén, por ejemplo un soporte o pie, en diversas posiciones sin soltar ninguna unión fija, por ejemplo gracias a encajarse, atornillarse etc., de modo que la superficie
115 radiante puede dirigirse en diversas direcciones y porque además puede utilizarsela como fuente móvil de radiación individual independiente del dispositivo de sostén.

120 2.- Aparato de radiación según lo reivindicado en el punto 1, caracterizado porque el dispositivo receptor del cuerpo que posee la superficie radiante, se provee de una incisión o recorte que puede a elección encajarse sobre una pieza poligonal colocada en el dispositivo de sostén de modo que los rayos de la superficie caigan momentáneamente en distinta dirección.

125 3.- Aparato de radiación según lo reivindicado en los puntos 1 y 2, caracterizado porque el cuerpo en que se encuentra la superficie exterior radiante, se hace del modo conocido de una o varias placas cerradas de mechero, hechas de material refractorio y provistas de perforaciones que las atraviesan
130 paralelamente y en las cuales se quema gas u otro combustible y por ello se ponen incandescentes las superficies delanteras



de las placas.

4.- Aparato de radiación según lo reivindicado en el punto 1, caracterizado porque el bastidor en que puede fijarse en diversas posiciones el cuerpo de sostén del cuerpo radiante, se compone de un tubo en forma de U que constituye la superficie de sostén del aparato y cuyas dos ramas de la U se curvan hacia arriba también en forma de U y se unen por sus extremos mediante un brazo transversal tubiforme.

140 5.- Aparato de radiación según lo reivindicado en los puntos 1 y 4, caracterizado porque el brazo transversal que une las ramas en U del tubo de sostén curvadas hacia arriba en forma de U, se construye por su centro como cuadradillo o tubo tetragonal, sobre el que se encaja un recorte en forma de boca practicado en el cuerpo de sostén del cuerpo radiador.

6.- Aparato de radiación según lo reivindicado en los puntos 1 a 5, caracterizado porque estando la superficie radiante dirigida verticalmente hacia abajo se dispone por debajo de los rayos un platillo desmontable con una parilla de tostación.

7.- Aparato de radiación según lo reivindicado en los puntos 1 a 6, caracterizado porque en el cuerpo que sostiene al cuerpo radiador se coloca un mango que al dirigirse los rayos verticalmente hacia arriba sirve de apoyo auxiliar de dicho cuerpo.

8.- Aparato de radiación según lo reivindicado en los puntos 1 a 7, caracterizado porque en el marco o bastidor que sostiene al cuerpo radiador se fija un reflector que lo envuelve anularmente de tal modo que puede desmontarse con solo soltar un tornillo.

224873

- 7 -



9.- Aparato de radiación según lo reivindicado en los puntos 1 a 8, caracterizado porque sobre el reflector y sobre el cuerpo de radiación dirigido verticalmente hacia arriba se coloca una parrilla para recibir los utensilios de cocina,

10.- APARATO DE RADIACION CON SUPERFICIE RADIANTE.

Tal como se describe y reivindica en la presente Memoria Descriptiva que consta de siete hojas escritas a máquina por una sola cara y dos láminas de dibujos.

Madrid, 7 de Noviembre de 1955.

ANTONIO FERNANDEZ PASERA
P. P.

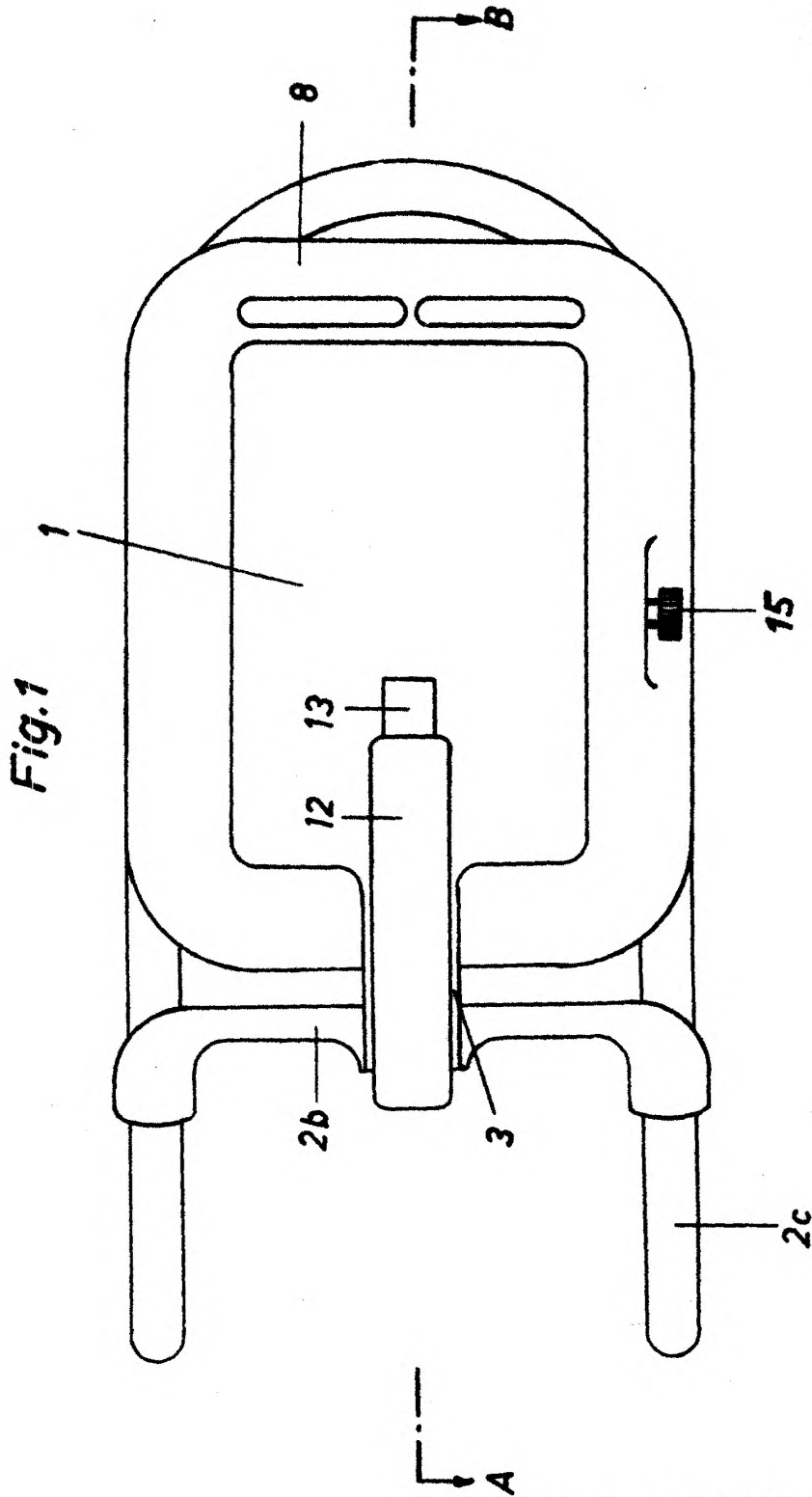
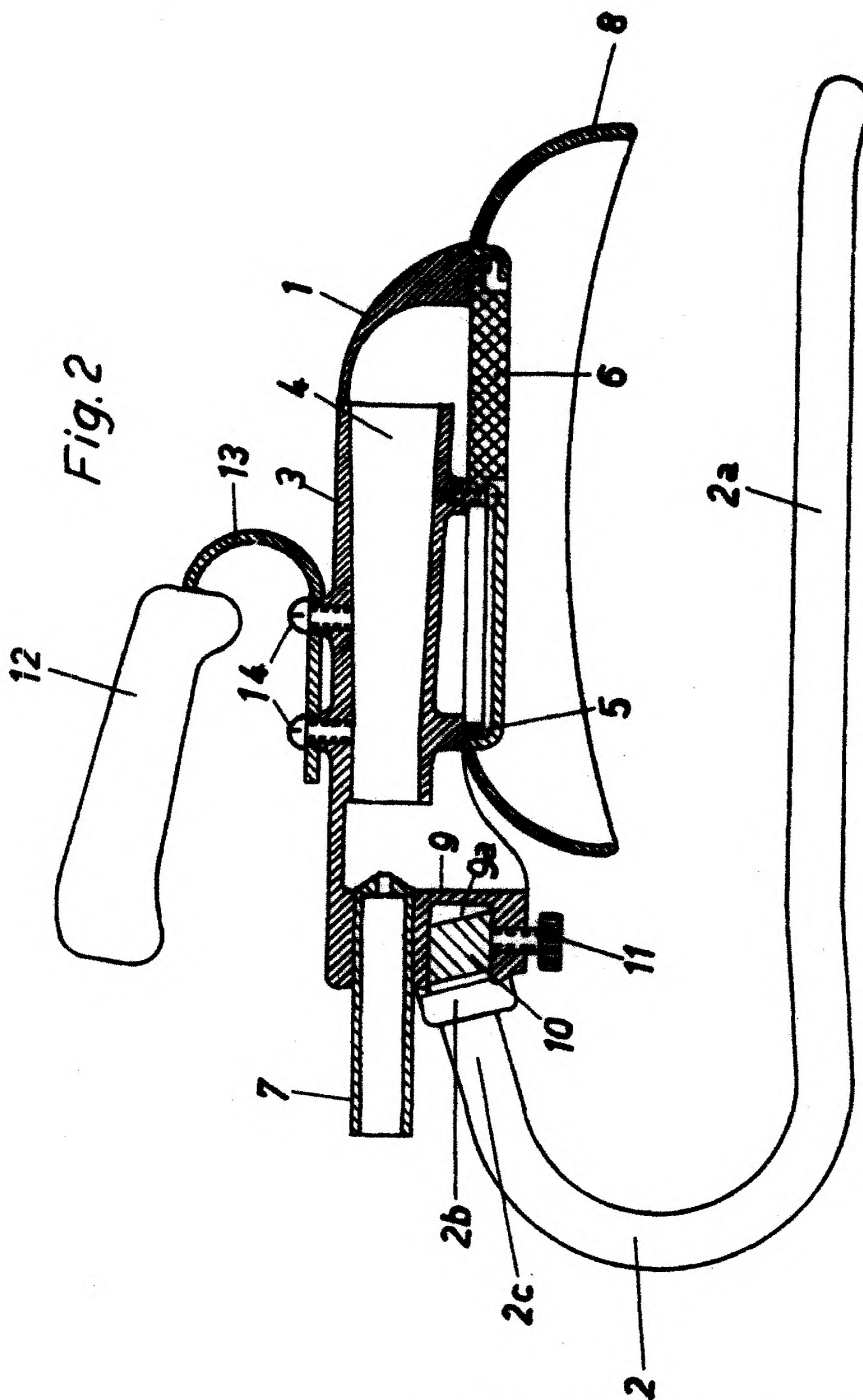

Fig. 1

Madrid, 7 de noviembre de 1955.

ANTONIO FERNANDEZ
P. R.

ESCALA VARIABLE



Madrid, 7 de noviembre de 1955.

AGENCIA HERNANDEZ PASQUEL

ESCALA VARIABLE