

224775

P - 13.742.-

PH 13125 .-

- 2 NOV. 1955

224775



MEMORIA DESCRIPTIVA
 para solicitar
 PATENTE DE INVENCION
 en
 ESPAÑA
 por VEINTE años

a nombre de N.V. PHILIPS'GLOEILAMPENFABRIKEN, entidad
 holandesa, establecida en Emmasingel 29, Eindhoven,
 Holanda, por:

" UN DISPOSITIVO DE MUELLES DE CONTACTO " .-

-0-

El invento se refiere a juegos de muelles de contacto, por ejemplo, juegos de muelles de un relé electromagnético, en el que un muelle móvil de contacto es desplazado por medio de un miembro impulsor que se mueve en ángulos rectos con el plano del muelle, y

5



224775

el cual actua sobre el muelle en un punto situado entre el extremo fijo del muelle y un miembro de contacto asegurado al muelle.

5 Se ha encontrado, que debido a la inercia de masa del miembro de contacto, especialmente cuando éste es comparativamente pesado, por ejemplo es doble, como ocurre con contactos de conmutación de sistema de relés para corriente fuerte, al desplazarse el muelle se pueden producir grandes fuerzas en él, lo cual puede causar
10 la fractura del muelle en la proximidad del punto de trabajo del miembro impulsor. A fin de evitar que ocurra dicha fractura, el muelle móvil de contacto puede ser fortalecido, esto sin embargo, tiene una limitación en que un desplazamiento igual y rápido del muelle de contacto, requiere más energía, y mantener el muelle en la posición
15 desplazada, requiere una fuerza mayor.

Un objeto del invento es prever una construcción en la que sea sustancialmente evitada la fractura del muelle de contacto, sin afectar apreciablemente
20 las características de resorte del muelle de contacto, especialmente con respecto a la fuerza restablecedora. De acuerdo con el invento, el muelle móvil de contacto está provisto de un fleje que se extiende en la dirección longitudinal del muelle, y pasa entre el muelle y
25 el miembro impulsor, y está asegurado al muelle en un punto solamente, que visto desde el extremo fijo del muelle, está situado detrás del punto de contacto del miembro

224775



impulsor. Este fleje absorbe la flexión producida cuando es movido el muelle de contacto, por lo que no se produce en el muelle ninguna fuerza local fuerte de flexión. En la posición final del muelle de contacto, sin embargo, este muelle solo suministra la fuerza restablecedora.

5

Preferiblemente, el fleje está conectado al muelle móvil de contacto en el punto de unión de un miembro de contacto. La unión del fleje es sencilla, y puede ser efectuada al mismo tiempo que se dispone el miembro de contacto.

10

El invento será ahora descrito en detalle con referencia a un dibujo, en el que la figura 1 es una vista longitudinal en sección transversal de una realización del grupo de contacto de acuerdo con el invento.

15

La figura 2 es una vista en sección transversal tomada a lo largo de la línea II-II de la figura 1.

20

Un grupo de muelles de contacto que comprende un contacto de cambio de sistema, está asegurado con la interposición de miembros aislantes 3 a un yugo 1 de un relé electromagnético, que solamente es mostrado en parte, y tiene una armadura 2 que está montada pivotadamente por el extremo del yugo. El grupo de muelles comprende un muelle de contacto 4 comparativamente rígido, provisto en su extremo de un miembro 5 de contacto, un muelle móvil de contacto 6 que tiene un miembro 7 de doble contacto, provisto en su extremo, y un segundo muelle

25



224775

de contacto 8 comparativamente rígido, que tiene un miembro de contacto 9. En la posición normal de la armadura, la parte inferior del miembro de contacto 7 prevista sobre el muelle móvil de contacto 6, debido a su propia acción de resorte, se pone en contacto con el miembro de contacto 5 del muelle inferior 4.

La armadura 2 tiene un miembro impulsor 10 en forma de escalera acoplado a ella, el cual al moverse la armadura debido a la excitación del relé, es elevado en ángulo recto con el plano de los muelles de contacto. El miembro impulsor 10 es mantenido en la posición vertical por medio de un muelle 14 que es pasado a través de una abertura 13, y está asegurado al yugo 1 junto con los muelles de contacto 4, 6 y 8. Cuando el miembro impulsor 10 se mueve desde la posición mostrada, una barra transversal 11 del miembro impulsor mueve el muelle de contacto 6 a una posición en la que la parte superior del miembro de contacto 7 se pone en contacto con el miembro de contacto 9 del muelle de contacto superior, mientras que el contacto entre el miembro de contacto 7 y el muelle de contacto inferior 4 es interrumpido. A lo largo de la parte inferior del muelle móvil de contacto 6, se preve un fleje flexible metálico 12 que está conectado al fleje 6 en el mismo punto que el miembro de contacto 7, y el cual pasa entre este muelle y la barra transversal 11 del miembro impulsor 10.

En la posición normal de la armadura, hay

224775



el cual el miembro de contacto está previsto sobre el muelle.

3º.- Un dispositivo de muelles de contacto.

5

Tal y como se ha descrito en la Memoria que antecede, representado en el dibujo que se acompaña y con los fines que se han especificado.

Esta memoria consta de siete hojas escritas a máquina por una sola cara.

Madrid,

= 2 NOV. 1955

E. A.
Alberto de Echeburu
Por Poder.

P137-2

-21



224775

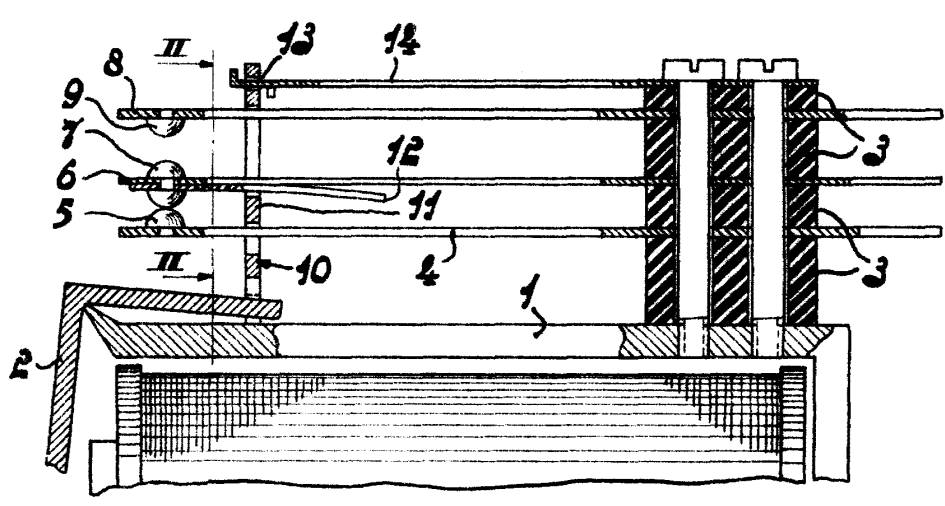

Fig. 1

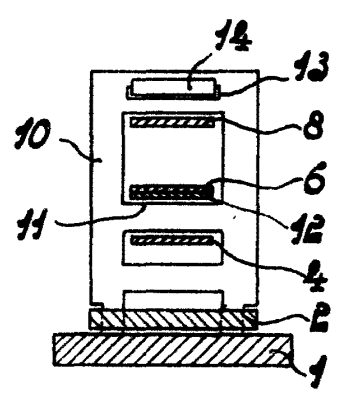

Fig. 2

Alfonso de Escalante
Por Poder