



ESPAÑA

| | | | |
|----|----|---------------------------|-------|
| 19 | ES | 11) NUMERO 224.745 | 10) Y |
| | | 22) FECHA DE PRESENTACION | |

MODELO DE UTILIDAD
224.745

| | | |
|--------------------------------|-----------|----------|
| 30) PRIORIDADES: 31) NUMERO | 32) FECHA | 33) PAIS |
|--------------------------------|-----------|----------|

| | |
|-------------------------|---|
| 47) FECHA DE PUBLICIDAD | 51) CLASIFICACION INTERNACIONAL A47K |
|-------------------------|---|

54) TITULO DE LA INVENCIÓN
"UN BRAZO PARA DUCHA"

71) SOLICITANTE (S)
Dn. Ildefonso Cobo Navarro

DOMICILIO DEL SOLICITANTE
Barcelona, calle Gayarre, nº.18

72) INVENTOR (ES)

73) TITULAR (ES)
Dn. Ildefonso Cobo Navarro

74) REPRESENTANTE
Dn. Fernando Peraire del Molino

M O D E L O D E U T I L I D A D

por "UN BRAZO PARA DUCHA", a favor de Don Ildefonso Cobo Navarro, de nacionalidad española, residente en Barcelona, calle Gayarra, nº 18. - - - - -

M E M O R I A D E S C R I P T I V A

El presente modelo de utilidad hace referencia a un brazo para ducha, del tipo comunmente denominado teléfono, diseñado especialmente para presentar una serie de ventajas novedosas que a continuación son detalladas.

5

Consiste esencialmente el citado brazo para ducha en un elemento base, de una sola pieza, elaborado mediante un procedimiento de moldeado o inyectado, de claras ventajas económicas en su manufacturación; sobre este elemento base quedarán dispuestos una rejilla aspersora y un lomo decorativo, ambos intercambiables con gran facilidad, de forma que permite la utilización sobre un mismo brazo de piezas complementarias de colorido diferente, ofreciendo una ilimita-

10

da posibilidad de combinaciones de colores de acorde con gustos, necesidades y decoración, sin necesidad de desechar la pieza base.

5 En la lámina adjunta y a modo de ejemplo no limitativo, se ha dibujado una realización práctica del brazo de ducha objeto de este modelo de utilidad, presentándose en su Fig. única una vista, seccionada, de costado, en la que se aprecia la configuración del brazo y los elementos que lo complementan.
10

Siguiendo los diseños, se observa que el brazo de ducha -2-, está convenientemente provisto de un conducto interior -3-, mientras que sobre su extremo posterior se rosca el capuchón -4-, de empalme con el tubo flexible de la ducha, capuchón provisto de un apéndice -5-, apto para que sea colgado.
15

La parte anterior del brazo presenta una gran oquedad -6-, en cuyo interior emerge un tetón -7-, sobre el que se roscará el tornillo -8-, de fijación de la placa rejilla -9-, del brazo de ducha, placa provista de una serie de orificios aspersores -10-; esta placa queda debidamente encajada en el reborde que al efecto posee la cara del brazo -2-, pudiéndose cambiar fácilmente con solo sacar el tornillo -8-, sustituyéndola por otra de igual forma y distintas características.
20
25

En el dorso del brazo hay una zona plana -12-, sobre la que se dispondrá una pieza decorativa -13-, encajada a presión sobre los pivotes -14-, que el dorso del brazo posee, de forma que no se caiga, pe-
30

ro que puede ser fácilmente cambiada si se desea.

5 Descrito suficientemente el objeto de la invención, es de hacer notar que al ser llevado a la práctica podrán variar las formas, dimensiones, proporción y disposición de los distintos elementos, así como los materiales utilizados, sin que por ello se altere, ni modifique, su esencialidad.

R E I V I N D I C A C I O N E S

5 1ª.- Un brazo para ducha, de las conocidas por tipo teléfono, caracterizado por estar constituido por una pieza base, obtenida por moldeo o inyección, sobre la cual se dispondrá en su dorso una pieza terminal, encajada a presión sobre unos pivotes al efecto dispuestos, caracterizándose también porque en la cara interior y tapando la oquedad de salida del agua, va dispuesta una placa rejilla difusora, 10 encajada en el reborde de la oquedad y sujeta mediante un tornillo roscado sobre un tetón que emerge del fondo de la oquedad, siendo ambas piezas de fácil sustitución por otras de igual forma y distintas características.

15 2ª.- UN BRAZO PARA DUCHA.

La presente memoria descriptiva consta de cuatro hojas escritas a máquina por una sola de sus caras y otra de dibujos que la ilustran.

Madrid, 26 de Noviembre de 1976-

A large, stylized handwritten signature in black ink, consisting of several overlapping loops and a long horizontal stroke at the bottom.

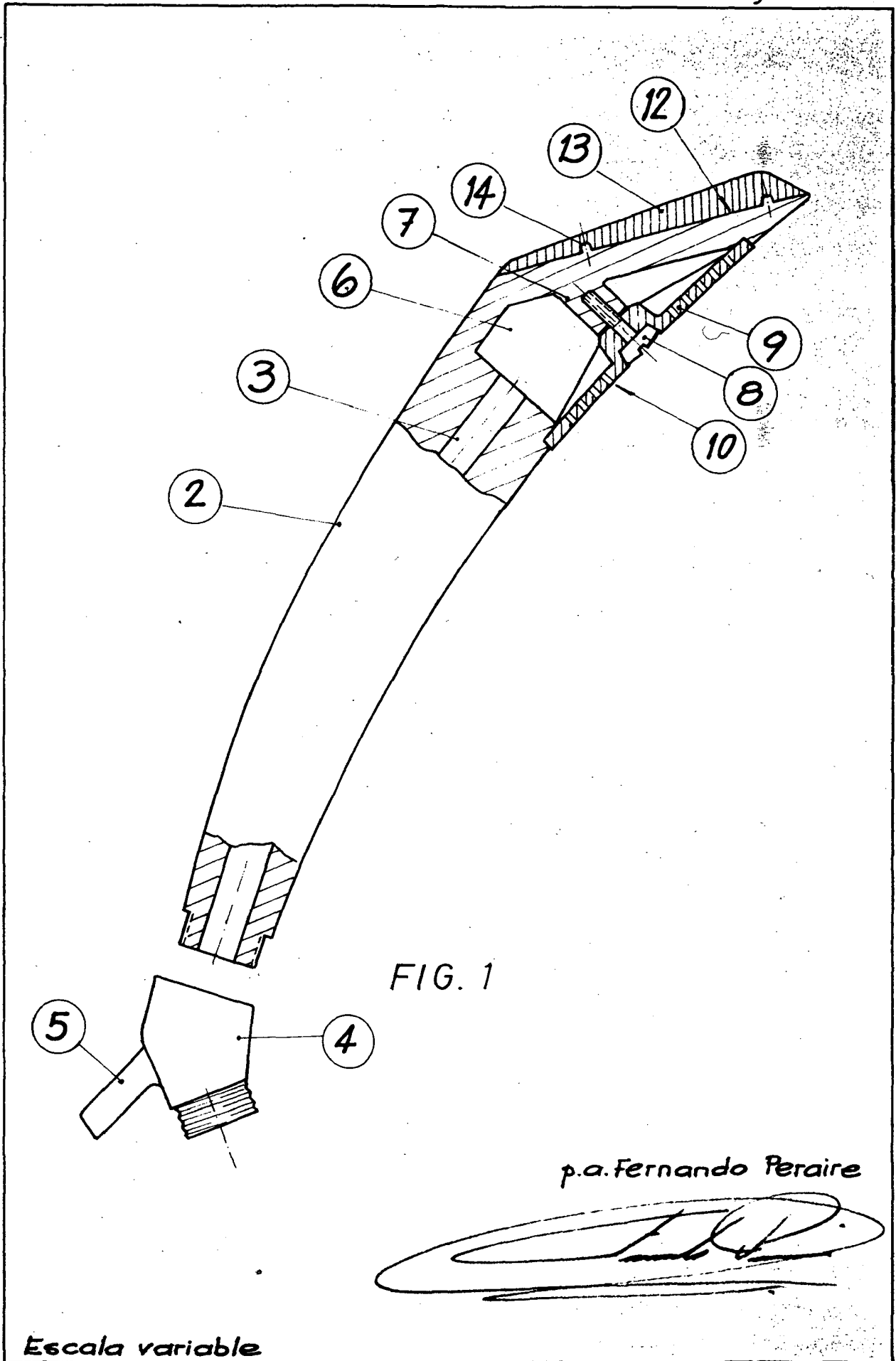

FIG. 1

p.a. Fernando Peraire

Escala variable