



ESPAÑA

19 ES	11 NUMERO	10 Y
	21	
	22 FECHA DE PRESENTACION	
	25-11-76	

MODELO DE UTILIDAD

224.744

30 PRIORIDADES:	32 FECHA	33 PAIS
31 NUMERO		

47 FECHA DE PUBLICIDAD	51 CLASIFICACION INTERNACIONAL
	A47K

54 TITULO DE LA INVENCIÓN
"UN TABURETE DE BAÑO"

71 SOLICITANTE (S)
Dn. Ildefonso Cobo Navarro

DOMICILIO DEL SOLICITANTE
Barcelona, calle Gyarre, nº. 18

72 INVENTOR (ES)

73 TITULAR (ES)
Dn. Ildefonso Cobo Navarro

74 REPRESENTANTE
Dn. Fernando Peraire del Molino

## M O D E L O   D E   U T I L I D A D

por "UN TABURETE DE BAÑO", a favor de Don Ildefonso Cobo Navarro, de nacionalidad española, residente en Barcelona, calle Gayarre, nº 18. - - - - -

---

## M E M O R I A   D E S C R I P T I V A

El presente modelo de utilidad hace referencia a un taburete de baño, cuyas características esenciales quedan descritas detalladamente en la memoria que sigue.

5           Presenta como esencialidad principal el hecho de que está constituido por dos piezas idénticas, dotadas de elementos adecuados que permiten su rápido y perfecto ensamble para formar el taburete que podrá ser utilizado de esta forma para su fin primordial. Asimismo posee un elemento de refuerzo que

10           garantiza la estabilidad del conjunto.

En la lámina adjunta se ha dibujado a modo de ejemplo no limitativo, una realización práctica del

taburete objeto de la presente descripción.

En dicha lámina:

La Fig. 1, dibuja en sección una vista lateral del taburete, mientras que la Fig. 2, muestra un detalle de la zona de ensamble entre ambas piezas. La  
5 Fig. 2 bis., dibuja una vista en planta de una de las piezas.

Siguiendo los diseños, se observa que el taburete está formado por dos piezas idénticas -3-, de perfil característico, según un paraboloides hiperbólico, las cuales son elaboradas preferentemente en material termoplástico rígido de elevada resistencia, siendo preciso por lo tanto para su elaboración un solo utilaje, con el consiguiente ahorro en  
10 la inversión precisa para la fabricación y menor costo de elaboración.

Dichas piezas -3-, poseen en su base de unión -4-, dos tetones -5-, de perfil ligeramente cónico y cúspide perfectamente redondeada y, asimismo, dos oquedades abiertas -6-, dispuestos unos y otras sobre dos ejes diametrales perpendiculares, alternadamente. Estas oquedades poseen su perfil interior idéntico al perfil exterior de los tetones, de forma que podrán encajarse perfectamente éstos en el  
20 interior de aquéllas.

Entre ambas piezas y siguiendo el reborde de unión, se dispone una arandela -7-, a modo de anillo, en cuyo interior y en el plano central, posee un reborde -8-, sobre el que reposarán ambas piezas, arandela que, además, de dar un acabado decorativo  
25 30

excelente, reforzará, merced a sus paredes, la unión entre las dos piezas -3-, de por sí algo débil por la estrechez de las bases -4-.

5 Finalmente, la tapa circular -9-, encajada sobre la pieza superior, forma el asiento propiamente dicho.

10 Las piezas -3-, que constituyen el taburete, estando separadas, facilitan en gran manera tanto el almacenaje como el transporte de estos elementos, al poderse disponer introducidos uno dentro de otros.

15 Descrito suficientemente el objeto de la invención, es de hacer notar que al ser llevado a la práctica podrán variar las formas, dimensiones, proporción y disposición de los distintos elementos, así como los materiales utilizados, sin que por ello se altere, ni modifique, su esencialidad.

## REIVINDICACIONES

1ª.- Un taburete de baño, caracterizado por estar constituido por dos piezas idénticas, ensamblables entre sí, piezas de perfil característico, obtenidas mediante proceso adecuado con un utilaje único y provistas en su base de unión de dos tetones y dos oquedades abiertas, distribuidos alternadamente sobre ejes diametrales perpendiculares entre sí, quedando completado por una tapa asiento que encaja sobre la pieza superior.

2ª.- Un taburete de baño, según la anterior reivindicación, caracterizado porque el perfil interior de ambas oquedades es idéntico al de los tetones, de forma que encajarán éstos dentro de aquéllas perfectamente, garantizando una unión estable, ya que los tetones son ligeramente cónicos, siendo sus cúspides de forma redondeada para facilitar el encajado.

3ª.- Un taburete de baño, según las reivindicaciones precedentes, caracterizado porque entre ambas piezas se dispondrá una arandela, a modo de anillo de refuerzo, cuyo reborde central interior queda oprimido entre ambas piezas al ser encajadas, proporcionando las paredes de la arandela una mayor estabilidad y resistencia a la zona de unión.

4ª.- UN TABURETE DE BAÑO.

La presente memoria descriptiva consta de cinco hojas escritas a máquina por una sola de sus caras y otra de dibujos que la ilustran.

Madrid, 26 de Noviembre de 1976-

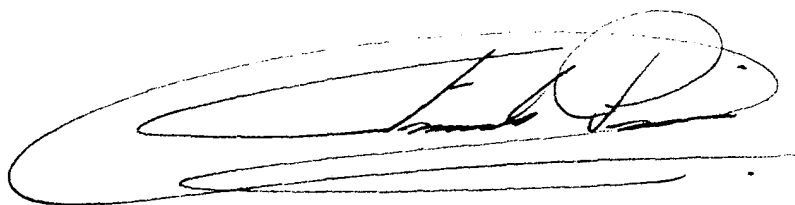
A handwritten signature in black ink, enclosed within a large, loopy oval shape. The signature itself is cursive and appears to read 'Luis P.' followed by a flourish.

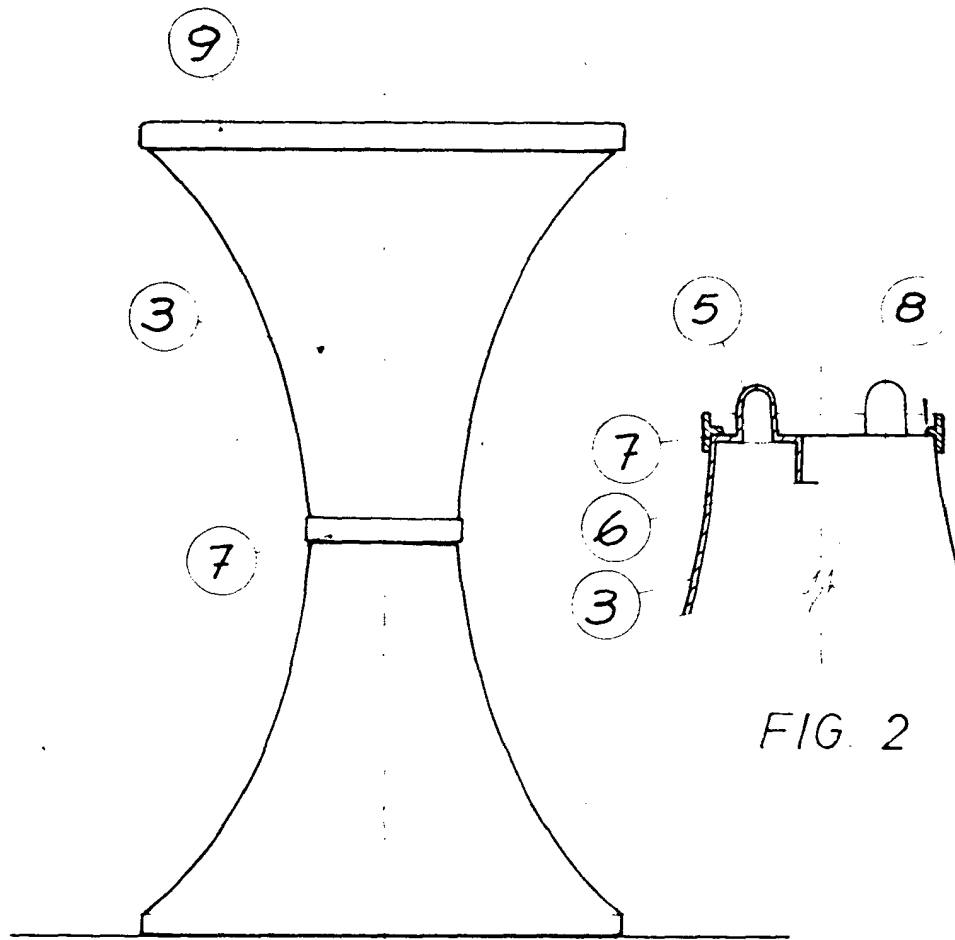

FIG. 1

FIG. 2

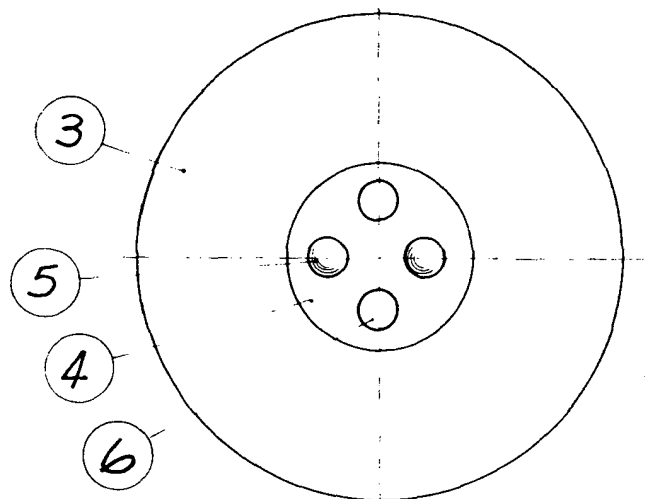

FIG. 2 bis

pa. Fernando Peraire

Escala variable