



ESPAÑA

19 ES	11	NUMERO	224736	10 Y
	21			
	22	FECHA DE PRESENTACION	26 Noviembre 1976	

MODELO DE UTILIDAD

30 PRIORIDADES:	32 FECHA	33 PAIS
31 NUMERO		

47 FECHA DE PUBLICIDAD	51 CLASIFICACION INTERNACIONAL
	G09F

54 TITULO DE LA INVENCIÓN
"ETIQUETA PERFECCIONADA PARA ENVASES DE TODA CLASE DE PRODUCTOS"

71 SOLICITANTE (S)
TRANSPLASTIC, S.A.

DOMICILIO DEL SOLICITANTE
MADRID.- c/Rafael Salgado, 9

72 INVENTOR (ES)

73 TITULAR (ES)

74 REPRESENTANTE
D. José Ibañez Verdugo

M E M O R I A D E S C R I P T I V A

correspondiente a un MODELO DE UTILIDAD, por veinte años, por: "ETIQUETA PERFECCIONADA PARA ENVASES DE TODA CLASE DE PRODUCTOS", que se solicita a favor de TRANSPLASTIC, S.A., de nacionalidad española, residente en MADRID.- c/Rafael Salgado, 9

- - - oOo - - -

5.- El presente Modelo de Utilidad tiene por objeto amparar la novedad y propiedad en todo el territorio español de una etiqueta perfeccionada, aplicable a toda clase de envases de productos, la cual es susceptible de llevar consigo un atractivo sistema de propaganda que la hace diferente a cuanto es conocido en la materia.

10.- Consiste esencialmente en una lámina de papel, como las que normalmente se utilizan en botellas, frascos y similares, la cual está decorada o impresa en la forma habitual. Su característica esencial reside en el hecho de que un pequeño espacio de dicha etiqueta, que puede ser circular, rectangular o de cualquier otra forma apropiada, ha sido trepado o marcado en profundidad por una línea de contorno de dicha forma que permite su fácil corte y desprendimiento del espacio acotado. Evidentemente este espacio puede estar

15.-

situado en cualquier parte de la etiqueta, ya sea interior o coincidiendo con alguno de sus bordes.

20.-

Para completar esta descripción se hace a continuación referencia a un ejemplo de utilización que solo se da a título ilustrativo, en ningún caso limitativo. Este ejemplo se ha representado en el dibujo adjunto en el que.

25.-

La figura 1ª muestra la nueva etiqueta en planta, vista por la cara anterior, y

La figura 2ª en vista por la cara posterior.

30.-

En este ejemplo, sobre la etiqueta -1- se ha previsto el espacio -2- delimitado por la línea de debilitamiento -3-.

35.-

Una particularidad de esta nueva etiqueta reside en el hecho de que la zona ocupada por el espacio arrancable no queda adherida al envase, por

ejemplo una botella, cuando la etiqueta es pegada a la misma. Ello es debido a que precisamente con este fin se ha previsto aplicar en la cara posterior de la etiqueta un trazo -4- de un barniz o análogo,

40.-

de amplitud suficiente para formar una franja que incluye el espacio -2-, cuyo barniz impide el pegado de dicho espacio, por lo que su levantamiento y separación es sencillísima de realizar.

45.- La parte de etiqueta separada resulta ser un interesantísimo vehículo de propaganda, para coleccionables, para premios, concursos, etc.

50.- Las modificaciones que puedan ser introducidas en el objeto descrito, y no afecten a la esencialidad característica del mismo, se entenderán incluidas en esta solicitud sean cualesquiera las circunstancias que concurren.

N O T A

Descrito suficientemente el objeto de esta solicitud se declaran de novedad en España las siguientes:

55.-

R E I V I N D I C A C I O N E S

60.-

65.-

1ª.- Etiqueta perfeccionada para envases de toda clase de productos, que se caracteriza por presentar en un punto de su superficie un trepado o línea de debilitamiento que delimita un espacio de forma y dimensión variables, por ejemplo circular (según el ejemplo representado), habiéndose previsto también aplicar en la cara posterior de la etiqueta un trazo o una franja que incluye al espacio indicado, siendo este trazo de un barniz o producto análogo que impida el pegado sobre el envase de aquella parte de la etiqueta que corresponde a esta franja, o por lo me-

nos del espacio acotado, para permitir su levantamiento y separación.

70.-

2ª.- ETIQUETA PERFECCIONADA PARA ENVASES
DE TODA CLASE DE PRODUCTOS.

Todo tal y como se describe y reivindica en la presente Memoria Descriptiva que consta de cinco hojas y se ilustra con los dibujos que la acompañan.

Madrid, a veintiseis de Noviembre de mil novecientos setenta y seis.

TRANSPLASTIC, S.A.

p. a.

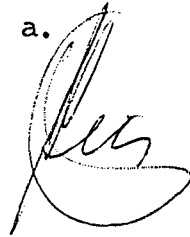
A handwritten signature in black ink, appearing to be 'Luis', written over a circular stamp or mark.

FIG. 1

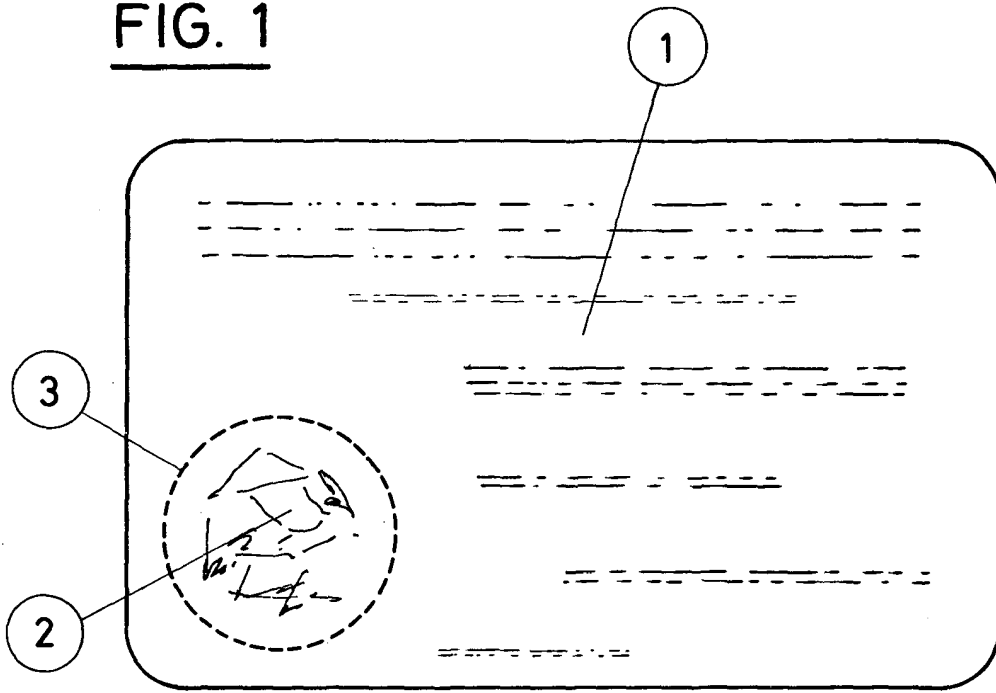
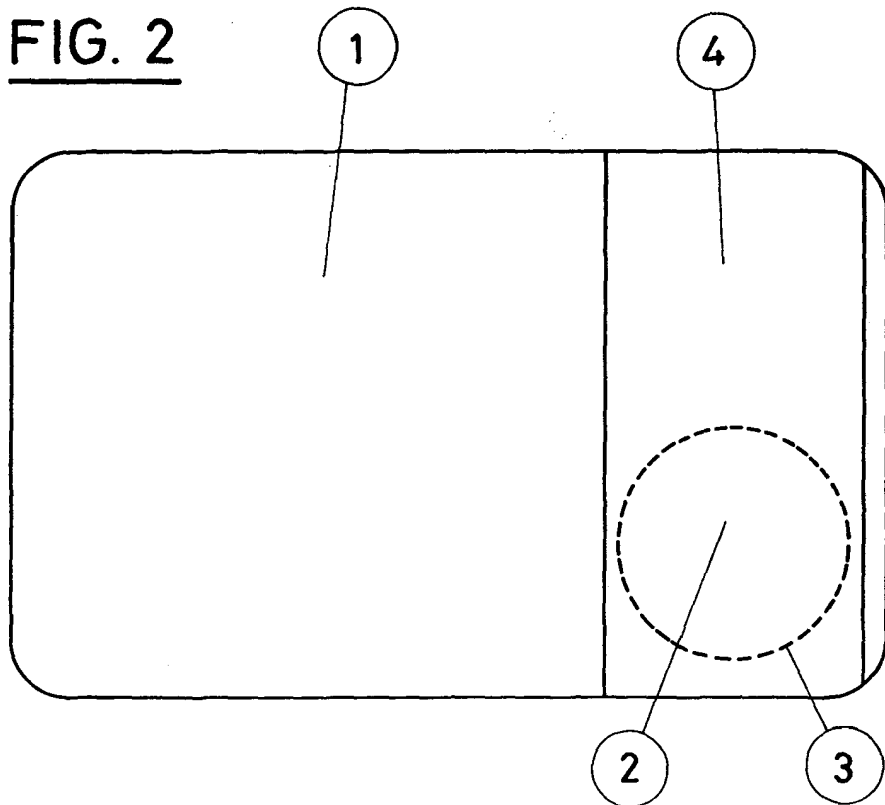


FIG. 2



Madrid, 26 de *NOVIEMBRE* de 1.976