



ESPAÑA

(19) ES	(11) NUMERO 224713	(10) Y
	(21)	
	(22) FECHA DE PRESENTACION 25.11.76	

**MODELO DE UTILIDAD**

(30) PRIORIDADES: (31) NUMERO 635.290	(32) FECHA 26.11.75	(33) PAIS ESTADOS UNIDOS
---	------------------------	-----------------------------

(47) FECHA DE PUBLICIDAD	(51) CLASIFICACION INTERNACIONAL B65H
--------------------------	--

(54) TITULO DE LA INVENCIÓN "CONTENEDOR PARA TRANSPORTAR Y DISPENSAR ALAMBRE O SIMILAR"
--

(71) SOLICITANTE (S) INTERNATIONAL PAPER COMPANY
---

DOMICILIO DEL SOLICITANTE 220 East 42nd Street, New York, New York 10017 U.S.A.
--

(72) INVENTOR (ES) OBEDIAH D. GIBSON y DANIEL . P. KAZES
---

(73) TITULAR (ES) INTERNATIONAL PAPER COMPANY
--

(74) REPRESENTANTE DON JAIME ISERN CUYAS, Abogado y Agente Oficial de la Propiedad Industrial.
---

MEMORIA DESCRIPTIVA

- Esta invención se refiere a un contenedor reforzado para transportar y dispensar alambre, tal como alambre eléctrico aislado. La invención se refiere en particular a un contenedor que posee una rigidez mejorada y buena resistencia al impacto. Esta invención también se refiere en particular a un contenedor que posee un fuerte mango integral que puede ser fácil y rápidamente doblado hacia una posición vertical, que se extiende hacia el exterior del contenedor, cuando el contenedor ha de ser transportado o utilizado para dispensar alambre.
- 5.
- 10.
- Esta invención se refiere además en particular a la disposición de un orificio en las capas de material que forman una pared extrema del contenedor, con lo que el alambre puede ser dispensado fácilmente desde el contenedor y el extremo del alambre puede ser mantenido en una posición fácilmente accesible hacia el exterior del contenedor.
- 15.
- Los contenedores de cartón para dispensar alambre son bien conocidos en la práctica anterior. Tales contenedores han sido dotados con frecuencia de una o más paredes de refuerzo. Véase por ejemplo, la Patente de los Estados Unidos núm. 3.161.289. Típicamente, tales contenedores han sido dotados también de orificios a través de los cuales el alambre puede ser dispensado sin abrir los contenedores. Véanse, por ejemplo, las Patentes de los Estados Unidos núms. 1.431.352, 2.974.850 y 3.680.810.
- 20.
- 25.
- Con frecuencia, los contenedores adecuados para transportar alambre y similares, poseen además mangos integrales. Véanse, por ejemplo, las Patentes de los Estados Unidos núms. 2.663.485 y 1.481.592.
- Sin embargo, tales contenedores no han resultado del todo satisfactorios en su uso, en particular cuando el alambre ha sido
- 30.

- un alambre eléctrico aislado, relativamente pesado. En general, tales contenedores no han sido reforzados en sus paredes inferior, superior y extremas. Como resultado, estos contenedores con frecuencia no han resultado tener suficiente resistencia al impacto, cuando se encontraban llenos, para resistir los efectos de ser dejados caer desde alturas como por ejemplo 20 piés o más, sin que se abren o rompan. También, los contenedores no han sido dotados típicamente de mangos que pueden ser fácil y rápidamente montados por los consumidores cuando los contenedores se encuentran listos para el transporte o para dispensar alambre desde los mismos. Además, tales contenedores no incluyen en general, medios para asegurar los extremos de los alambres en una posición que sea fácilmente accesible para un asidero del usuario cuando el alambre no ha de ser dispensado por el contenedor. Con frecuencia, los contenedores no han sido aún lo suficientemente fuertes como para ser llenados con 20 a 50 libras de alambre o similar y ser sujetados por los mangos de los mismos, cuando se han de transportar o han de dispensar alambre, sin que se rompan. Además, los contenedores dispensadores de alambre citados con anterioridad, han resultado deficientes al reunir todas las características citadas anteriormente en una construcción de un contenedor simple.

Sumario de la Invención

=====

25. De acuerdo con esta invención, se ha proporcionado una lámina de cartón cortada y punteada, para la construcción de un contenedor hexahédrico, que posea paredes inferior, superior y extremas reforzadas por al menos una lámina adicional de material de cartón, la cual comprende:
30. un panel inferior;

un primer panel alteral y un segundo panel lateral conectados a los lados opuestos del panel inferior;

un primer panel extremo y un segundo panel extremo conectados a los lados opuestos de primer panel lateral;

5. una primera solapa de refuerzo del primer panel extremo conectada a un lado del primer panel extremo lejos del primer panel lateral;

una primera solapa de refuerzo del segundo panel extremo conectada a un lado del segundo panel extremo lejos del primer panel lateral;

10. una segunda solapa de refuerzo del primer panel extremo y una segunda solapa de refuerzo del segundo panel extremo conectadas a los otros lados opuestos del panel inferior;

un panel superior conectado a un lado del primer panel lateral lejos del panel inferior;

15. una tercera solapa de refuerzo del primer panel extremo y una tercera solapa de refuerzo del segundo panel extremo conectadas a los lados opuestos del panel superior;

una primera solapa de refuerzo del panel superior conectada a un lado del panel superior, lejos del primer panel lateral;

20. una primera solapa de refuerzo del panel inferior conectada a un lado de la primera solapa de refuerzo del primer panel extremo lejos de la tercera solapa de refuerzo del primer extremo;

una segunda solapa de refuerzo del panel inferior conectada a un lado de la primera solapa de refuerzo del segundo panel extremo, lejos de la tercera solapa de refuerzo del segundo panel extremo;

25. una cuarta solapa de refuerzo del primer panel extremo y una cuarta solapa de refuerzo del segundo panel extremo conectada a los lados opuestos del segundo panel lateral.

30.

- una segunda solapa de refuerzo del panel superior conectada a un lado del segundo panel lateral lejos del panel inferior;
- una tercera solapa de refuerzo del panel superior conectada a un lado de la segunda solapa de refuerzo del panel superior lejos del segundo panel lateral;
5. una cuarta solapa de refuerzo del panel superior conectada a un lado de la cuarta solapa de refuerzo del primer panel extremo lejos del primer panel extremo; y
- una quinta solapa de refuerzo del panel superior conectada a la cuarta solapa de refuerzo del segundo panel extremo, lejos del segundo panel extremo;
10. el primer panel extremo, las solapas de refuerzo del primer panel extremo y la cuarta solapa de refuerzo del panel superior son adyacentes cada una a las otras; y
15. el segundo extremo, las solapas de refuerzo del segundo panel extremo y la quinta solapa de refuerzo del panel superior, son adyacentes cada uno a los otros.
- Esta lámina proporciona una construcción de contenedor hexahédrico que posee paredes inferior, superior y extremas, interdobla-
20. das y reforzadas, la cual comprende:
- una pared inferior formada por el panel inferior y las primera y segunda solapas de refuerzo del panel inferior;
- un par de paredes laterales formadas por los primero y segundo paneles laterales verticales;
25. una pared extrema formada por el primer panel vertical extremo y la primera solapa vertical adyacente de refuerzo del primer panel extremo.; la segunda solapa vertical de refuerzo del primer panel extremo, la cual se extiende descendentemente; la tercera solapa de refuerzo del primer panel extremo, y la cuarta solapa
30. vertical de refuerzo del primer panel extremo;

la otra pared extrema formada por el segundo panel extremo vertical y la primera solapa vertical adyacente de refuerzo del segundo panel extremo; la segunda solapa vertical de refuerzo del segundo panel extremo, que se extiende descendentemente;

5. la tercera solapa de refuerzo del segundo panel extremo, y la cuarta solapa vertical de refuerzo del segundo panel extremo; y

una pared superior formada por el panel superior y las primera, segunda y tercera, cuarta y quinta solapas adyacentes de refuerzo del panel superior; las cuarta y quinta solapas de re-

10. fuerzo del panel superior son posicionadas entre la segunda y la tercera solapas de refuerzo del panel superior, y la primera solapa de refuerzo del panel superior se encuentra posicionada entre el panel superior y la segunda solapa de refuerzo del panel superior.

15. También de acuerdo con esta invención, la lámina y el contenedor hexaédrico pueden tener una construcción de mango integral que comprenda:

una ranura alargada en el panel superior; y un par de hendiduras de mango en la segunda solapa de refuerzo del panel superior localizados entre los extremos longitudinales de la ranura del panel superior y que se extiendan desde el lado de la segunda solapa de refuerzo del panel superior lejos del segundo panel lateral.

20. Además de acuerdo con la presente invención, la lámina y el contenedor hexaédrico pueden incluir un orificio a través del cual el alambre pueda ser dispensado desde el contenedor, el cual comprende:

un orificio en forma de llave en el primer panel extremo, comprendiendo el orificio en forma de llave un orificio dispensador de alambre sustancialmente circular conectado a una ranura de retención del alambre de forma alargada, la cual posee una

- 30.

anchura sustancialmente menor que el diámetro del orificio circular dispensador de alambre; y

un orificio dispensador de alambre sustancialmente circular en una de las solapas de refuerzo del primer panel extremo.

5. El contenedor hexaédrico de esta invención resulta muy indicado para transportar y dispensar alambre. Sus características son las siguientes: mayor resistencia al impacto, incluso cuando se encuentra lleno y se deja caer desde una altura de 20 piés; un mango integral que puede ser fácil y rápidamente ensamblado en
10. dos simples etapas; suficiente resistencia para ser cargado con 20 a 50 libras, sin que se dañe cuando se sujeta por su mango; y un orificio en forma de llave para dispensar de forma fácil el alambre, así como también para acceder al extremo del alambre.

#### BREVE DESCRIPCION DE LOS DIBUJOS

15. La figura 1, es una vista en planta de una lámina de cartón, de acuerdo con esta invención, para la formación de un contenedor hexaédrico dispensador de alambre.

- la figura 2, una vista en perspectiva de un contenedor parcialmente ensamblado, formado a partir de la lámina representada en
20. la figura 1.

La figura 3 es una vista en perspectiva de un contenedor parcialmente ensamblado, formado a partir del contenedor parcialmente ensamblado formado en la figura 2.

- La figura 4 es una vista en perspectiva de un contenedor parcialmente ensamblado, formado a partir del contenedor parcialmente ensamblado mostrado en la figura 3.
- 25.

La figura 5 es una vista en perspectiva de un contenedor abierto, formado a partir del contenedor parcialmente ensamblado mostrado en la figura 4.

30. La figura 6 es una vista en perspectiva de un contenedor cerrado.

do, de acuerdo con esta invención, formado a partir del contenedor abierto mostrado en la figura 5.

5. La figura 7 es una vista superior de un contenedor parcialmente abierto, de acuerdo con esta invención, en el que la construcción de mango del contenedor se encuentra en posición para ser excitada a través de una ranura en la pared superior del contenedor.

10. La figura 8 es una vista en perspectiva de un contenedor parcialmente abierto, que muestra la construcción de mango después de que una porción del mismo ha sido manipulada a través de la ranura de la pared superior del contenedor.

15. La figura 9 es una vista en perspectiva del contenedor, de acuerdo con esta invención, adaptada para transportar y dispensar alambre. La construcción de mango del contenedor ha sido impulsada completamente a través de la ranura de la pared superior del contenedor y está en una posición vertical, extendiéndose hacia el exterior del contenedor. El alambre desde el interior del contenedor se extiende a través de un orificio en forma de llave en una pared extrema del contenedor.

20. La figura 10 es una vista en sección parcial tomada a lo largo de la línea 10-10 de la figura 9, en el centro del contenedor y de su mango.

La figura 11 es una vista en sección parcial tomada a lo largo de la línea 11-11 de la figura 10.

25. La figura 12 es una vista parcial en planta detallada del orificio circular dispensador de alambre y de la ranura de retención del alambre del orificio de forma de llave en la pared extrema del contenedor. El alambre se extiende a través del orificio dispensador de alambre y las porciones extremas del alambre son sujetadas  
30. entre los bordes de la ranura de retención del alambre.

q La figura 13 es una vista esquemática en sección parcial tomada a lo largo de la línea 13-13 de la figura 12.

#### DESCRIPCION DETALLADA DE LA INVENCION

- En la figura 1, se ha representado una lámina de cartón
5. de una sola pieza, marcada en general con 10, de acuerdo con esta invención. La lámina 10 se ha adaptado para ser doblada y constituir un contenedor hexaédrico de una sola pieza, designado en general con 60, según se ha representado en las figuras 6 a 13.
10. Según se aprecia en la figura 1, la lámina 10 incluye un panel inferior 11, sustancialmente rectangular. Conectados de forma plegable a los lados opuestos del panel inferior 11 se encuentra un primer panel lateral 12 de forma general rectangular y un segundo panel lateral 13, generalmente rectangular,
15. Conectados en forma plegable a los lados opuestos del primer panel lateral 12 se encuentra un primer panel extremo 14 en general rectangular y un segundo panel extremo 15, en general rectangular. Conectada de forma plegable al lado 14a del primer panel extremo 14, lejos del primer panel lateral 12, se
20. encuentra una primera solapa 16 de refuerzo 17 del segundo panel extremo, de forma general rectangular.
- Conectadas de forma plegable a los otros lados opuestos del panel inferior 11 se encuentran una segunda solapa de refuerzo 18 del primer panel extremo, de forma general rectangular,
25. y una segunda solapa de refuerzo 19 del segundo panel extremo, de forma general rectangular, La segunda solapa de refuerzo 18 del primer panel extremo está localizada en posición adyacente al primer panel extremo 14, y la segunda solapa de refuerzo 19 del segundo panel extremo está localizada en posición adyacente al segundo panel extremo 15 en la lámina 10.
- 30.

- Conectado de forma plegable al lado 12a del primer panel lateral 12, lejos del panel inferior 11, se encuentra un panel superior 20, de forma general rectangular. Conectadas de forma plegable a los lados opuestos del panel rectangular.
5. Conectadas de forma plegable a los lados opuestos del panel superior 20 se encuentran una tercera solapa de refuerzo 21 del primer panel extremo, de forma general rectangular, y una tercera solapa de refuerzo 22 del segundo panel extremo, de forma general rectangular. La tercera solapa del segundo panel
10. extremo, de forma general rectangular. La tercera solapa de refuerzo 21 del primer panel extremo está localizada de forma adyacente al primer panel extremo 14, y la tercera solapa de refuerzo 22 del segundo panel extremo localizado de modo adyacente al segundo panel extremo 15. Conectada de forma plegable al lado 20a del panel superior 20, lejos del primer panel lateral 12, se encuentra una solapa de refuerzo 23 del primer panel superior, de forma general rectangular.
15. Conectada de forma plegable al lado 16a de la primera solapa de refuerzo 16 del primer panel extremo, lejos de la tercera solapa de refuerzo 21 del primer panel extremo, se encuentra
20. una primera solapa de refuerzo 24 del panel inferior, de forma general rectangular. Conectada de forma plegable al lado 17a de la primera solapa de refuerzo 17 del segundo panel extremo, lejos de la tercera solapa de refuerzo 22 del segundo panel
25. extremo, se encuentra una segunda solapa de refuerzo 25 del panel inferior, de forma general rectangular. Conectadas de forma plegable a los lados opuestos del segundo panel lateral 13 se encuentran una cuarta solapa de refuerzo 26 del primer panel extremo, de forma general rectangular, y una cuarta solapa de
30. refuerzo 27 del segundo panel extremo, de forma general rectan-

gular. La cuarta solapa de refuerzo 26 del primer panel extremo está localizada de forma adyacente a la segunda solapa de refuerzo 18 del primer panel extremo, y la cuarta solapa de refuerzo 27 del segundo panel extremo está localizada de forma adyacente a la segunda solapa de refuerzo 19 del segundo panel extremo.

5. Conectada de forma plegable al lado 13, lejos del panel inferior 11, se encuentra una segunda solapa de refuerzo 28 del panel superior, de forma general rectangular. Conectada de forma plegable al lado 28a de la segunda solapa de refuerzo 28 del panel superior, lejos del segundo panel lateral 13, se encuentra una tercera solapa de refuerzo 29 del panel superior, de forma general rectangular. Conectada de forma plegable a un lado 26a de la cuarta solapa de refuerzo 26 del primer panel extremo, lejos del primer panel extremo 14, se encuentra una cuarta solapa de refuerzo 30 del panel superior, de forma general rectangular. Conectada de forma plegable a un lado 27a de la cuarta solapa de refuerzo 27 de segundo panel extremo, lejos del segundo panel extremo 15, se encuentra una quinta solapa de refuerzo 31 del segundo panel extremo, de forma general rectangular. La cuarta y la quinta solapas de refuerzo 30 y 31 del panel superior, están localizadas de forma adyacente a la segunda solapa de refuerzo 28 del panel superior.

10. En el panel superior 20 se ha previsto una primera ranura 32 alargada, de forma general rectangular, y en la primera solapa de refuerzo 23 del panel superior se ha previsto una segunda ranura 33 alargada, de forma general rectangular. La localización y las dimensiones de las primera y segunda ranuras 32 y 33 no son críticas, así como su longitud, es decir, sus líneas centrales longitudinales son sustancialmente paralelas a y equidistan desde

- los lados del panel superior 20 y de la primera solapa de refuerzo 23 del panel superior. Con preferencia, las ranuras 32 y 33 están centradas entre los lados opuestos del panel superior 20 y la primera solapa de refuerzo 23 del panel superior, respectivamente. También se ha preferido que las ranuras 32 y 33 tengan aproximadamente las mismas longitudes, medidas a lo largo del lado 20a del panel superior 20, y aproximadamente las mismas anchuras, y que las anchuras de las ranuras 32 y 33 sean al menos iguales a dos veces el espesor del material de cartón utilizado en la lámina 10.
- 5.
- 10.

- En las segunda y tercera solapa de refuerzo del panel superior 28 y 29 se ha previsto una primera hendidura de mango 35, que se extienden completamente a través del espesor de estas solapas 28 y 29. Las primera y segunda hendidura de mango 34 y 35 son paralelas la una con la otra. Las ranuras 34 y 35 son también transversales a los lados conectados de las segunda y tercera solapa de refuerzo 28 y 29 del panel superior. La primera hendidura de mango 34 está localizada mas cerca de la cuarta solapa de refuerzo 30 del panel superior y la segunda hendidura de mango 35 está localizada mas cerca de la quinta solapa de refuerzo 31 del panel superior.
- 15.
- 20.

- Entre la primera y la segunda hendidura 34 y 35 del mango se ha previsto, en la segunda solapa de refuerzo 28 del panel superior, una tercera ranura alargada 36, de forma general rectangular. Entre la primera y la segunda hendidura del mango 34 y 35, en la tercera solapa de refuerzo 29 del panel superior, se ha previsto una cuarta ranura alargada 37, de forma general rectangular. Las ranuras tercera y cuarta 36 y 37, es decir, sus líneas centrales longitudinales, son sustancialmente paralelas y equidistantes de los lados abatibles de la segunda solapa de
- 25.
- 30.

- refuerzo 28 del panel superior y la tercera solapa de refuerzo 29 del panel superior. El lado de la tercera ranura 36 lejos de la tercera solapa de refuerzo 29 del panel superior, apoya a lo largo de una línea que conecta los extremos de las hendiduras del mango 34 y 35 en la segunda solapa de refuerzo 28 del panel superior. De forma similar, el lado de la cuarta ranura 37, lejos de la segunda solapa de refuerzo 28 del panel superior, apoya a lo largo de una línea que conecta los extremos de las ranuras del mango 34 y 35 en la tercera solapa de refuerzo 29 del panel superior.

- La localización de las primeras y segunda hendiduras del mango 34 y 35 en las segunda y tercera solapas de refuerzo 28 y 29 del panel superior, no es crítica, de modo que, extendidas, están localizadas; entre los extremos longitudinales opuestos 32a y 33a de las primera y segunda ranuras 32 y 33; y sustancialmente transversales a las ranuras 32 y 33, es decir, sus líneas centrales longitudinales. Con preferencia, las hendiduras del mango 34 y 35 están igualmente espaciadas desde el centro del lado 28a de la segunda solapa de refuerzo 28 del panel superior. También, las dimensiones de las hendiduras 34 y 35 del mango no son críticas, de modo que las hendiduras del mango son de longitud sustancialmente igual en la segunda solapa de refuerzo 28 del panel superior y en la tercera solapa de refuerzo 29 del panel superior. Con preferencia, la primera y la segunda hendidura del mango 34 y 35 son de igual longitud y son suficientemente largas de modo que la tercera y la cuarta ranuras 36 y 37 se extienden parcial o totalmente, con preferencia totalmente, entre los extremos de la primera y la segunda hendidura 34 y 35 del mango. A este respecto, se ha preferido especialmente que un lado de cada ranura 36 y 37, lejos del lado 28a de la segunda

solapa de refuerzo 28 del panel superior, se extiende a lo largo de una de las líneas que son transversales a las hendiduras 34 y 35 del mango y que conectan los extremos de las ranuras del mango en la segunda y la tercera solapas de refuerzo 28 y 29 del panel superior. También se ha preferido que la anchura de la primera y de la segunda hendidura del mango 34 y 35 sea como la de un corte de un cuchillo convencional. Sin embargo, las hendiduras 34 y 35 también pueden, si se desea, ser mas anchas.

5. Las dimensiones y localización de la tercera y la cuarta ranuras 36 y 37, tampoco son críticas. Con preferencia, las ranuras 36 y 37 son suficientemente anchas como para que una mano pueda ser fácilmente introducida a través de las mismas cuando se agarra un miembro de mango, en general 70, que se ha formado en el contenedor 60 a partir de las porciones de la segunda y la tercera solapa de refuerzo 28 y 29 del panel superior, entre la primera y segunda hendiduras 34 y 35 del mango. También se ha preferido que la tercera y la cuarta ranuras 36 y 37 estén centradas entre la primera y la segunda hendiduras del mango 34 y 35 en la segunda y la tercera solapas de refuerzo 28 y 29 del panel superior.

10. En la cuarta solapa de refuerzo 30 del panel superior, se ha previsto una tercera hendidura 38 del mango. La tercera hendidura de mango 38 es paralela al lado 26a de la cuarta solapa de refuerzo 30 del panel superior. La tercera ranura de mango 38 está espaciada del lado paralelo 26a de la cuarta solapa de refuerzo 26 del primer panel extremo por una distancia igual a la distancia entre la primera hendidura de mango 34 y el lado de la segunda solapa de refuerzo 28 del panel superior entre la segunda y la cuarta solapas de refuerzo 28 y 30 del panel superior. De forma similar, la quinta solapa de refuerzo 31 del panel superior incluye una cuarta hendidura de mango 39. La cuarta hendidura de mango 39

es paralela al lado 27a de la cuarta solapa de refuerzo 27 del segundo panel extremo conectado a la quinta solapa 31 de refuerzo del panel superior y espaciado del lado paralelo 27a de la cuarta solapa 27 de refuerzo del segundo panel extremo por una

5. distancia igual a la distancia entre la segunda hendidura de mango 35 y el lado de la segunda solapa de refuerzo 28 del panel superior entre la segunda y la quinta solapas de refuerzo 28 y 31 del panel superior. La tercera y la cuarta hendiduras de mango 38 y 39 tienen a su lado longitud igual a o mayor que, con

10. preferencia igual a, la mitad de la longitud de cualquiera de la primera o la segunda hendidura de mango 34 o 35. Las hendiduras 38 y 39 con preferencia son como cortas de cuchillo pero pueden ser, si se desea, mas anchas.

En el primer panel extremo 14 se ha previsto un orificio de

15. forma de llave, designado en general con 40. El primer orificio 40 de forma de llave comprende un primer orificio 41 dispensador de alambre, sustancialmente circular, conectado a una primera ranura alargada 42 de retención del alambre. La primera ranura

20. 42 de retención del alambre posee una anchura que es sustancialmente menor que el diámetro del primer orificio 42 dispensador de alambre y no sustancialmente mayor que el diámetro del alambre que ha de ser dispensado. Sin embargo, la localización, las dimensiones y la configuración del primer orificio 41 dispensador de alambre y la primera ranura 42 de retención del alambre

25. en el primer panel extremo 14, no son críticos. Con preferencia, el primer orificio 41 dispensador de alambre es mucho mas ancho, es decir, de 1 a 2 pulgadas mas ancho que el diámetro del alambre que ha de ser dispensado desde el contenedor. La primera ranura

30. 42 de retención del alambre, en comparación, con preferencia posee una anchura igual a o ligeramente menor que el diámetro del

alambre que ha de ser dispensado y una longitud de aproximadamente 2 a 6 pulgadas. También se ha preferido que el primer orificio 41 dispensador de alambre sea circular y que la primera ranura 42 de retención del alambre sea sustancialmente rectangular. Sin embargo, pueden ser utilizadas otras configuraciones de forma adecuada, como por ejemplo, orificios 41 elípticos para dispensar alambre y primeras ranuras 42 parabólicas para la retención del alambre.

10. En la lámina 10 de esta invención, el primer orificio 41 dispensador de alambre y la primera ranura 42 de retención del alambre pueden ser separados por una distancia de, por ejemplo, 1 a 2 pulgadas. El primer orificio 40 de forma de llave, sin embargo, representa una disposición preferida de esta invención para proporcionar ambos: medios 41 en el primer panel extremo 14 a través de los cuales el alambre pueda ser dispensado; y 15. medios 42 para sujetar el extremo de un rollo de alambre en una posición fácilmente accesible hacia el exterior del contenedor 60 y además sustancialmente separado del exterior de la pared extrema del contenedor.

20. En la primera solapa de refuerzo 16 del primer panel extremo se ha previsto un segundo orificio 43 dispensador de alambre, sustancialmente circular. El segundo orificio 43 dispensador de alambre se ha localizado en la solapa 16 en una posición en la que el primer orificio 41 dispensador de alambre y el segundo 25. orificio dispensador de alambre 43 estén sustancialmente alineados en el contenedor 60 formado a partir de la lámina 10. Sin embargo, al igual que en el primer orificio dispensador de alambre 41, las dimensiones, localización y configuración del segundo orificio dispensador de alambre 43, no son tampoco críticas. 30. Con preferencia, el segundo orificio dispensador de alambre 43

posee esencialmente las mismas dimensiones y configuración que las del primer orificio dispensador de alambre 41.

5. En la tercera solapa de refuerzo 21 del primer panel extremo, se ha previsto un segundo orificio de forma de llave, designado en general con 40'. El segundo orificio 40' de forma de llave comprende un tercer orificio dispensador de alambre 44 sustancialmente circular, y una segunda ranura alargada 45 de retención del alambre, que posee una anchura sustancialmente menor que la del tercer orificio 44 de retención del alambre. Al igual que en el primer orificio 40 de forma de llave, la localización, configuración y dimensiones del segundo orificio 40' de forma de llave y de su orificio 44 dispensador del alambre y de su ranura 45 de retención del alambre, no son críticas, con tal que tercer orificio 44 dispensador de alambre está alineado con los primero y
10. segundo orificios 41 y 43 dispensadores de alambre en el contenedor 60 formado a partir de la lámina 10 y con tal de que la segunda ranura de retención del alambre 45 esté sustancialmente alineada con la primera ranura 42 de retención del alambre en el contenedor 60 formado a partir de la lámina 10. Las dimensiones y configuración del segundo orificio 40' de forma de llave son con preferencia comparables a las dimensiones y configuración del primer orificio 40 de forma de llave.
15. 20.

25. En la cuarta solapa 26 de refuerzo del primer panel extremo y extendiéndose desde el lado de la misma lejos del segundo panel lateral 13, se ha previsto una primera muesca alargada 46 dispensadora de alambre. Las dimensiones y configuraciones de la primera muesca 46 no son críticas. Sin embargo, la primera muesca 46 debe estar localizada en la cuarta solapa de refuerzo 26 del primer panel extremo, de modo que una porción sustancial de la misma esté
30. alineada con los orificios 41, 43 y 44 dispensadores de alambre en

el contenedor 60 formado a partir de la lámina 10. La primera muesca 46 también deberá ser al menos tan ancha como el diámetro del mas pequeño de los orificios 41, 43 y 44 dispensadores de alambre.

5. En la segunda solapa 18 de refuerzo del primer panel extremo y extendiéndose desde el lado de la misma lejos del panel inferior 11, se ha previsto una segunda muesca alargada 47 de retención del alambre. Las dimensiones y configuración de la segunda muesca 47 no son críticas y con preferencia son comparables a las de la primera ranura 42 de retención del alambre en el primer orificio 40 de forma de llave. La localización de la segunda muesca 47 tampoco es crítica sino que, en el contenedor 60 formado a partir de la lámina 10, la muesca 47 está alineada con una porción significativa de las ranuras 42 y 45 de retención del alambre en los orificios 40 y 40' de forma de llave.
- 10.
- 15.

- La utilización de la segunda ranura 45 de retención del alambre y de la segunda muesca 47 de la lámina 10, se ha considerado como preferida aunque no crítica. Si se desea, en particular cuando el material de cartón es relativamente delgado o el alambre a dispensar es relativamente delgado, la segunda ranura de retención del alambre 45 puede ser eliminada sin que interfiera sustancialmente con el cometido de la primera ranura 42 de retención del alambre y con la segunda muesca 47 para sujetar el extremo del alambre en una posición fácilmente accesible hacia el exterior del contenedor 60 formado a partir de la lámina 10.
20. De forma similar, la segunda muesca 47 en la segunda solapa 18 del primer panel extremo, si se desea, puede ser eliminada cuando se utiliza un material de cartón muy espeso para la lámina 10, con relación al alambre que ha de ser dispensado, o cuando el lado 18a de la segunda solapa de refuerzo 18 del primer panel extremo
25. lejos del panel inferior 11 no queda entre las ranuras 42 y 45 de
- 30.

retención del alambre del primer panel extremo 14 y la tercera solapa 21 del primer panel extremo en el contenedor 60 formado a partir de la lámina 10.

5. En la cuarta solapa de refuerzo 30 del panel superior se ha previsto una muesca del mango 48. La primera muesca 48 del mango se extiende desde el lado 30a de la cuarta solapa de refuerzo 30 del panel superior lejos de la segunda solapa de refuerzo 28 del panel superior. Un lado de la primera muesca de mango 48 es coextensiva con la tercera hendidura 38 de mango en
10. la cuarta solapa de refuerzo 30 del panel superior y con preferencia se extiende una distancia de la 1 a 3 pulgadas a lo largo de la tercera hendidura de mango 38. El otro lado de la primera muesca de mango 48 está localizado en una porción 30' de la cuarta solapa de refuerzo 30 del panel superior que queda
15. alejada de la cuarta solapa de refuerzo 26 del primer panel extremo y vinculada por la tercera hendidura de mango 38.

- Una segunda muesca de mango se ha previsto en la quinta solapa de refuerzo 31 del panel superior. La segunda muesca de mango 49 se extiende desde el lado 31a de la quinta solapa de refuerzo 31 del panel superior alejado de la segunda solapa de refuerzo 28 del panel superior. Un lado de la segunda muesca de mango 44 se extiende a lo largo de la cuarta hendidura de mango 39, con preferencia en una distancia de aproximadamente 1 a 3 pulgadas. El otro lado de la segunda muesca de mango 49 se
20. extiende en una porción 31' de la quinta solapa 31 de refuerzo del panel superior que queda alejada de la cuarta solapa de refuerzo 27 del segundo panel extremo y vinculada a la cuarta hendidura de mango 39.
- 25.

30. En la segunda y tercera solapas de refuerzo 28 y 29 del panel superior se encuentran un primer corte de mango 50 y un segundo

corte de mango 51. Un lado del primer corte de mango 50 se extiende a lo largo de la primera hendidura de mango 34, y un lado del segundo corte de mango 51 se extiende a lo largo de la segunda hendidura de mango 35. Con preferencia, los cortes de mango 50 y 51 están centrados alrededor de los lados vinculantes de la segunda y tercera solapas de refuerzo 28 y 29 del panel superior.

Las dimensiones y configuraciones de las muescas de mango 48 y 49 y de los cortes de mango 50 y 51 no son críticas. Sin embargo, se prefiere que los cortes de mango 50 y 51 sean simétricos alrededor de los lados vinculantes de la segunda y la tercera solapas de refuerzo 28 y 29 del panel superior y que las primeras y segunda muescas de mango 48 y 49 respectivamente tengan las mismas dimensiones y configuraciones que las simétricas de los cortes de mango 50 y 51. Se prefiere en particular que las muescas de mango 48 y 49 comprenden triángulos y que los cortes de mango 50 y 51 comprendan triángulos que posean al menos dos lados iguales.

En la cuarta solapa de refuerzo 26 del primer panel extremo, se ha previsto entre su lado 26a conectada a la cuarta solapa de refuerzo 30 del panel superior y su lado 26b alejada del segundo panel lateral 13, una primera línea punteada 52. En la cuarta solapa de refuerzo 27 del segundo panel extremo se ha previsto entre su lado 27a conectado a la quinta solapa de refuerzo 31 del panel superior y su lado 27b alejado del segundo panel lateral 13, una segunda línea punteada 53. La localización particular y longitud de cada línea punteada 52 y 53 no son críticas. Con preferencia, la primera y la segunda línea punteadas 52 y 53 incluyen un ángulo de aproximadamente 30° con los lados 26a y 27a respectivamente. Las líneas punteadas 52 y 53 pueden ser perforadas de cualquier manera convencional a la cuarta solapa de re-

fuerzo 26 y 27 de los paneles extremos primero y segundo ser perforados suavemente o doblados durante el ensamblaje del contenedor 60.

5. El cartón utilizado en el modelo 10 no tiene una importancia crítica, pudiendo utilizarse cualquier cartón relativamente rígido del empleado convencionalmente en los envases de cartón para el almacenaje de cuerda, bramante o cable, particularmente cable eléctrico aislado y similares. Preferiblemente se utiliza cartón indulado de pared sencilla como material para la construcción del modelo 10.

10. Los paneles y solapas 11-13 del modelo 10 han sido descritos como plegablemente conectados. Estos paneles y solapas pueden conectarse plegados en cualquier forma convencional que permita un entreplegado adecuado para formar un envase 60 fuerte y resistente a los golpes para cantidades relativamente grandes de cable y productos similares. Preferiblemente, los paneles y solapas 11-31 se conectan plegados a lo largo de líneas de plegado marcadas.

15. En el modelo 10, las dimensiones de los paneles y solapas 20. 11-31 no son críticas. Sin embargo, cada uno de los lados de una solapa o panel del modelo 10 que se conecta de forma plegable a uno de los lados de otra solapa o panel tiene preferiblemente una longitud igual a la longitud del lado de la solapa o panel al que se acopla de forma plegable. Asimismo, las longitudes y 25. anchuras de los paneles se seleccionan preferiblemente de forma que: las dimensiones de los paneles superior e inferior 11 y 20 sean sustancialmente iguales; las dimensiones de los paneles laterales 12 y 23 sean sustancialmente iguales; las dimensiones de los paneles de extremo 14 y 15 sean sustancialmente iguales; 30. y la longitud, anchura, o ambas, de las solapas de refuerzo 16-19

21-31 sean sustancialmente iguales a las de sus paneles correspondientes 11-15 y 20. Por consiguiente, las solapas y paneles pueden entreplegarse de forma precisa para formar un envase rígido, fuerte y resistente a los golpes.

5. En la figura 2 se muestra el primer paso para el plegado del modelo 10 para formar el envase de cables 60 con forma de exaedro motivo de esta solcitud. Como puede verse en la figura 2, la segunda solapa de refuerzo 18 del primer panel extremo, la segunda solapa de refuerzo 19 del segundo panel extremo, la tercera solapa de refuerzo 21 del primer panel extremo, la tercera solapa de refuerzo 22 del segundo panel extremo, la cuarta solapa de refuerzo 30 del panel superior y la quinta solapa de refuerzo 31 del panel superior han sido plegadas en posición vertical con respecto al resto del modelo 10.

15. En la Figura 3 se muestra el segundo paso para plegar el modelo 10 y formar el envase 60. En la Figura 3, el panel inferior 11 ha sido plegado en posición vertical con respecto al primer panel lateral 12. Plegado, el panel inferior 11 también se prolonga hacia abajo con respecto al segundo panel lateral 13. También en la Figura 3, el panel superior 20 ha sido plegado en posición vertical con respecto al primer panel lateral 12. También en la Figura 3, la cuarta solapa de refuerzo 26 del primer panel de extremo, y la cuarta solapa de refuerzo 27 del segundo panel de extremo han sido plegadas en posición vertical con respecto al segundo panel lateral 13. Como consecuencia de ello, la tercera solapa de refuerzo 21 del primer panel extremo, la tercera solapa de refuerzo 22 del segundo panel de extremo, la segunda solapa de refuerzo 18 del primer panel de extremo y la segunda solapa de refuerzo 19 del segundo panel de extremo están en posición vertical con respecto al primer panel lateral 12; y la cuarta y quin-

ta solapas de refuerzo 30 y 31 del panel superior están en posición vertical con respecto al segundo panel lateral 13. También como consecuencia de ello, la segunda solapa de refuerzo 18 del primer panel de extremo está situada hacia fuera de, y cara a cara con, una parte inferior de la tercera solapa de refuerzo 21 del primer panel de extremo; y la segunda solapa de refuerzo 19 del segundo panel de extremo está situada hacia fuera de, y cara a cara con, una parte inferior de la tercera solapa de refuerzo 22 del segundo panel de extremo.

- 5.
10. En la Figura 4 se muestra el tercer paso en el plegado del modelo 10 para formar el envase 60. Como puede verse en la Figura 4, el primer panel de extremo 14 y el segundo panel de extremo 15 han sido plegados en posición vertical con respecto al primer panel lateral 12. También en la Figura 4, la segunda solapa de refuerzo 28 del panel superior ha sido plegada en posición vertical con respecto al segundo panel lateral 13. Como consecuencia de ello, la segunda solapa de refuerzo 18 del primer panel de extremo está situada hacia dentro de, y cara a cara con, la parte inferior del primer panel de extremo 14; la tercera solapa de refuerzo 21 del primer panel de extremo está situada hacia dentro de, y cara a cara con, la parte superior del primer panel de extremo 14; la segunda solapa de refuerzo 19 del segundo panel de extremo está situada hacia dentro de, y cara con, la parte inferior del segundo panel de extremo 15; y la tercera solapa de refuerzo 22 del segundo panel extremo está situada hacia dentro de, y cara a cara con, la parte superior del segundo panel de extremo 15. Asimismo, como consecuencia de ello, la cuarta y quinta solapas de refuerzo 30 y 31 del panel superior están situadas hacia dentro de, y cara a cara con, la segunda solapa de refuerzo 28 del panel superior.
- 15.
- 20.
- 25.
- 30.

En la Figura 5 se refleja el cuarto paso en el plegado del modelo 10 para formar el nevase 60. Como puede verse en la figura 5, la primera solapa de refuerzo 16 del primer panel de extremo ha sido hacia dentro del primer panel de extremo 14, y la primera solapa de refuerzo 17 del segundo panel de extremo ha sido plegada hacia dentro del segundo panel extremo 15. Como también puede verse en la Figura 3, la primera solapa de refuerzo 23 del panel superior ha sido plegada hacia dentro del panel superior 20, y la tercera solapa de refuerzo 29 del panel superior ha sido plegada hacia dentro de la segunda solapa de refuerzo 28 del panel superior. Como consecuencia de ello, la primera solapa de refuerzo 16 del primer panel de extremo está situada hacia dentro de, y cara a cara con, la segunda y tercera solapas de refuerzo 18 y 21 del primer panel de extremo, y la primera solapa de refuerzo 17 del segundo panel de extremo está situada dentro de, y cara a cara con, la segunda y tercera solapa de refuerzo 19 y 22 del segundo panel extremo. También como consecuencia de ello, la primera y segunda solapas de refuerzo 24 y 25 del panel inferior están situadas hacia dentro de, cara a cara con, el inferior 11. Asimismo, los bordes 24a y 25a de las solapas de refuerzo 24 y 25 del panel inferior, lejos de la primera solapa de refuerzo 16 del primer panel de extremo, y la primera solapa de refuerzo 17 del segundo panel de extremo respectivamente, quedan solapas 6, preferiblemente, a tope. También como consecuencia de ello, la tercera solapa de refuerzo 29 del panel superior está situada hacia dentro de, y cara a cara con, la cuarta y quinta solapas de refuerzo 30 y 31 del panel superior, y la primera solapa de refuerzo 23 del panel superior queda situada hacia dentro de, y cara a cara con, el panel superior 20.

Según el plegado de la figura 5, las solapas y paneles 11-31 del modelo 10 forman un envase abierto, generalmente 55. Las solapas y paneles del envase abierto 55 tienden a permanecer en posición después de ser plegados. En la figura 5, las ranuras primera y segunda 32 y 33 están centradas en el panel superior 20 y en la primera solapa de refuerzo 23 del panel superior respectivamente, quedando sustancialmente alineadas y coextensivas. También en la Figura 5, las ranuras tercera y cuarta 36 y 37, en la segunda y tercera solapas de refuerzo 28 y 29 del panel superior respectivamente quedan sustancialmente alineadas y coextensivas. También en la Figura 5, la primera y tercera ranuras de agarre 34 y 38 quedan sustancialmente alineadas y coextensivas, y la segunda y cuarta ranuras de agarre 35 y 39 quedan sustancialmente alineadas y coextensivas en el envase abierto 55. También en la figura 5, el primero, segundo y tercer taladros sustancialmente circulares 41, 43 y 44 de suministro de cable, en el primer panel de extremo 14, la primera solapa de refuerzo 16 del primer panel de extremo, y la tercera solapa de refuerzo 21 del primer panel de extremo respectivamente, quedan sustancialmente alineados y coextensivos, y la primera y segunda ranuras de retención de cable 42 y 45, y la segunda muesca de retención de cable 47, en el primer panel de extremo 14 y tercera y segunda solapas de refuerzo 21 y 18 del primer panel de extremo respectivamente, quedan también sustancialmente alineadas. También en el envase abierto de la Figura 5, la primera muesca de agarre 48 queda sustancialmente alineada y coextensiva con la primera ventana de agarre 50, y la segunda muesca de agarre 49 queda sustancialmente alineada y coextensiva con la segunda ventana de agarre 51.

El envase abierto 55 puede ser llenado con un carrete o rodillo (no indicado) de cable, bramante, dentro del envase abierto 55 se coloca un carrete de cable eléctrico aislado de gran resistencia o similar, que puede pesar entre 20 y 50 libras. El  
5. envase abierto 55 puede cerrarse entonces para almacenar el cable hasta su uso por el consumidor.

En la figura 6 se muestra el último paso en el plegado del modelo 10 para formar el envase cerrado 60. En la Figura 6, el segundo panel lateral 13 ha sido plegado sobre el panel inferior 11, hacia el primer panel lateral 12, para cerrar el envase.  
10.

Durante este paso, las partes laterales de la segunda solapa de refuerzo 28 del panel superior han sido presionadas totalmente hacia el panel inferior 11, de forma que la cuarta solapa de refuerzo 26 y 27 del primero y segundo panel de extremo queden  
15. plisadas a lo largo de las líneas de plegado 52 y 53. Como consecuencia de ello, una vez plegada, la cuarta solapa de refuerzo 26 del primer panel de extremo queda situada hacia dentro de, y cara a cara con, la primera solapa de refuerzo 16 del primer panel de extremo, y la cuarta solapa de refuerzo 27 del segundo panel  
20. de extremo queda situada hacia dentro de, y cara a cara con, la primera solapa de refuerzo 17 del segundo panel de extremo. También una vez plegada, la segunda solapa de refuerzo 28 del panel superior queda situada hacia dentro de, y cara a cara con, la primera solapa de refuerzo 23 del panel superior. También después de plegadas,  
25. la cuarta solapa de refuerzo 26 y 27 de los paneles de extremo primero y segundo quedan deformadas sobre las líneas de plegado 52 y 53 de formas que estas solapas 26 y 27 ajusten fuertemente dentro del envase 60 y junto a sus paneles de extremo 14 y 15.

Como puede verse en la figura 6, preferiblemente se coloca  
30. un trozo de cinta adhesiva 61 sobre las partes adyacentes del panel

superior 20 y segundo panel lateral 13 después de llenar de cable el envase 60. Asimismo, se coloca preferiblemente un segundo trozo de cinta adhesiva 62 sobre el primer taladro en forma de llave 40 ó primer taladro de suministro de cable 41 del primer panel de extremo 14. Se consigue así un envase cerrado 60 en forma de exaedro para el almacenaje de cables y similares.

En la Figura 7 se muestra el primer paso para la construcción de un asa, generalmente 70, que se utilizará cuando se transporte el envase y se suministre cable de él. Como puede verse en la Figura 7, los trozos de cinta adhesiva 61 y 62 han sido retirados del envase 60. Como también puede apreciarse en la Figura 7, el segundo panel lateral 13 ha sido plegado algo por encima del panel inferior 11, lejos del primer panel lateral 12, para abrir parcialmente el envase 60. En este paso, el envase 60 no necesita abrirse totalmente, como en la figura 5. Por el contrario, el segundo panel lateral 13 solo necesita plegarse a una distancia suficiente fuera del primer panel lateral 12 para que el lado 28a de la segunda solapa de refuerzo 28 del panel superior, conectado a la tercera solapa de refuerzo 29 del panel superior, se desplace detrás de la primera y segunda ranuras 32 y 33, en el panel superior 20 y primera solapa de refuerzo 23 del panel superior respectivamente; ó para que pueda verse a través de la primera y segunda ranuras 32 y 33, como se indica en la Figura 7. Con este paso, el asa 70 del envase parcialmente abierto 60 está en posición para ser metido a través de la primera y segunda ranura 32 y 33.

El asa 70, formado por las partes de las solapas de refuerzo segunda y tercera 28 y 29 del panel superior entre las ranuras primera y segunda 34 y 35 del asa, es entonces metido a tra-

vés de las ranuras primera y segunda 32 y 33, como un segundo paso. El asa 70 puede ser introducido por las ranuras 32 y 33 simplemente presionado hacia abajo sobre la parte 20' del panel superior 20 junto a la ranura 32 y más próxima al primer panel lateral 12; y al mismo tiempo volviendo a cerrar el envase 60 plegando el segundo panel lateral 13 sobre el panel inferior 11 hacia el primer panel lateral 12. Como ayuda para introducir el asa 70 a través de las ranuras 32 y 33, podemos coger y tirar de la segunda y tercera solapas de refuerzo 28 y 29 del panel superior a través de las ranuras 32 y 33 mientras se vuelve a cerrar el envase 60.

En la Figura 8 se indica el segundo paso para la colocación del asa 70. En la Figura 8, parte de la segunda y tercera solapas de refuerzo 28 y 29 del panel superior han sido empujadas fuera del envase 60a través de la primera y segunda ranuras 32 y 33. También en la Figura 8, el envase 60 ha sido parcialmente cerrado, después de haber sido parcialmente abierto en la Figura 7, habiendo plegado los paneles laterales primero y segundo 12 y 13 el uno hacia el otro sobre el panel inferior 11.

En la Figura 9 se muestra el envase 60 nuevamente cerrado, dispuesto para suministrar cable. Como puede verse en la Figura 9, un trozo de cable 80 sale del envase 60 por los taladros sustancialmente circulares 41, 43 y 44. También puede verse en la Figura 9 como el asa 70 sale totalmente del envase 60a través de la primera ranura 32 del panel superior 20. El asa 70 ha sido plegada en posición vertical con respecto al panel superior 20. Para facilitar el plegado del asa 70 en posición vertical, las ranuras tercera y cuarta 36 y 37 se hacen preferentemente junto a las líneas que conectan los extremos de la primera y segunda ranuras 34 y 35 del asa en la segunda y tercera solapas

de refuerzo 28 y 29 del panel superior respectivamente.

El asa 70, de conformidad con el presente invento, abarca la parte de la segunda y tercera solapas de refuerzo 28 y 29 del panel superior, entre la primera y segunda ranuras 34 y 35 del asa, que se extiende hacia fuera de la primera ranura 32 del panel superior 20 y que está en posición vertical con respecto a dicho panel superior 20. La parte central del asa 70, junto al panel superior 20, incluye las ranuras alineadas tercera y cuarta 36 y 37. La parte lateral del asa 70, junto a las ranuras primera y segunda 34 y 35 del asa, está reforzada por la parte 30' y 31' de la cuarta y quinta solapas de refuerzo 30 y 31 del panel superior que quedan entre, y cara a cara con, la parte de la segunda y tercera solapas de refuerzo 28 y 29 del panel superior entre la primera y segunda ranuras 34 y 35 del asa.

El envase 60 de la figura 9 está adaptado para ser llevado por su asa 70, El envase 60 no se romperá cuando sea llevado del asa, incluso cuando va lleno de 20 a 50 libras de cable metálico ó similar. Asimismo, si se deja caer, el envase 60 no se romperá ni separará, ni tampoco se abrirá. Además, el cable del envase puede ser fácilmente suministrado sacándole por, los taladros 41, 43 y 44 en el primer panel de extremo 14 y sus solapas de refuerzo primera y tercera 16 y 21 respectivamente.

De conformidad con el presente invento, el envase de suministro de cable tipo exaedro 60 lleva paredes inferior, superior y finales reforzadas como mínimo con una capa adicional de cartón. La fortaleza del envase 60, su resistencia a los golpes, y su habilidad para mantener su integridad y permanecer cerrado cuando es llevado de su asa o cuando se deja caer desde altura de hasta 20 piés, se consiguen utilizando los paneles estrechamente entre-

plegados y las solapas de refuerzo 11 y 14-31 en las paredes inferior, superior y finales del envase 60. Sorprendentemente los beneficios otorgados por el envase 60 se consiguen sin necesidad de adhesivos, cintas o materiales similares para el

5. pegado o reforzado de los paneles y solapas del envase 60.

En la Figura 10 se muestra el perfecto entreplegado de las solapas y paneles que forman las paredes inferior y finales reforzadas del envase 60. Como puede verse en la Figura 10, una pared final se forma con el primer panel de extremo 14 y las

10. cuatro solapas de refuerzo interiores adyacentes 16, 18, 21 y 26, donde la tercera solapa de refuerzo 21 del primer panel de extremo queda hacia fuera de la primera solapa de refuerzo 16 del primer panel de extremo y hacia dentro de la segunda solapa de refuerzo 18 del primer panel de extremo, y donde la

15. cuarta solapa de refuerzo 26 del primer panel de extremo queda situada hacia dentro de la primera solapa de refuerzo 16 de dicho primer panel de extremo. Asimismo, la otra pared final del envase 60 se forma con el segundo panel de extremo 15 y sus cuatro solapas de refuerzo 17, 19, 22 y 27 adyacentes situadas hacia

20. el interior, donde la tercera solapa de refuerzo 22 del segundo panel de extremo está situada hacia dentro de la segunda solapa de refuerzo 19 de dicho segundo panel de extremo hacia fuera de la primera solapa de refuerzo 17 del segundo panel de extremo, y donde la cuarta solapa de refuerzo 27 de este segundo panel de extremo queda situada hacia dentro de la primera solapa de refuerzo 17 del mencionada segundo panel de extremo. Como también puede verse en la Figura 10, la pared inferior del envase 60 está formada por el panel inferior 11 y por las solapas de refuerzo primera y segunda 24 y 25 del panel inferior.

30. En la Figura 11 se muestra el estrecho entreplegado de las

- solapas y paneles que forman la pared superior reforzada del envase 60. En la Figura 11 se aprecia que la pared superior 20 y cinco solapas de refuerzo adyacentes 23, 28, 29 30 (no indicada) y 31. En la pared superior del envase 60, la segunda solapa de refuerzo 28 del panel superior queda entre una
5. primera solapa de refuerzo superior 23 del panel superior y una cuarta solapa de refuerzo inferior 30 del panel superior (no indicada) y quinta solapa de refuerzo 31 del panel superior. También en la pared superior del envase 60, la tercera
10. solapa de refuerzo 29 del panel superior queda debajo de la cuarta y quinta solapas de refuerzo 30 y 31 del panel superior. También en la pared superior, la cuarta y quinta solapas de refuerzo 30 y 31 del panel superior fortalecen sustancialmente a toda la parte lateral de la pared superior, situada
15. entre la primera y segunda ranuras 34 y 45 del asa y paredes finales del envase 60.

- En la Figura 12 se muestra el extremo del cable 80, saliendo por el envase 60. El cable 70 sale del envase 60 a través del primer taladro de suministro de cable 41 del primer taladro tipo bocallave 40 así como a través de los otros taladros de suministro de cable 43 y 44 y primera ranura de suministro de cable 46 en las solapas primera, tercera y cuarta 16, 21 y 26 respectivamente del primer panel de extremo. El extremo del cable 80 queda dentro de la primera ranura de retención de cable 42 del primer taladro tipo bocallave 40 en el primer panel de extremo 14, así como en la segunda ranura de retención de cable 45 y segunda muesca 47 de retención de cable, en las solapas de refuerzo tercera y segunda 21 y 18 respectivamente del primer panel de extremo. El hecho de que el extremo del cable
- 20.
- 25.
30. 80 quede alojado en las ranuras de retención de cable y muesca

42, 45 y 47, permiten que sea retenido fuera del envase 60 en una posición tal que pueda ser fácilmente agarrado para su obtención. Este sistema impide que el extremo del cable caiga por los taladros de suministro de cable y vuelva al envase.

5. Como se indicó anteriormente, las dimensiones y configuraciones de los taladros de suministro de cable y ranuras de retención de cable del panel de extremo y solapas de refuerzo de dicho panel en el envase 60 no son críticas. Sin embargo, es preferible que los taladros de suministro de cable y muesca 41, 43
10. 44 y 46 sean sustancialmente mayores que el diámetro del cable 80, mientras que las ranuras de retención de cable y muescas 42, 45 y 47 tienen preferentemente una anchura igual o ligeramente menor que el ancho del cable 80. Se prefiere especialmente que el ancho de la primera ranura de retención de cable 42
15. sea algo menor que el diámetro del cable 80. Esto permite que el extremo del cable 80 sea fuertemente retenido fuera del envase 60 simplemente metiendo el extremo del cable 80 en la del extremo del cable 80 en la primera ranura de retención de cable 42.

20. En la figura 13 se muestra un cable eléctrico aislado 80 fuertemente retenido fuera del envase 60 por las ranuras de retención de cable y muesca 42, 45 y 47, en el primer panel de extremo 14 y solapas de refuerzo tercera y segunda 21 y 18 respectivamente del primer panel de extremo. Como puede verse
25. en la figura 13, el cable 80 es retenido casi a haces con la superficie exterior del panel de extremo 14 por las ranuras de retención de cable y muesca 42, 45 y 47 del envase 60.

- Se cree que el uso de todos los paneles y solapas entrelazados 11-31 de este invento es necesario para proporcionar
30. la fortaleza y resistencia a los golpes encontradas en el envase

de almacenaje de cable tipo exaedro 60. También se cree que el uso del asa integral 70 y el taladro o taladros tipo bocallave 40 y 40' junto con todos las solapas y paneles 11-31 es necesario para conseguir un envase de almacenaje de cable 60 con todas las propiedades de perfeccionamiento indicadas anteriormente.

5. Sin embargo, la utilidad del asa 70 y de los taladros 40 y 41' de este invento no se considera dependiente del uso de estas características en combinación con todos y cada uno de los paneles y solapas 11-31 del modelo de cartón cortado y marcado 10 para el envase 60.

10. Por el contrario, el asa integral 70 del presente invento puede ser formada en cualquier envase adecuado: que tenga paneles laterales 12 y 13 que se conecten en forma plegable a lados opuestos de un panel inferior 11; que tenga un panel superior 20 en un panel lateral 12, y una solapa de refuerzo 28 del panel superior en el segundo panel lateral 13; y que tenga una ranura alargada 32 en el panel superior 20 y una pareja de ranuras de asa 34 y 35 en la solapa de refuerzo 28 del panel superior; donde las ranuras 34 y 35 salgan del lateral 28a de la solapa 28 lejos del segundo panel lateral 13 y situadas entre los extremos longitudinales opuestos 32a de la ranura 32. Las ranuras de asa 34 y 35 del asa 70 pueden ser paralelas o no paralelas, pero si son paralelas, las ranuras 34 y 35 irán preferiblemente en sentido transversal a la ranura 32, es decir su línea central longitudinal. En un envase, este tipo de sas puede ser rápidamente montado, de forma que el asa salga hacia fuera del envase, utilizando el siguiente procedimiento de dos etapas; abriendo parcialmente el envase plegando sus paneles laterales 12 y 13; y seguidamente cerrando el envase plegando juntos sus paneles laterales 12 y 13 mientras se introduce la parte de la solapa de refuerzo 28 del panel

superior entre las ranuras de asa 34 y 35 a través de la ranura 32 del panel superior 20.

- También en cualquier envase apropiado, la construcción de asa integral preferida del presente invento puede incluir: una
5. solapa de refuerzo adicional 29 en el panel superior, conectada al lateral 28a de la solapa de refuerzo 28 del panel superior lejos del segundo panel lateral 13; donde la solapa adicional 29 contiene una pareja de ranuras de asa, cada una de las cuales
  10. corta a una o ambas, preferiblemente una, de las ranuras de la solapa de refuerzo 28 del panel superior a lo largo de su lateral 28a. Las ranuras de asa de esta solapa de refuerzo adicional 29 del panel superior, al igual que en la solapa de refuerzo 28 de dicho panel superior, pueden ser paralelas o no paralelas. Sin embargo, cada una de las ranuras de asa en la solapa adicional
  15. 29 debe ser la viva imagen, a lo largo del lateral 28a de la solapa de refuerzo 28 del panel superior, de una ranura de asa en la solapa de refuerzo 28 del panel superior que corta a lo largo del lateral 28a. Cuando la pareja de ranuras de asa de la solapa de refuerzo 28 del panel superior sean paralelas y transversales
  20. al lateral 28a, la pareja de ranuras de asa de la solapa adicional 29 también deben ser sustancialmente paralelas y transversales al lateral 28a, formando así la pareja de ranuras de asa paralelas 34 y 35 en las solapas 28 y 29 del tipo preferido de envases 60 motivo del presente invento. En un envase, este tipo preferido
  25. de asa puede ser corretcamente montado de forma que cada una de las dos ranuras de asa de la solapa de refuerzo 28 del panel superior quede sustancialmente alineada y coextensiva con una de las dos ranuras de asa de la solapa de refuerzo adicional 29 situada debajo de las primeras.
  30. También en cualquier envase adecuado, el asa especialmente

- preferida del presente invento puede ser reforzada proporcionada, entre las solapas de refuerzo 28 y 29 del panel superior, las partes 30' y 31' de las solapas adicionales de refuerzo 30 y 31 del panel superior, que se conectan a los lados opuestos
5. del segundo panel lateral 13 y que llevan ranuras de asa adicionales 38 y 39. Las ranuras de asa adicionales 38 y 39 salen de los laterales 30a y 31a de las solapas adicionales 30 y 31 lejos del segundo panel lateral 13 y respectivamente definen los límites de las partes de solapa de refuerzo 30' y 31' lejos de
10. la solapa de refuerzo 28 del panel superior, La ranura de asa adicional 38 debe ser la viva imagen, a lo largo del lateral 30a, de su ranura de asa más proxima 34, en la solapa de refuerzo 28 del panel superior, a lo largo del lateral 28a de la solapa de refuerzo 28 del panel superior. La otra ranura de asa
15. adicional 39 debe ser la viva imagen, a lo largo del lateral 31a, de su ranura de asa más proxima 35, en la solapa de refuerzo 28 del panel superior, a lo largo del lateral 28a. Cuando las parejas de ranuras de asa 34 y 35 de la solapa de refuerzo 28 del panel superior y de la solapa de refuerzo adicional 29
20. de dicho panel superior sean sustancialmente paralelas y transversales al lateral 28a, las ranuras de asa adicionales 38 y 39 deben ser sustancialmente transversales a las ranuras de asa de las solapas de refuerzo 28 y 29 del panel superior, formando así la tercera y cuarta ranuras de asa 38 y 39 del envase preferido 60 del presente invento. En un envase, esta construcción de asa especialmente preferida puede ser correctamente
25. montada de forma que cada ranura de asa adicional 38 y 39 quede entre, y éste sustancialmente alineada y coextensiva con, una de las parejas de ranuras de la solapa de refuerzo 28 del panel
30. superior y con una de las parejas de ranuras de la solapa de

refuerzo adicional 29 de dicho panel superior. También en un envase, las partes de solapas de refuerzo 30' y 31', colocadas entre las solapas de refuerzo 28 y 29 del panel superior, quedan entre las parejas de ranuras de asa de las solapas 28 y 29 y no se conectan a sus respectivas solapas de refuerzo adicionales 30 y 31 del panel superior a través de las ranuras de asa de las solapas 28 y 29.

También de conformidad con el presente invento, el primer taladro tipo bocallave 40 puede ser realizado en el panel de extremo 14 de cualquier envase adecuado en el que el extremo de un tronco de cable o similar, a ser suministrado desde el envase, deba ser retenido en una posición de fácil acceso fuera de un panel de extremo 14. Preferiblemente, el taladro 40 se utiliza junto con un panel de extremo 14 que vaya reforzado con una o varias solapas de refuerzo 16, 18, 21 y 26, particularmente cuando una o varias de las solapas de refuerzo adyacentes 18 y 21, en relación cara a cara con el panel de extremo 14, incluye también un taladro tipo bocallave 40' o su equivalente. Se prefiere especialmente que no todas las solapas de refuerzo 16, 18, 21 y 26 del panel de extremo vayan provistas de taladros tipo bocallave. Por el contrario, como mínimo una de las solapas de refuerzo 16 y 26 de la pared final debe proveerse no de ranura de retención de cable sino únicamente de un taladro de suministro de cable 43 sustancialmente circular, o su equivalencia, a través del que puede sacarse el cable del envase 60.

Se confía en que el invento y muchas de sus ventajas quedarán entendidos después de leer la descripción realizada, siendo evidente que puedan introducirse diversas modificaciones en la forma, construcción y disposición de las diferentes partes sin

desviarse del espíritu y aplicación del invento y sin sacrificar todas sus ventajas materiales, y la forma aquí descrita constituye únicamente la preferida por el autor.

5.

N O T A

Hecha la descripción del presente invento lo que se declara como no ejecutado ni practicado en España comprende las reivindicaciones siguientes:

10. 1.- Una lámina de cartón (10) cortada y marcada para un contenedor de forma de hexaedro, que posee paredes inferior, superior y extremas reforzadas por al menos un elemento tensor adicional de cartón, caracterizada por un panel inferior (11);
15. un primer panel lateral (12) y un segundo panel lateral (13) conectados a los lados opuestos del panel inferior (11); un primer panel extremo (14) y un segundo panel extremo (15) conectados a los lados opuestos del primer panel lateral (12); una primera solapa de refuerzo (16) del primer panel extremo conectada a un lado del primer panel extremo (14) separada del primer panel lateral (12); una primera solapa de refuerzo (17) del segundo panel extremo conectada a un lado del segundo panel extremo (15) separada del primer panel lateral (12); una segunda solapa de refuerzo (18) del primer panel extremo y una segunda solapa de refuerzo (19) del segundo panel extremo conectadas a los otros lados opuestos del panel inferior (11); un panel superior (20) conectado a un lado del primer panel lateral (12) separado del panel inferior (11); una tercera solapa de refuerzo (21) del primer panel extremo y una tercera solapa de refuerzo (22) del segundo panel extremo conectadas a los lados opuestos
- 20.
- 25.
- 30.

- del panel superior (20); una primera solapa de refuerzo (23) del primer panel superior conectada a un lado del panel superior (20) separada del primer panel lateral (12); una primera solapa de refuerzo (24) del panel inferior conectada a un lado de la primera solapa de refuerzo (16) del primer extremo separada de la tercera solapa de refuerzo (21) del primer panel extremo; una segunda solapa de refuerzo (25) del panel inferior conectada a un lado de la primera solapa de refuerzo (17) del segundo panel extremo separada de la tercera solapa de refuerzo (22) del segundo panel extremo; una cuarta solapa de refuerzo (26) del tercer panel extremo y una cuarta solapa de refuerzo (27) del segundo panel extremo conectadas a los lados opuestos del segundo panel lateral (13); una segunda solapa de refuerzo (28) del segundo panel superior conectada a un lado del segundo panel lateral (13) separada del panel inferior (11); una tercera solapa de refuerzo (29) del panel superior conectada a un lado de la segunda solapa de refuerzo (28) del panel superior separada del segundo panel lateral (13); una cuarta solapa de refuerzo (30) del panel superior conectada a un lado de la cuarta solapa de refuerzo (26) del primer panel extremo separada del primer panel extremo (14); y una quinta solapa de refuerzo (31) del panel superior conectada a un lado de la cuarta solapa de refuerzo (27) del segundo panel extremo separada del segundo panel extremo; siendo adyacentes unos a otros las solapas de refuerzo (16, 18, 21 y 26) del panel extremo y la cuarta solapa de refuerzo (30) del panel superior; siendo igualmente adyacentes entre sí el segundo panel extremo (15), las solapas de refuerzo (17, 19, 22 y 27) del segundo extremo y la quinta solapa de refuerzo (31) del panel superior.

2.- La lámina de la reivindicación 1 caracterizada por el hecho de que el panel superior (20) incluye una primera ranura alargada (32) y por que la primera solapa de refuerzo (23) del panel superior incluye una segunda ranura alargada (33) siendo las ranuras (32 y 33) paralelas y equidistantes de los lados conectados del panel superior (20) y de la primera solapa de refuerzo (23) del panel superior; e incluyendo cada una de la segunda y tercera solapas de refuerzo (28 y 29) del panel superior un par de hendiduras para su manejo que se intersectan a lo largo de sus lados conectados, son sustancialmente como imágenes de espejo a lo largo de sus lados conectados y que están localizados entre los extremos longitudinales de la primera y segunda ranuras (32 y 33).

3.- La lámina de la reivindicación 2 caracterizada por el hecho de que las cuartas y quinta solapa de refuerzo (30 y 31) del panel superior incluyen cada una de ellas una ranura adicional (38 y 39) para su manejo cada una de las cuales es como una imagen de espejo a lo largo de un lado (30a y 31a) de las cuarta o quinta solapas (30 y 31) de refuerzo del panel superior separadas de la segunda de solapas de refuerzo (28) del panel superior, de la ranura de manejo respectivamente mas cercana en la segunda solapa de refuerzo (28) del panel superior, a lo largo de los lados de la segunda y tercera solapas de refuerzo (28 y 29) del panel superior.

4.- La lámina de la reivindicación 2 caracterizada por el hecho de que los pares de ranuras para su manejo en la segunda y tercera solapas de refuerzo (28 y 29) del panel superior comprenden una primera ranura (34) y una segunda ranura (35) que son: sustancialmente paralelas; sustancialmente transversales a los lados conectados de la segunda y tercera solapas

refuerzo (28 y 29) del panel superior; sustancialmente transversales a las ranuras (32 y 33), y respectivamente mas cercanas a la cuarta solapa de refuerzo (30) del panel superior y a la quinta solapa de refuerzo (31) del panel superior.

5. 5.- La lámina de la reivindicación 4 caracterizada por el hecho de que la cuarta solapa de refuerzo (30) del panel superior incluye una tercera ranura para manejo (38), paralela al lado de la cuarta solapa de refuerzo (26) del primer panel extremo conectada a la cuarta solapa de refuerzo (30) del panel superior y espaciada del lado paralelo de la cuarta solapa de refuerzo (26) del primer panel extremo por una distancia igual a la distancia entre la primera ranura (34) y el lado adyacente de la segunda solapa (28) de refuerzo del panel superior entre la segunda y la cuarta ranura de refuerzo (28 y 30) del panel superior; y en la que la quinta solapa de refuerzo (31) del panel superior incluye una cuarta ranuras para manejo (39), paralela al lado de la cuarta solapa de refuerzo (27) del segundo panel extremo conectado a la quinta solapa de refuerzo (31) del panel superior y espaciada del lado paralelo de la cuarta solapa de refuerzo (27) del segundo panel extremo por una distancia igual a la distancia entre la segunda ranura (36) y el lado adyacente de la segunda solapa de refuerzo (28) del panel superior entre la segunda y la quinta solapas de refuerzo (28 y 31) del panel superior.
10. 6.- La lámina de la reivindicación 6 caracterizada por el hecho de que la tercera y cuarta ranuras (38 y 39) poseen cada una de ellas alrededor de la mitad de la longitud de la primera o segunda ranuras (34 o 35).
15. 7.- La lámina de la reivindicación 2 caracterizada por el hecho de que la segunda y tercera solapas de refuerzo (28 y 29)
- 20.
- 25.
- 30.

del panel superior incluyen cada una de ellas una ranura adicional alargada (36 y 37) paralela a y equidistante de los lados conectados de la segunda y tercera solapa de refuerzo (28 y 29) del panel superior y localizada entre las ranuras (34 y 35).

5.

8.- La lámina de la reivindicación 7 caracterizada por el hecho de que el lado de cada ranura adicional (36 y 37) de los lados conectados de las segunda y tercera solapas de refuerzo (28 y 29) del panel superior apoya a lo largo de la línea que conecta los extremos de las ranuras 34 y 35 en la segunda o tercera solapa de refuerzo (28 o 29) del panel superior.

10.

9.- La lámina de la reivindicación 1 caracterizada por el hecho de que el primer panel extremo (14) incluye un orificio de forma de llave.

15.

10.- La lámina de la reivindicación 9 caracterizada por el hecho de que la tercera solapa de refuerzo (21) del primer panel extremo incluye un orificio de forma de llave.

20.

11.- La lámina de la reivindicación 10 caracterizada por el hecho de que la primera solapa de refuerzo (16) del primer panel extremo incluye un orificio dispensador de alambre sustancialmente circular;

25.

12.- La lámina de la reivindicación 10 caracterizada por el hecho de que la segunda solapa de refuerzo (18) del primer panel extremo incluye una muesca alargada de retención del alambre que se extiende desde el lado de la misma mas lejano del panel inferior (11).

30.

13.- Un contenedor de cartón (60) de forma hexaédrica, que posee paredes inferior, superior y extremas reforzadas por al menos un tensor adicional de cartón, preparado por medio de una lámina de acuerdo con la reivindicación 1, caracterizado por el



por el hecho de que las segundas solapas de refuerzo 18 y 19 del panel extremo está localizada hacia el exterior de cada una de las terceras solapas adyacentes de refuerzo (21 y 22) del panel extremo.

5. 15.- El contenedor preparado a partir de la lámina de acuerdo con una cualquiera de las reivindicaciones 2-8.

10. 16.- El contenedor de la reivindicación 13 caracterizado por el hecho de que las porciones de la segunda y la tercera solapas de refuerzo (28 y 29) del panel superior entre las hendiduras de manejo de extienden a través de las ranuras (32 y 33).

15. 17.- El contenedor de la reivindicación 13 caracterizado por el hecho de que el primer panel extremo (14) incluye un orificio de forma de llave (40), que comprende un orificio dispensador (41), sustancialmente circular, y una ranura alargada (42) de retención del alambre que posee una anchura sustancialmente menor que el diámetro del orificio circular (41).

20. 19.- El contenedor de la reivindicación 17 caracterizado por el hecho de que la tercera solapa de refuerzo (21) del primer panel extremo incluye también un orificio de forma de llave, que comprende un orificio dispensador del alambre sustancialmente circular y una ranura alargada de retención del alambre, estando sustancialmente alineados los orificios del primer panel extremo (14) y de la tercera solapa de refuerzo (21) del primer panel extremo.

25. 19.- El contenedor de la reivindicación 18 caracterizada por el, hecho de que la primera solapa de refuerzo (16) del primer panel extremo incluye un orificio dispensador del alambre sustancialmente circular, que está sustancialmente alineado con los orificios dispensadores de alambre del primer panel

30.

extremo (14) y de la tercera solapa de refuerzo (21) del primer panel extremo.

20.- Una lámina de cartón, cortada y marcada para su con-  
tenedor con mango integral, que comprende; un panel inferior  
5. (11) un primer panel lateral (12) y un segundo panel lateral  
(13) conectados a los lados opuestos del panel inferior (11);  
un pñale superior (20) conector a un lado del primer panel  
lateral (12) separado del panel inferior (11); y una solapa  
de refuerzo (28) del panel superior conectada a un lado del  
10. segundo panel lateral (13) separada del panel inferior (11);  
una ranura alargada (32) que se ha previsto en el panel su-  
perior (20) y un par de hendiduras para su manejo (34 y 35)  
que se han previsto en la solapa de refuerzo (28) del panel  
superior que se extienden desde un lado (28a) de la solapa  
de refuerzo (28) del panel superior separada del segundo pa-  
15. nel lateral (13) que están localizados entre los extremos  
longitudinales de la ranura (32).

21.- La lámina de la reivindicación 20 caracterizada por  
el hecho de que las hendiduras (34 y 35) son paralelas y sus-  
20. tancialmente transversales al lado (28a) de la ranura (28) de  
refuerzo del panel superior.

22.- La lámina de la reivindicación 20 caracterizada por  
el hecho de que se ha previsto una solapa adicional de refuerzo  
(29) del pñnel superior, conectada al lado (28a) de la solapa  
de refuerzo (28) del panel superior, conteniendo la solapa  
25. adicional (29) un par de hendiduras para su manejo (34 y 35)  
que son sustancialmente como imágenes de espejo del par de  
hendiduras de manejo de la solapa de refuerzo (28) del panel  
superior, a lo largo del lado (28a) de la solapa de refuerzo  
30. (28) del panel superior, y que intersectan el par de hendidu-

duras de la solapa de refuerzo (28) del panel superior a lo largo del lado (28a) de la misma.

5. 23.- La lámina de la reivindicación 22 caracterizada por el hecho de que en cada par de hendiduras de manejo de la solapa de refuerzo (28) del panel superior y de la solapa de refuerzo (29) del panel superior adicional, las hendiduras de manejo son paralelas y transversales al lado (28a) de la solapa de refuerzo del panel superior.

10. 24.- Un contenedor de cartón con un mango integral, preparado a partir de una lámina de acuerdo con una cualquiera de las reivindicaciones 20-23.

15. 25.- El contenedor de la reivindicación 24 caracterizada por el hecho de que se han previsto un par de solapas adicionales de refuerzo (30 y 31) del panel superior, conectadas a los lados opuestos del segundo panel lateral (13); además, las solapas adicionales de refuerzo (30 y 31) del panel superior se extienden por debajo de la solapa de refuerzo (28) del panel superior y cubren a la solapa adicional de refuerzo (29) del panel superior; y por otra parte, las solapas adicionales de refuerzo (30 y 31) del  
20. panel superior incluyen cada una de ellas una hendidura de manejo (38 y 39) adicional que está sustancialmente alineada con (y se encuentra) entre una de las hendiduras para manejo de cada par de hendiduras de manejo de la solapa de refuerzo (28) del panel superior y la solapa de refuerzo (29) adicional del panel superior.

25. 26.- Una lámina de cartón cortada y marcada para un contenedor dispensador de alambre o similar, de acuerdo con una cualquiera de las reivindicaciones 1-12, caracterizado por un orificio en forma de llave situado en el panel exterior (14), que comprende un orificio dispensador de alambre sustancialmente circular conectado  
30. do con una ranura alargada de retención del alambre que posee una

anchura sustancialmente menor que el diámetro del orificio dispensador de alambre de forma circular; y un orificio dispensador de alambre sustancialmente circular en la solapa de refuerzo (16).

5. 27.- Un contenedor preparado a partir de la lámina de acuerdo con la reivindicación 26 caracterizado por el hecho de que el orificio dispensador de alambre sustancialmente circular de la solapa de refuerzo (16) está alineado con el orificio dispensador del alambre del panel externo. (14).

10. 28.- El contenedor de acuerdo con la reivindicación 27 caracterizado por el hecho de que la pared reforzada incluye una solapa adicional de refuerzo (21) que posee un orificio de forma de llave alineado con el orificio de forma de llave del panel exterior (14).

15. 29.- El contenedor de acuerdo con la reivindicación 28 caracterizado por el hecho de que la pared reforzada incluye una solapa adicional de refuerzo (18) que posee una muesca de retención del alambre alineada con la ranura de retención del alambre del panel externo (14).

20. 30.- Contenedor para transportar y dispensar alambre o similar. Según se describe y reivindica en la presente Memoria que consta de 47 hojas foliadas y mecanografiadas por una sola cara y de 3 láminas de dibujos.

Madrid, a 25 de Noviembre de 1.976

INTERNATIONAL PAPER COMPANY

25. p.a.

**JAIMÉ ISERN**

p. p.

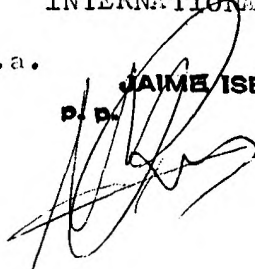

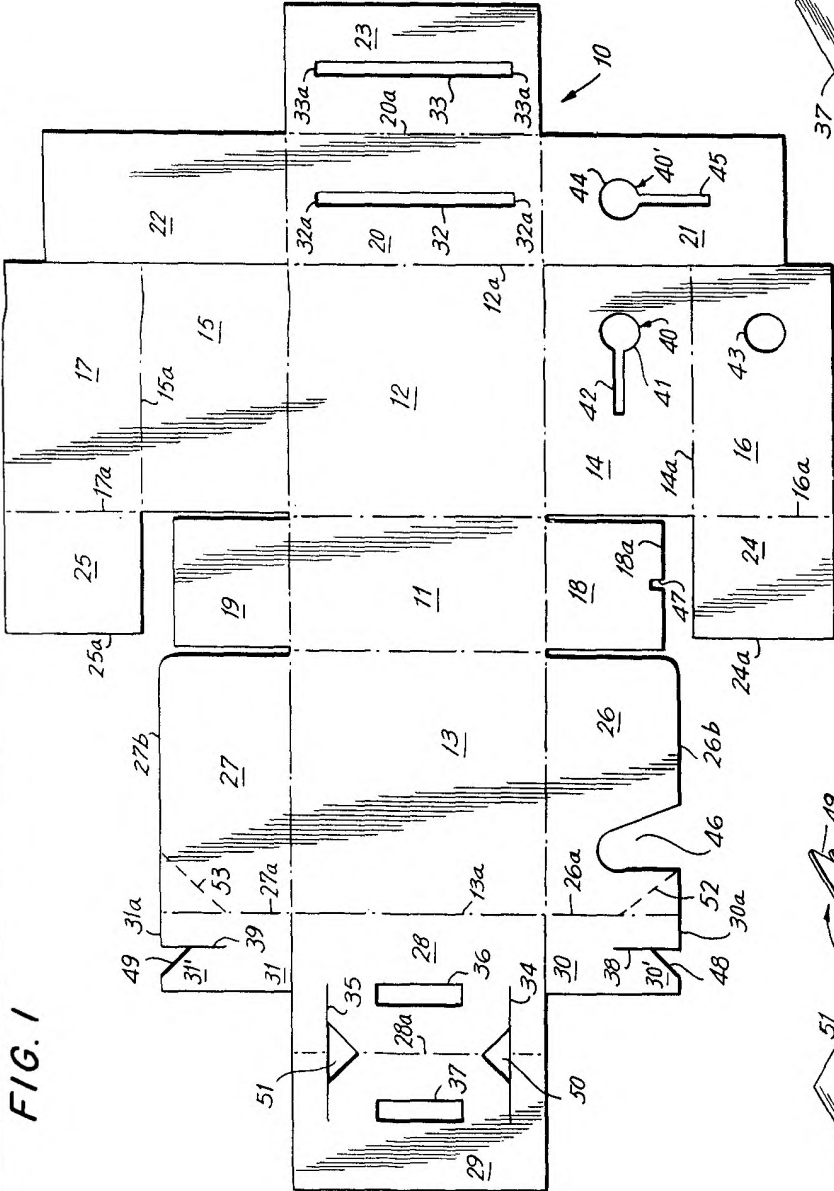

FIG. 1

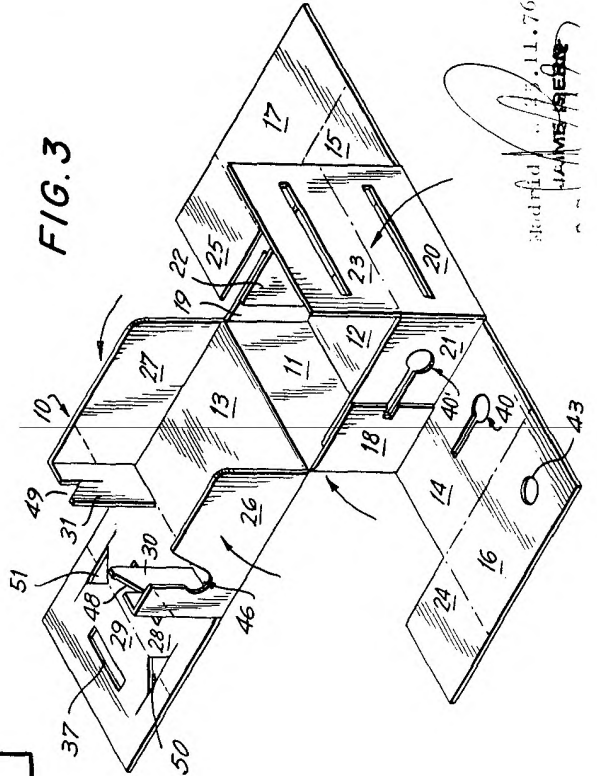

FIG. 3

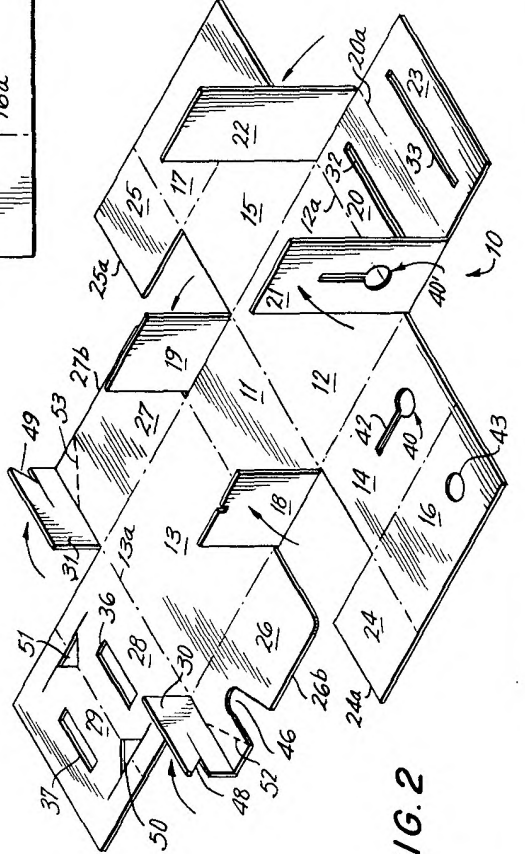
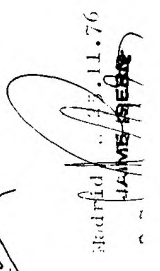

FIG. 2

  
 JAMES REESE

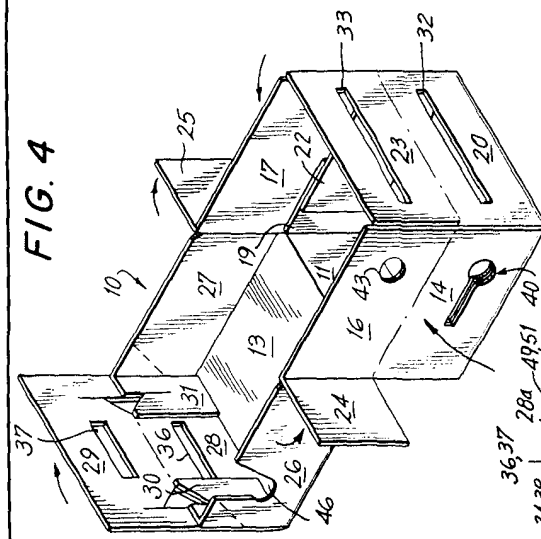

FIG. 4

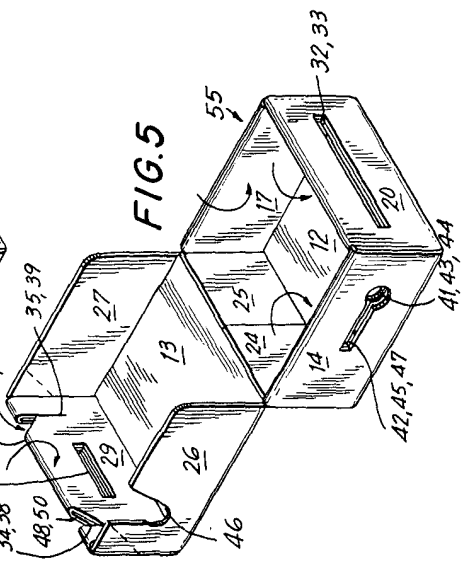

FIG. 5

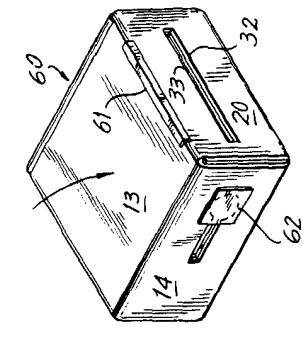

FIG. 6

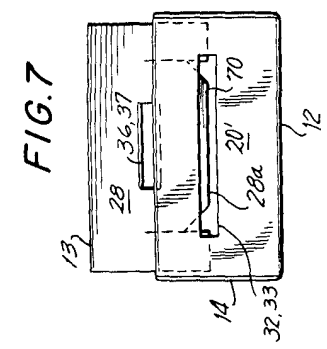

FIG. 7

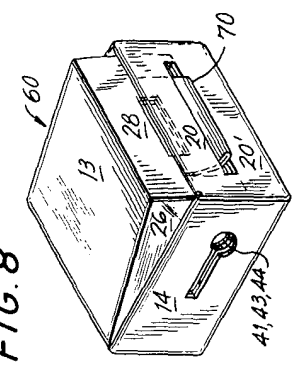

FIG. 8

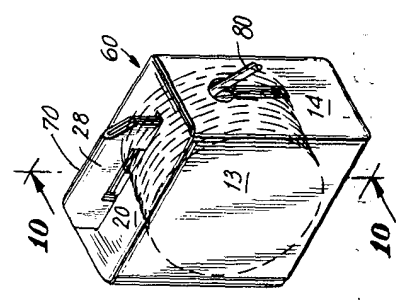

FIG. 9

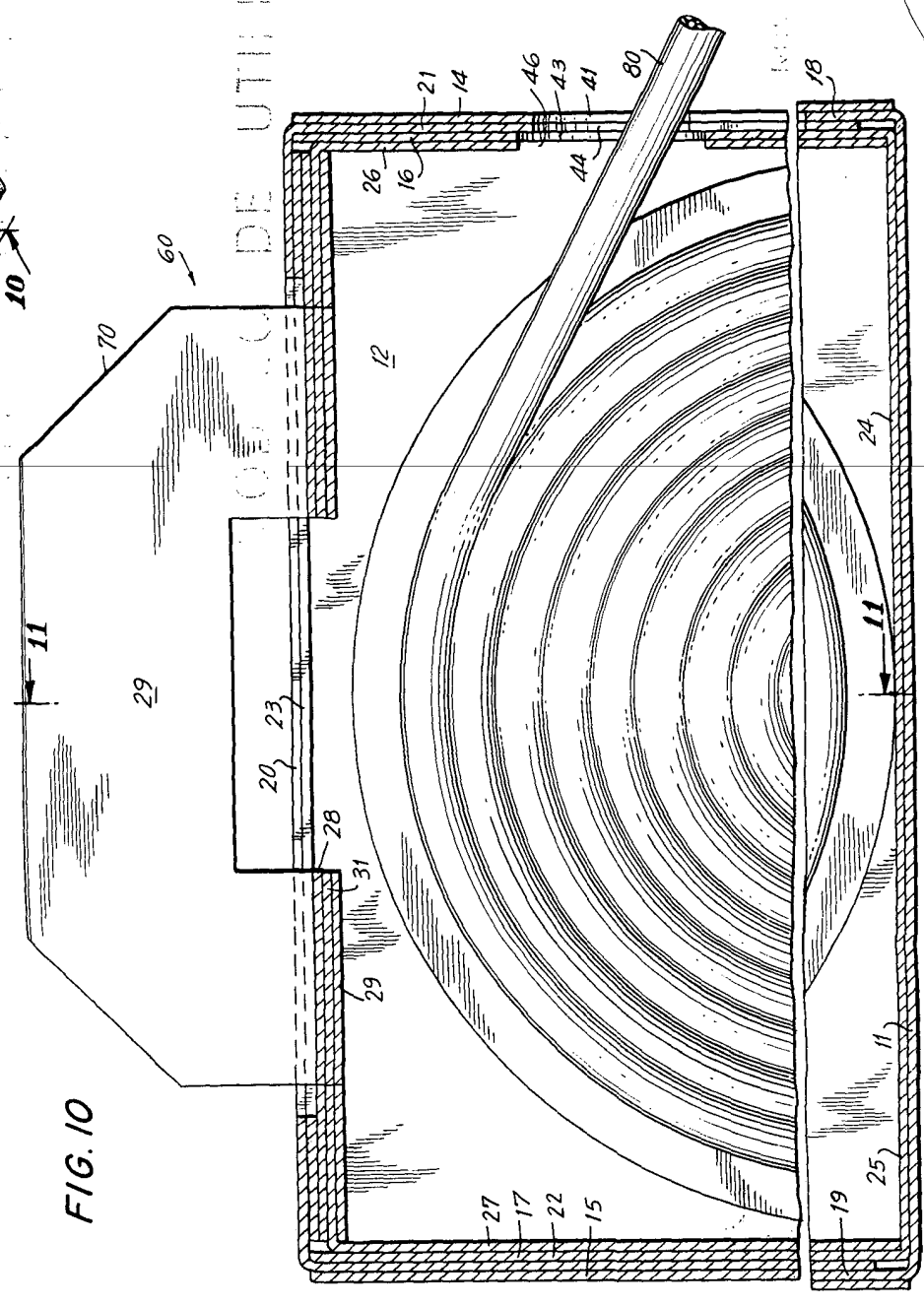

FIG. 10

DE UTILITY

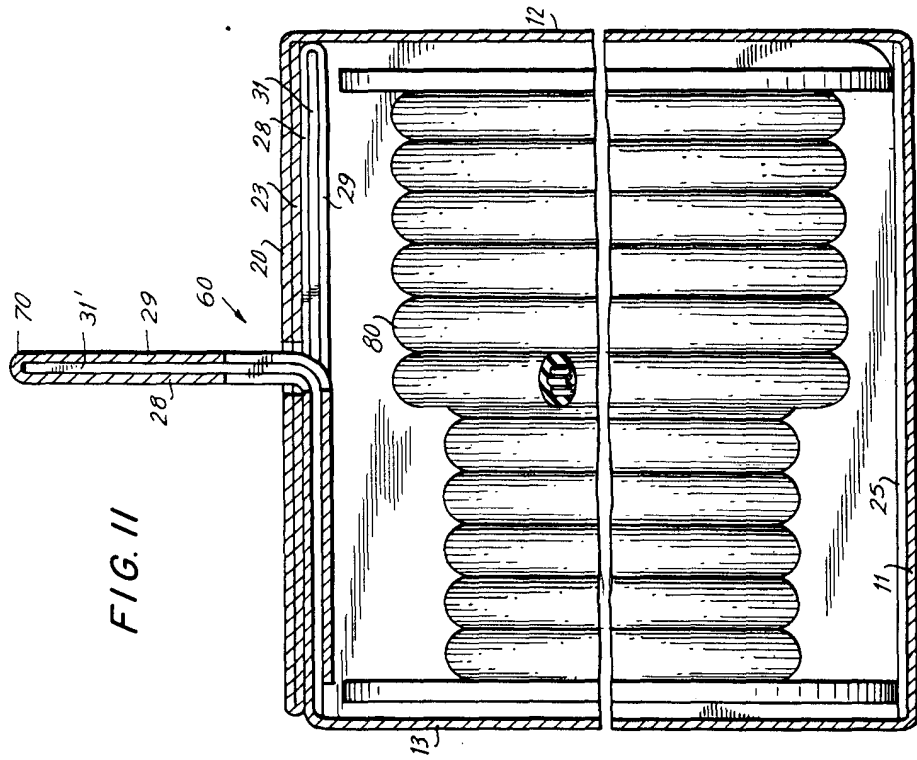

FIG. II

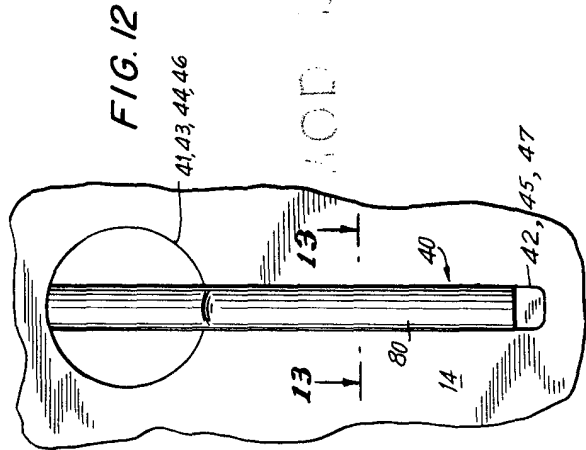

FIG. 12

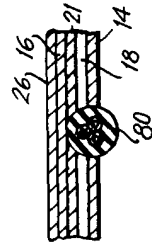

FIG. 13

Madrid, 25 NOV. 1976

J. J. ISERN

*[Handwritten signature]*