



ESPAÑA

19 ES	11	NUMERO	224697	10 Y
	21			
	22	FECHA DE PRESENTACION	25 NOV. 1976	

MODELO DE UTILIDAD

30 PRIORIDADES:	31 NUMERO	32 FECHA	33 PAIS
-----------------	-----------	----------	---------

47 FECHA DE PUBLICIDAD	51 CLASIFICACION INTERNACIONAL
	A63F

54 TITULO DE LA INVENCIÓN

"TABLERO DE PROBABILIDAD PARA JUEGO DE AZAR CON PUBLICIDAD INCORPORADA".

71 SOLICITANTE (S)

D. ALBERTO HERAS PEREZ.

DOMICILIO DEL SOLICITANTE

MADRID, Urbanización La Chopera 219.

72 INVENTOR (ES)

73 TITULAR (ES)

74 REPRESENTANTE

ANGEL LUIS DE LA HERRAN Y DE LAS POZAS.

El presente Modelo de Utilidad se refiere a un tablero de probabilidad para un juego de azar en cuya superficie y alternadamente con las tallas o punteos se disponen "spots" publicitarios que podrán ser independientes y no tener nada que ver

5. uno con otro o estar enlazados y coordinados para formar un todo

Se conocen muchos juegos de azar en los que el jugador dispone de un tablero o cartón individual en el que se imprime el punteo que se corresponde y cuya probabilidad se ha calculado



mediante un número variable de cuadros en blanco y otros re-

10. presentativos de la combinación jugada, de tal manera que dicho



cartón se mantiene durante mucho tiempo a la vista del jugador que, además, examina una vez y otra su juego para comprobar



su suerte, de manera que un determinado reparto publicitario en su cara vista cumpliría las condiciones de toda publicidad

15. y que podría ser repetida en otro día y para otro jugador o en ese mismo día y para el mismo jugador.

Para mejor comprensión vamos a describirla sobre el dibujo adjunto y que representa, en perspectiva, un tablero o cartón realizado según la invención y que consiste realmente en

20. un soporte l laminar en cuya superficie se imprimen el empa-

rrillado normal de este tipo de apuestas, resaltando los cuadros activos 2 que componen la probabilidad jugada, mientras que se aprovechan los cuadros muertos 3 para presentar "spots" publicitarios que adoptaran cualquier tipo de normativa, bien individualizando su mensaje o bien encadenando o enlazando unos con otros para formar un conjunto que contiene más mensaje o, por lo menos, más interes.

Dentro de la esencialidad de la invención caben variantes de detalle, asimismo protegidas y así podrá ser cualquiera la cantidad y calidad de los cuadros muertos ocupados por mensajes publicitarios, cualquiera su inclusión en el tablero, por adherencia, impresión, aplique o cualquier otro sistema y, desde luego, cualesquiera las dimensiones y materias en que se realice.

15. NOTA

Hecha la descripción del presente invento se hace constar que lo que se declara como no practicado ni divulgado en España comprende las siguientes

REIVINDICACIONES

20. 1a.- Tablero de probabilidad para juego de azar con publi

cidad incorporada, caracterizado por el hecho de
 que sobre el emparrillado formado sobre dicho tablero y en el
 que resaltan los cuadros activos y los cuadros muertos que com-
 ponen la probabilidad individual a la que se juega, se aprove-
 cha la inactividad de los cuadros muertos para presentar una
 publicidad que podrá presentar cualquier tipo de normativa, es
 decir, bien encadenados los cuadros entre sí, bien individua-
 lizados e independientes.

5.

10.

2a.- TABLERO DE PROBABILIDAD PARA JUEGO DE AZAR CON PUBLI-
 CIDAD INCORPORADA.

Madrid, a 25 de Noviembre de 1976

EL AGENTE OFICIAL
 A. L. DE LA HERRERA Y DE LAS POZAS
 FODERAS

Fdo.: Guillermo Fernández

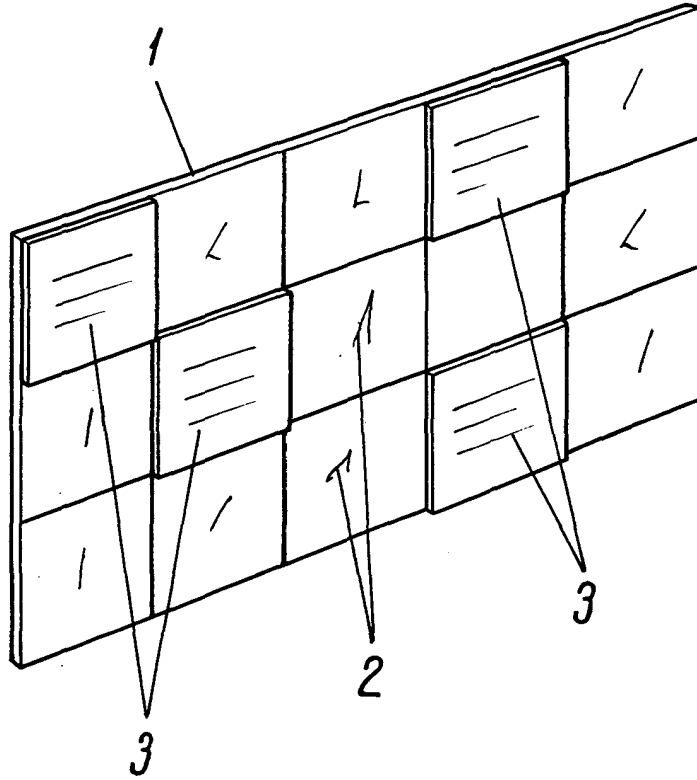

Escala variable
MADRID, 25 NOV. 1976
A.L. DE LAHERA Y DE LAS POZAS
ARQUITECTOS
[Signature]
Fdo.: Guillermo Fernández