



ESPAÑA

19	ES	11	224669	10	Y
		21			
		22	FECHA DE PRESENTACION		
			24 NOV. 1976		

MODELO DE UTILIDAD

22 ABR. 1977

30	PRIORIDADES:	32	FECHA	33	PAIS
31	NUMERO				

47	FECHA DE PUBLICIDAD	51	CLASIFICACION INTERNACIONAL
			B65J

54	TITULO DE LA INVENCIÓN
	" ENVASE PARA ACCESORIOS DE BAÑO "

71	SOLICITANTE (S)
	COQUINA, S.L.

	DOMICILIO DEL SOLICITANTE
	MUCHAMIEL (Alicante) Miguel Alcaraz, 36

72	INVENTOR (ES)

73	TITULAR (ES)

74	REPRESENTANTE
	D. MANUEL DE ARPE GARCIA, Agente Oficial de Propiedad Industrial

MODELO DE UTILIDAD

por 20 años por

"ENVASE PARA ACCESORIOS DE BAÑO", a favor de la firma COQUINA, S.L., domiciliada en MUCHAMIEL (Alicante) Miguel Alcaraz, 36.

MEMORIA DESCRIPTIVA  
≡ ≡

5.- Debido a la evolución constante experimentada por la industria dedicada a la fabricación de envases y estuches, frecuentemente se ven precisados los fabricantes a introducir perfeccionamientos en sus productos, con cuyas mejoras se consigue mayor comodidad para los usuarios, al tiempo que se gana en presentación y acabado, lo que repercute en un mayor prestigio y garantía de la firma abastecedora.

Son innumerables los envases y estuches que

- 10.- hoy en día se utilizan en el mercado para la protección y exposición de objetos, unos de configuración caprichosa, otros de accionamiento automático y los más de apertura manual, siendo estos últimos los que se constituyen por medio de piezas unidas pertinememente por una pieza a modo de bisagra, independiente o solidaria con las anteriores, que se abaten o cierran.
- 15.-

Los fabricantes tratan por todos los medios a su alcance de conseguir artículos cómodos, útiles y económicos, siendo esta característica en último lugar apuntada la más interesante para que los artículos tengan aceptación y sean adquiridos por las más débiles economías.

20.-

El objeto del modelo de utilidad que nos ocupa, consiste en uno de tales estuches de apertura y cierre manuales, fabricado en cartón o materia similar, permitiendo la segura disposición y sujeción de los objetos a contener, en virtud de acoplarse en los huecos practicados en una segunda pieza alojada en su interior; siendo factible en la cara superior a contener, referencias y demás datos de identificación así como anagrama de la empresa expendedora, pudiendo igualmente por sus caras anterior y lateral, significar colores, contenido etc.

25.-

30.-

Conocidas que nos son en virtud del preliminar precedente las esencialidades y funciones a realizar por el objeto del modelo de utilidad que nos ocupa, y por ser el tipo que ha de servir de base para llevar a cabo la confección de las diversas for-

35.-

- 40.- mas de realización a que en la práctica puede llegarse con la aplicación de sus fundamentos básicos, se cita en la presente memoria a título de ejemplo y será descrito a continuación con la ayuda de la lámina de dibujos que se adjunta.
- 45.- En la figura 1ª, se representa el desarrollo por abatimiento sobre un plano, del estuche, que pertinentemente constituido por disposición y plegado de sus diferentes partes poligonales, formará parte del objeto del modelo de utilidad que se preconiza.
- 50.- La figura 2ª, representa una vista del estuche constituido, apreciándose su cara superior y anterior.
- 55.- En la figura 3ª, se representa la pieza que se aloja en el interior del estuche y que lleva practicados los huecos para acoplar los accesorios.
- La figura 4ª, representa una vista del objeto totalmente concluido y dispuesto para el servicio que se pretende.
- 60.- El estuche 1, se consigue en virtud de la adecuada disposición y doblado de una pieza de cartón, convenientemente dividida por medio de partes poligonales, que adecuadamente superpuestas y encajadas, constituyen el estuche.
- 65.- La pieza 1, fabricada en cartón o materia similar, se dobla convenientemente conformándose partes poligonales que encajadas de la manera adecuada constituye el armazón del estuche que se preconiza.

70.- Dicho estuche una vez constituido y cerrado estará provisto por su cara anterior 1', de unas inscripciones 2, significativas de los colores de los accesorios que contendrá, mientras que por su cara superior 1'', aparecerá la marca comercial 3, y los gráficos 4, de los accesorios; asimismo por su cara lateral 1''', podrán referenciarse los objetos a contener.

80.- La pieza 5, fabricada igualmente en cartón o materia similar, se aloja en el interior del estuche, llevando practicados los huecos 6, correspondientes a los accesorios.

85.- Con todo lo cual constituido el estuche por doblado y encaje de sus respectivas partes poligonales en que la pieza de cartón conforma, y alojada la pieza soporte en su interior que lleva practicados los pertinentes huecos correspondientes a los accesorios a contener, será factible depositar los mismos en sus oquedades, lográndose un estuche contenedor de accesorios.

90.- Suficientemente descrito que nos es el objeto del modelo de utilidad que nos ocupa, que lo es solamente a título de ejemplo y una de las múltiples formas de realización a que en la práctica puede llegarse tomando como fundamento en su construcción el descrito en la presente memoria, únicamente nos resta señalar que las modificaciones de forma, tamaños, materiales, empleados u otras no fundamentales, no deben ser consideradas variaciones que afecten a su esencialidad.

95.-

100.-

N O T A

El modelo de utilidad descrito recaerá pues sobre las siguientes reivindicaciones:

- 105.- 1ª.- "ENVASE PARA ACCESORIOS DE BAÑO", caracterizado por cuanto está dotado de una pieza interna o bandeja que se prolonga en cuatro solapados y que se encuentra adecuadamente troquelada para la constitución de los huecos idóneos para el encaje inamovible de los elementos a contener, cuya bandeja se aloja previo doblado inferior de sus solapas para constituir soporte, en el interior de una segunda pieza monobloque que hace las veces de estuche y que por medio de los dobleces necesarios constituye una base contenedora que se prolonga en una tapa dotada de las solapas idóneas para el encaje con dicha base y pertinente cierre del envase por medios exclusivamente manuales.
- 110.-
- 115.-

2ª.- "ENVASE PARA ACCESORIOS DE BAÑO".

Todo ello, tal y conforme queda descrito, representado y reivindicado:

120.-

Esta memoria consta de cinco hojas mecanografiadas y foliadas por una sola de sus caras, conteniendo un total de ciento veintidos líneas

122.-

MADRID A 24 NOV. 1976

MANUEL DE ARPE

P. P.

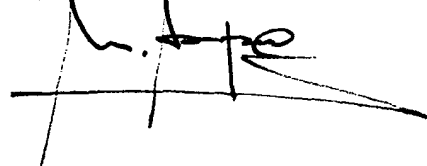

D I S E Ñ O

=====

DE UN MODELO DE UTILIDAD, A FAVOR DE COQUINA, S.L.,  
DOMICILIADA EN MUCHAMIEL (Alicante), MIGUEL ALCARAZ,  
Nº. 36, POR: "ENVASE PARA ACCESORIOS DE BAÑO".

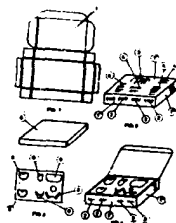

Escala variable.

MADRID A 24 NOV. 1976

MANUEL DE ARPE  
P. P.

A handwritten signature in black ink, appearing to read 'Manuel de Arpe', written over a horizontal line. The signature is stylized and includes a large flourish at the end.

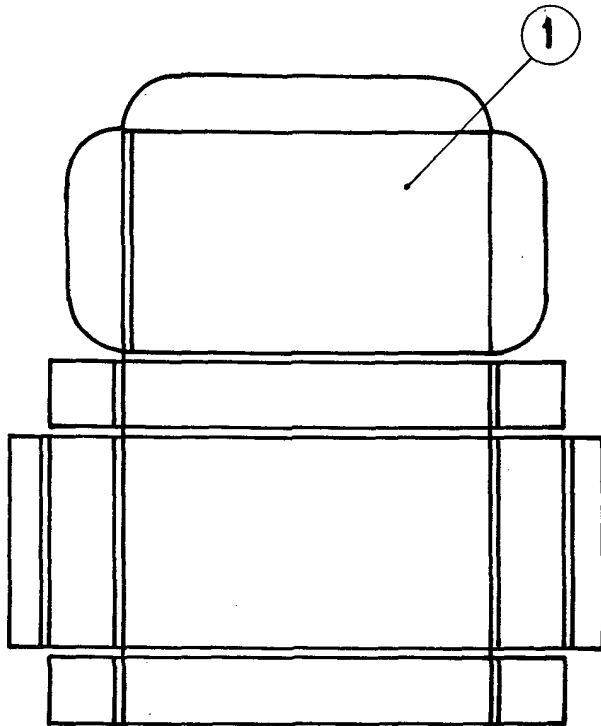

FIG. 1

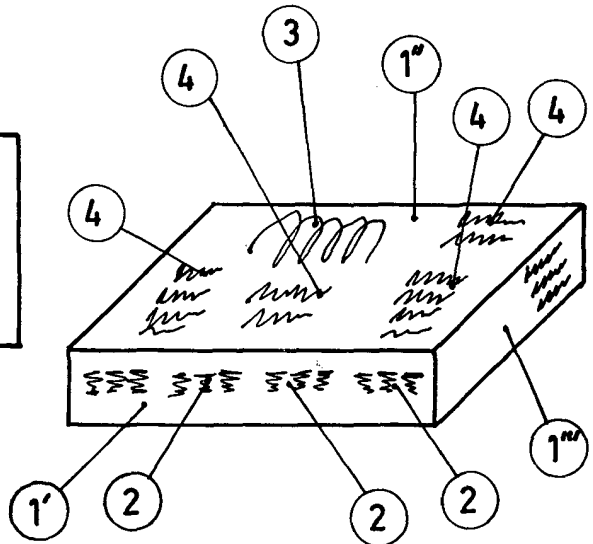

FIG. 2

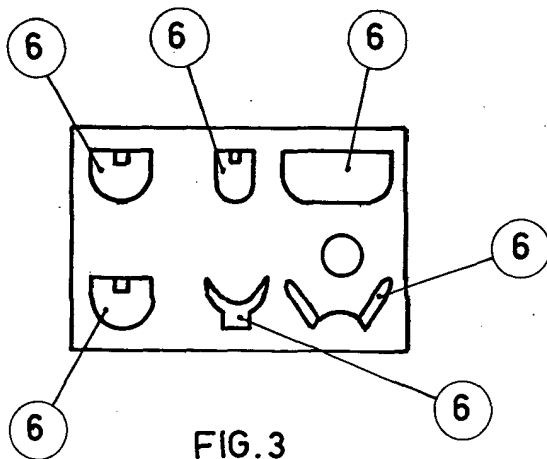
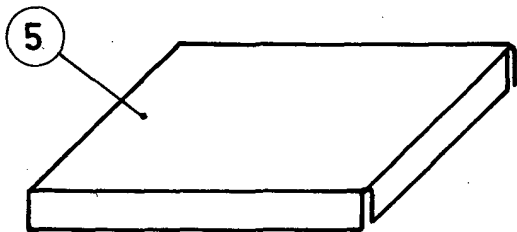

FIG. 3

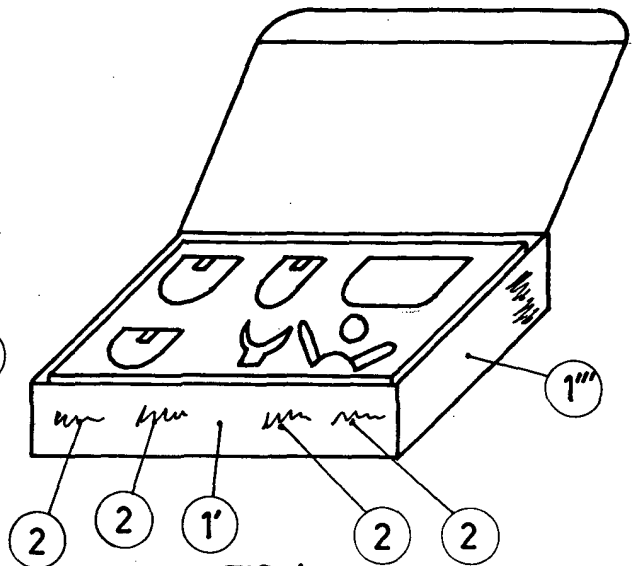

FIG. 4

ESCALA VARIABLE  
MADRID 21 NOV. 1976

MANUEL DE ARPE  
P. P.