



ESPAÑA

10	ES	11	NUMERO	24587	10	Y
		21				
		22	FECHA DE PRESENTACION	22 ENE 1975		

MODELO DE UTILIDAD

224.587

30	PRIORIDADES	31	NUMERO	32	FECHA	33	PAIS
----	-------------	----	--------	----	-------	----	------

47	FECHA DE PUBLICIDAD	51	CLASIFICACION INTERNACIONAL
			7101K

54	TITULO DE LA INVENCIÓN
	Portalámparas para lámparas incandescentes.

71	SOLICITANTE (S)
	VOSSLOH-WERKE GmbH. (Sociedad alemana)

	DOMICILIO DEL SOLICITANTE
	598 WERDOHL (Alemania) Postfach 36.

72	INVENTOR (ES)
----	---------------

73	TITULAR (ES)
	VOSSLOH-WERKE GmbH.

74	REPRESENTANTE
	D. Carlos ROEB UNGEHEUER.



1  
5  
10  
15  
20  
25  
30

El presente modelo de utilidad se refiere a un portalámparas para lámparas incandescentes, que presentan una pieza de sujeción inserta entre la envuelta y el fondo del portalámparas.

Según las nuevas prescripciones nacionales e internacionales de la electrotécnica para asegurar un buen contacto entre los contactos del casquillo de la lámpara incandescente y los contactos dispuestos en el portalámparas se permite un valor de caída de tensión solo muy reducido.

A causa de la tolerancia de la distancia entre el circuito de contacto ideal fijado en las prescripciones hasta el contacto de base del casquillo de la lámpara, que es inevitable en la fabricación de la lámpara incandescente, por lo menos uno de los dos contactos del portalámparas tiene que ser muelleante para compensar esta tolerancia.

Son conocidos portalámparas en los que, tanto el contacto lateral, como el central independientemente o ambos, están dispuestos muelleando. En el caso de que ambos contactos sean muelleantes, resulta, en contactos de base fabricados de aleación de cobre, que no puede alcanzarse la deseada reducida caída de tensión. Por la fuerte sollicitación térmica del portalámparas, que se produce al arder una lámpara incandescente, existe el peligro de que los contactos permanezcan en la posición, a la que se empujaron al insertar la lámpara incandescente y no retornen muelleando porque han perdido su fuerza de resorte, especialmente cuando se enrosca una lámpara con la distancia mínima entre el circuito ideal de contacto y el contacto de base, de modo que el contacto lateral tiene que desviarse ampliamente. Si seguidamente se enrosca una lámpara, cuyo casquillo presenta la medida máxima entre el circuito de contacto ideal y el contacto de base, entonces existe la posibilidad de que, o bien no se produzca absolutamente ningún



1 contacto o que con ocasión de medidas intermedias no puede alcan-  
zarse ningún contacto íntimo entre el casquillo de la lámpara y  
el contacto lateral. Entones, sin embargo, la resistencia de paso  
entre el casquillo de la lámpara y los contactos del portalámparas  
5 es muy alta, lo que puede producir la destrucción, tanto de la lám-  
para, como también del portalámparas.

También se conocen portalámparas, en lo que el contacto la-  
teral está constituido en forma de un disco anular, en cuyo diá-  
metro interno puede apoyarse firmemente el casquillo de la lám-  
10 para, de modo que es reducida la caída de tensión en el lugar de  
contacto. Un contacto lateral de forma anular, sin embargo, es caro  
en su fabricación y su empleo es inadmisiblemente costoso.

El modelo se basa en el problema de alcanzar reducidos valo-  
res de caída de tensión por un contacto lateral permitido, según  
15 las prescripciones, como contacto de una lengüeta, dentro del mar-  
co de fabricación en serie de manera barata. A este fin, según el  
modelo, la pieza de portalámparas presenta apéndices distribuidos  
por su contorno, dirigidos paralelamente al eje longitudinal cen-  
tral, de una altura tal, que el casquillo de la lámpara se asi-  
ente sobre estos apéndices, cuando esté enroscado hasta que el con-  
20 tacto central esté empujado hacia abajo por lo menos en una parte  
de su carrera y porque el contacto lateral rígido en forma de len-  
güeta se aplica contra el flanco interior de uno de estos apéndices.

Los extremos de los apéndices de los que, por ejemplo, pueden  
estar distribuidas cuatro piezas uniformemente por el contorno de  
25 la pieza del portalámparas, presentan adecuadamente un biselamien-  
to inclinado hacia el interior, estando apoyado el contacto lateral  
contra tal biselamiento por aplicación de su extremo correspondien-  
temente acodado, abombado en forma de prominencia.

El contacto central formado de manera conocida por el extremo  
30



1 de una lengüeta muelleante: se encuentra además adecuadamente bajo  
la presión de un muelle helicoidal de acero para que el contacto  
central se empuje también con seguridad firmemente contra el con-  
tacto de base del casquillo de la lámpara cuando la fuerza de re-  
5 sorte de la lengüeta, que soporta el contacto central esté debili-  
tada por calentamiento.

La constitución según el modelo del portalámparas para lámpa-  
ras incandescentes garantiza, por aplicación del contacto lateral  
a uno de los apéndices de la pieza de portalámparas, una total ri-  
10 gidez e inmovilidad del contacto lateral, de modo que queda  
excluido cualquier movimiento del mismo al introducir la lámpara  
por presión de la vaina del casquillo sobre el contacto lateral.  
Los apéndices de la pieza del portalámparas ofrecen la ulterior  
ventaja de que éstos, al enrosar la lámpara, apoyan la vaina del  
casquillo constituida con redondeo, como es conocido, y que se  
15 estrechen las tolerancias dadas por la rosca, lo que contribuye,  
en el caso de alineación axial de la lámpara, a garantizar un con-  
tacto saturado de la vaina del casquillo al contacto lateral del  
portalámparas.

El contacto lateral, constituido según el invento, está com-  
20 formado sencillamente y por ello puede fabricarse con precio fa-  
vorable.

En el dibujo se ilustra a escala aumentada el nuevo porta-  
lámparas para lámpara incandescente en un ejemplo de ejecución.

La fig. 1, ilustra el portalámparas en sección axial según  
25 la línea I-I de la fig. 2.

La fig. 2, muestra el portalámparas con envuelta desenroscada  
en vista desde arriba.

El portalámparas fabricado, por ejemplo, de material plástico  
30 consiste en la envuelta 1 y el fondo de portalámparas 2, que con



1 su borde constituido con rosca exterior, está enroscado en una rosca interna prevista en el extremo de la envuelta. Entre la envuelta y el fondo del portalámparas está inserta la pieza 3 de portalámparas, que está apretada con su brida anular 4 entre la envuelta y el fondo del portalámparas. El portalámparas también puede estar fabricado de material cerámico o puede tener una carcasa metálica.

5 La pieza 3 de portalámparas presenta apéndices 5, distribuidos sobre su contorno, que están dirigidos paralelamente al eje longitudinal central del portalámparas. Los extremos de estos apéndices tiene biselamiento 6 inclinados hacia el interior.

10 El contacto lateral se compone en una brida 7 unida con la borna de apriete 10 para la introducción del alambre, que pasa en transición a una lengüeta 8 plegada angularmente. Esta lengüeta se aplica apretadamente contra la cara interna de uno de los apéndices 5a que presenta una cavidad 16, que aloja la lengüeta 8. Esto ofrece la ventaja de que la lengüeta 8, por el flanco lateral de la parte saliente del apéndice 5a, se asegure, al enroscar la lámpara contra arrastre en el sentido de la marcha de las agujas del reloj. El extremo 9 de la lengüeta está acodado correspondientemente al biselamiento 6a del apéndice 5a y está provista de una prominencia para dar contacto.

15  
20 El contacto central 1, en forma de prominencia está situado en el extremo de la lengüeta 12 muelleante, que conduce hacia la otra borna de apriete 13 del portalámparas. Debajo del contacto central 11 está dispuesto un muelle 14, que se compone de acero o de otro material, que conserve su fuerza de resorte en el caso de elevada sollicitación térmica. Este muelle, como en el ejemplo dibujado, puede estar constituido por un muelle helicoidal o también por una ballesta.

25  
30 La brida 15 acodada desde el contacto central impide un



22

-5-

1

deseado desenroscamiento de la envuelta l.

5

o-o-o-o-o-o-o-o-o-o

o-o-o-o-o

o-o

10

15

20

25

30



22 ENE. 1976

1  
5  
10  
15  
20  
25  
30

N o t a

Este registro consta de las siguientes reivindicaciones:

1.-Portalámparas para lámparas incandescentes, con una pieza de portalámparas inserta entre envuelta y pieza de fondo, que lleva un contacto central muelleante en el eje longitudinal central del casquillo y por lo menos un contacto lateral rígido para el casquillo de la lámpara, caracterizado porque la pieza de casquillo lleva apéndices distribuidos alrededor de su contorno dirigidos paralelos al eje longitudinal central de tal altura que el casquillo de la lámpara se asienta sobre estos apéndices cuando están enroscados tan lejos que el contacto central está apretado hacia abajo por lo menos en una parte de su carrera y porque el contacto lateral en forma de lengüeta se aplica contra la cara interna de uno de estos apéndices.

2.-Portalámpara según la reivindicación 1, caracterizado porque los extremos de los apéndices presentan un biselamiento inclinado hacia el interior y el contacto lateral rígido, por aplicación de su extremo abombado en forma de prominencia, correspondientemente acodado, está apoyado contra uno de tales biselamientos.

3.-Portalámparas según las reivindicaciones 1 ó 2, caracterizado porque un apéndice de la pieza de casquillo presenta en su cara interna una cavidad plana para el alojamiento del contacto lateral rígido.

4.-Portalámparas según las reivindicaciones 1 a 3, caracterizado porque el contacto central consiste en un material de construcción de acero o de otro material, que con elevada sollicitación térmica conserva su fuerza de resorte bajo la presión de un muelle.

5.-Portalámparas según la reivindicación 4, caracterizado



22 ENE 1924



FIG. 1

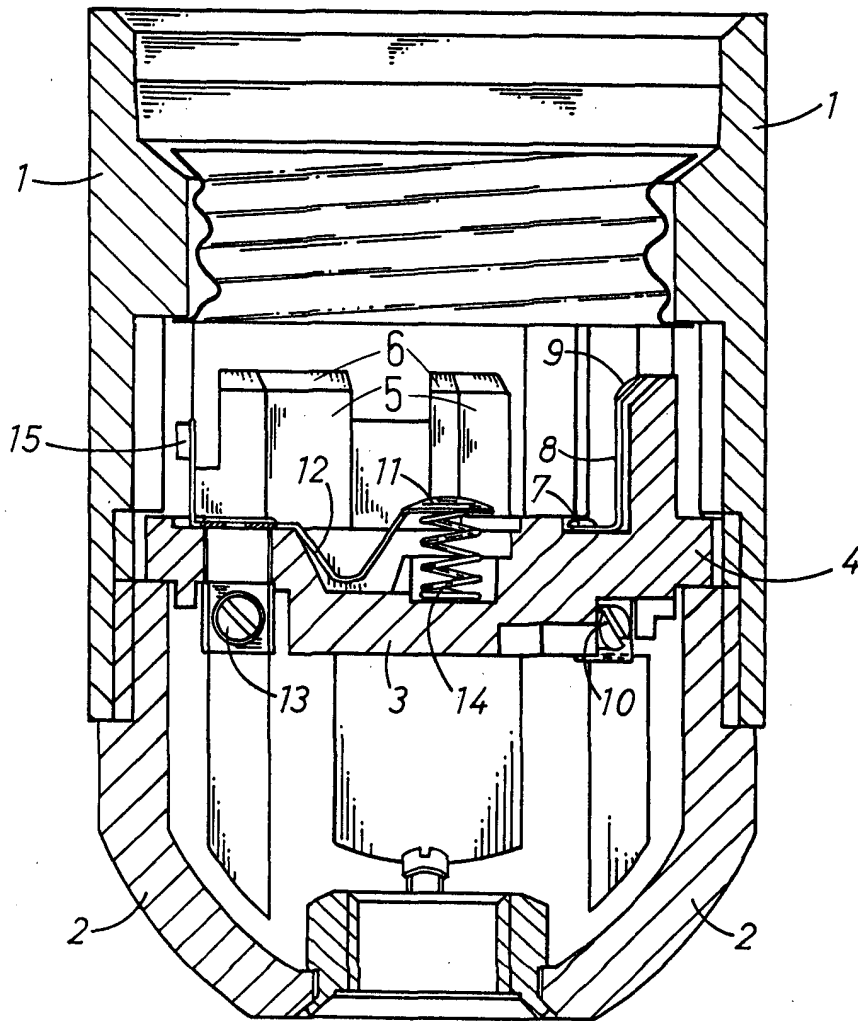

ESC. ... ABLE  
CARLOS ...  
P.P.

Fdo: Pedro Matamorós



FIG. 2

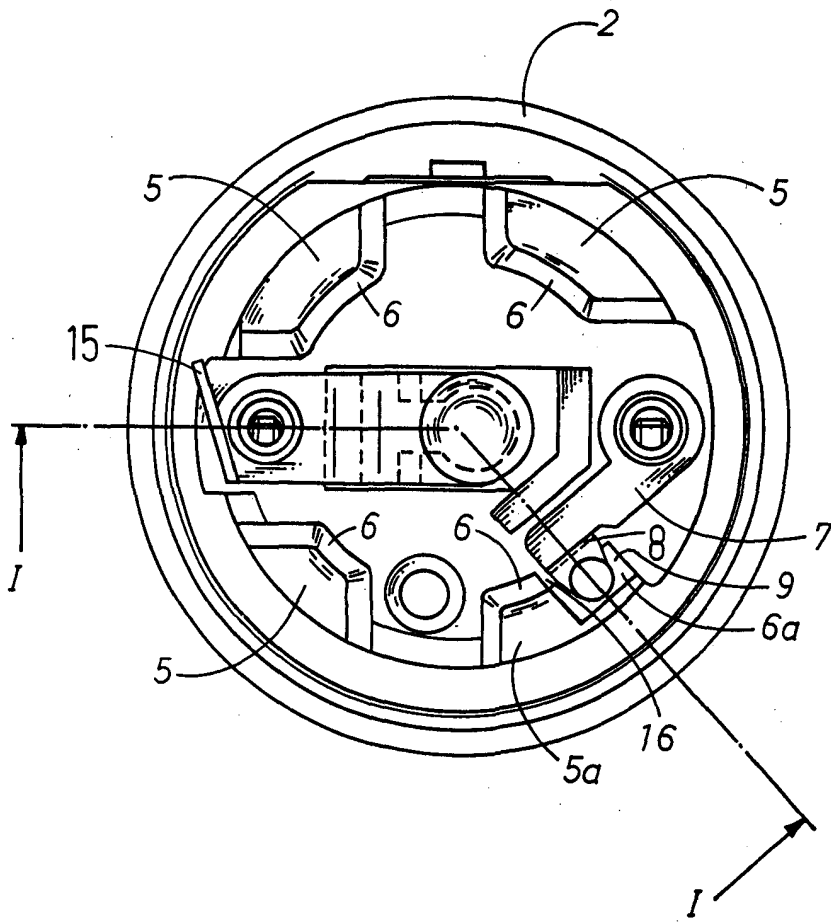

ESCLASIFICABLE  
CARLOS BOZB  
P.  
Fdo: Pedro Majamón