



16 A3

S/Ref.: EL/AA/5855

N/Ref. C.G. 29.395/mc.

MODELO DE UTILIDAD

224558

REG. C.G.	B44D

M E M O R I A D E S C R I P T I V A

S o b r e:

"ELEMENTOS ARQUITECTONICOS MODULARES PARA CONSTRUIR Y/O TERMINAR MONUMENTOS U OBRAS DE ARTE SIMILARES".

- - - - -

Solicitante: Sr.D. Elio MARTIRADONNA, de nacionalidad italiana, con domicilio en: Via Stoppani, 25 - 20129 MILAN (Italia).

- - - - -



Esta invención es relativa a elementos modulares preformados, particularmente obtenidos por corte de piedras nobles, mármoles o similares, siendo preformados tales elementos de acuerdo con módulos que permitan una pluralidad de disposiciones arquitectónicas para constituir o terminar

5. monumentos u obras de arte similares.

Como es bien sabido, son muchos los problemas con los que se tropieza al formar o construir monumentos de piedra noble, mármol o similares, y por consiguiente los precios resultantes son elevados a causa tanto de la materia prima como de la mano de obra utilizadas.

10.

Con el fin de evitar tales desventajas, la presente invención propone utilizar elementos preformados, particularmente de piedras nobles, mármoles y similares, según son producidos en serie de acuerdo con determinados módulos que permitan combinaciones de imaginación infinitas de los mismos con extremada sencillez y facilidad de ensambladura incluso por un personal no especializado con unos resultados tanto funcionales como estéticos excepcionales.

15.

Particularmente, de acuerdo con la presente invención, los elementos comprenden bloques que tienen caras planas de longitud modular que se encuentran en ángulos rectos entre sí, o separados por superficies cilíndricas que son cóncavas interiormente con respecto al elemento con radios de curvatura convenientemente diseñados, en los que dichas superficies cilíndricas cóncavas pueden ser mayores, iguales o inferiores a 90° con respecto a tales ángulos centrales.

20.

25.

Se podrá comprender mejor la presente invención con ayuda de la siguiente descripción detallada, facilitada simplemente a título de ejemplo, particularmente con referencia

30.

16 ADO



a los dibujos que se acompaña en los que:

5. Las figuras 1 y 2 son vistas de costado que muestran los elementos de acuerdo con la presente invención y particularmente resaltando las características de los mismos, las posibilidades de acoplamiento entre tales elementos, es decir la componibilidad y/o cómo puede obtenerse estos elementos con los mismos bloques de material de partida; y

10. Las figuras 3-14 son vistas facilitadas a título de ejemplos que muestran algunas de las disposiciones o composiciones obtenidas por los elementos de acuerdo con la invención para formar o construir monumentos o similares.

15. Un primer elemento de acuerdo con la invención (véase la figura 1), designado en su conjunto por la referencia numérica 11, tiene lados de longitud c que se encuentran dispuestos en ángulos rectos entre sí, entre los cuales hay una superficie cilíndrica 12, la cual es cóncava con respecto al interior del elemento y formada por un radio de curvatura A que corresponde a un ángulo central de 90° . Las dos paredes de longitud c tienen dos paredes adyacentes y perpendicularmente a las mismas de longitud a , entre las cuales se ha previsto una superficie 13 cóncava con respecto al interior del elemento y obtenida por un radio de curvatura B que es mucho mayor que el radio A . Según puede verse por lo que precede, el elemento 11 es perfectamente simétrico con respecto a un eje que pasa a través de los centros de curvatura de las dos superficies cilíndricas.

20. Un segundo elemento 14 tiene también un lado de longitud c adyacente a una superficie cilíndrica interiormente cóncava 15 que tiene un radio de curvatura A y correspondiente a un ángulo central de 90° . Se ha previsto igualmente un lado de



longitud a, o simplemente lado a, que está en ángulo recto con el lado c y adyacente a una superficie cilíndrica 16 que tiene una concavidad con el centro del elemento 14 y el radio B, pero correspondiendo ahora la última superficie cilíndrica a un arco inferior a 90°, de tal modo que su lado superior 17 sea de una longitud b (b a). En este caso, según puede verse, dicho elemento 14 no sería simétrico.

El elemento 18 tiene un lado inferior de longitud a adyacente a un lado de longitud e (e a) que es ortogonal con respecto al mismo, el cual tiene una superficie cilíndrica 19 adyacente a él que es cóncava interiormente con respecto al elemento y tiene un radio de curvatura C correspondiente a un ángulo central de 90°. Dicho elemento 18 tiene también un lado de longitud d, paralelo al lado a y adyacente al último una superficie cilíndrica 20 que es cóncava en el centro del elemento con un radio de curvatura C, pero correspondiente ahora a un ángulo central mayor que 90°, por lo que el lado paralelo al lado e tiene una longitud b.

De acuerdo con la presente invención, el elemento 21 es completamente idéntico al elemento 18 descrito más arriba, incluso como se ha mostrado en la figura 1 una vez girado 90° con relación al mismo.

En las figuras 1 y 2, se ha representado elementos adicionales por líneas interrumpidas, como puede alcanzarse de acuerdo con la presente invención de un modo especular con respecto a los elementos descritos detalladamente, o simplemente siendo partes complementarias de los elementos descritos, pero también completamente para ser usadas con los mismo principios.

De lo que precede se desprende, en combinación con los dibujos anexos, que se puede crear composiciones de imaginación



arquitectónica infinitas particularmente, pero no exclusiva-
mente, usando en la composición lados de diferentes elemen-
tos, siendo todos los lados de una misma longitud. Resultará
evidente que tales combinaciones son sustancialmente infini-
tas, debiendo tener también en cuenta el hecho de que por ca-
da lado de igual longitud los elementos pueden ser colocados
con una simetría especular o girados entre sí, y también que
sería completamente diferente el resultado estético para cada
una de las combinaciones, dependiendo del lado del elemento -
que sea preseleccionado como soporte.

Como se ha indicado más arriba, las figuras 3-14 --
muestran a título de ejemplo no limitativo algunas de las com-
binaciones que se puede obtener con los elementos de acuerdo
con la presente invención. Particularmente, la figura 3 muestra
un monumento que puede ser obtenido por medio de dos simples
elementos 11 que tienen lados a próximos entre sí y generatri-
ces dispuestas verticalmente de las superficies cilíndricas,
mientras que la figura 4 es una vista que muestra un monumento
que puede ser obtenido con los mismos elementos 11 que tienen
sus lados aproximados a, pero con las generatrices de las su-
perficie^s cilíndricas dispuestas horizontalmente. El ejemplo,
tal como ha sido representado en la figura 6, muestra el uso
de cuatro elementos 11, que tienen igualmente lados a, aproxi-
mados entre sí, y las generatrices de las superficie^s cilín-
dricas dispuestas horizontalmente, con el fin de formar una -
configuración buclada.

Igualmente con dichos elementos 11 solamente, puede -
obtenerse monumentos tales como los respresentados en las fi-
guras 5, 7, 9, 10 y 14, que ilustran claramente como puede --
modificarse el resultado estético por medio de simples cambios



en la disposición de los elementos de base modulares.

Los ejemplos asociados con las figuras 11, 12 y 13 ilustran el uso de elementos asimétricos 14 dispuestos de diversas formas, mientras que la figura 8 muestra un ejemplo de uso compuesto de los elementos 14 así como los elementos 18 6 21.

Debe destacarse el hecho de que uno de los rasgos peculiares de la presente invención estriba en el máximo aprovechamiento del material usado para formar los elementos individuales, y ello debido tanto a las características modulares y dimensionales de los mismos así como a las propiedades complementarias de sus formas. Sustancialmente, a partir de un bloque, o incluso de un fragmento de otras obras, puede obtenerse siempre elementos modulares de acuerdo con la presente invención con un mínimo desperdicio.

Evidentemente se comprenderá que el tamaño, los materiales usados, así como las realizaciones particulares de los elementos de acuerdo con la presente invención podrían ser seleccionados dentro de una extensa gama, dependiendo de las exigencias de utilización.

N O T A

El Modelo de Utilidad que se solicita por veinte años para España de acuerdo con la vigente Legislación deberá recaer sobre: "ELEMENTOS ARQUITECTONICOS MODULARES PARA CONSTRUIR Y/O TERMINAR MONUMENTOS U OBRAS DE ARTE SIMILARES", con Prioridad de la Solicitud de Modelo de Utilidad en Italia número 36146 B/73 de fecha 14 de diciembre de 1973, según las características esenciales de las siguientes:

R E I V I N D I C A C I O N E S

1ª.- Elementos arquitectónicos modulares para cons--

16 ABR



truir y/o terminar monumentos u obras de arte similares, en los que los elementos comprenden bloques que tienen caras planas de longitudes modulares en ángulos rectos con relación entre sí, formando entre ellos aristas vivas, o separados por superficies cilíndricas que son cóncavas interiormente con respecto al elemento y están provistos de radios de curvatura adecuadamente diseñados, superficies cóncavas cilíndricas que pueden corresponder a ángulos centrales mayores, iguales o inferiores a 90°.

5. 2ª.- Elementos arquitectónicos modulares para construir y/o terminar monumentos u obras de arte similares, tal como han sido descritos en la reivindicación 1ª, en los que se ha hecho provisiones para combinar algunos elementos que son simétricos con respecto a los centros de curvatura de las superficies cilíndricas opuestas y elementos asimétricos que tienen al menos uno y preferentemente dos lados de una longitud idéntica a la de todos los otros elementos.

10. 3ª.- "ELEMENTOS ARQUITECTONICOS MODULARES PARA CONSTRUIR Y/O TERMINAR MONUMENTOS U OBRAS DE ARTE SIMILARES".

15. Según queda sustancialmente descrito en la presente Memoria, que consta de siete hojas, escritas a máquina por una sola cara y acompañada de dibujos.

Madrid, 16 ABR. 1977

D. Elio MARTIRADONNA

P.P.

FRANCISCO GARCIA CABRERIZO
P.P.

Financ. M.ª Dolores Jaquero

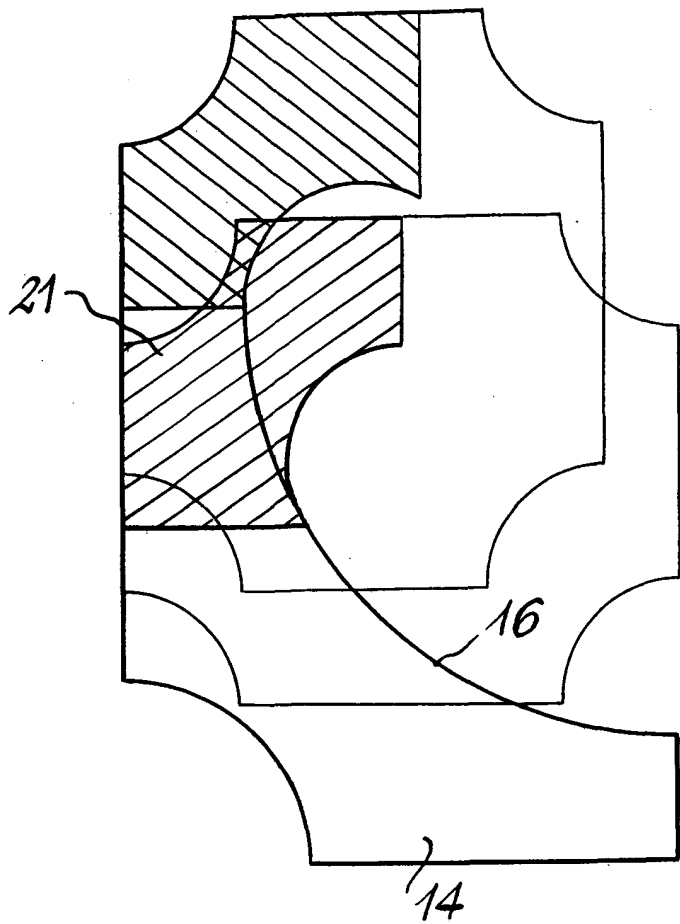
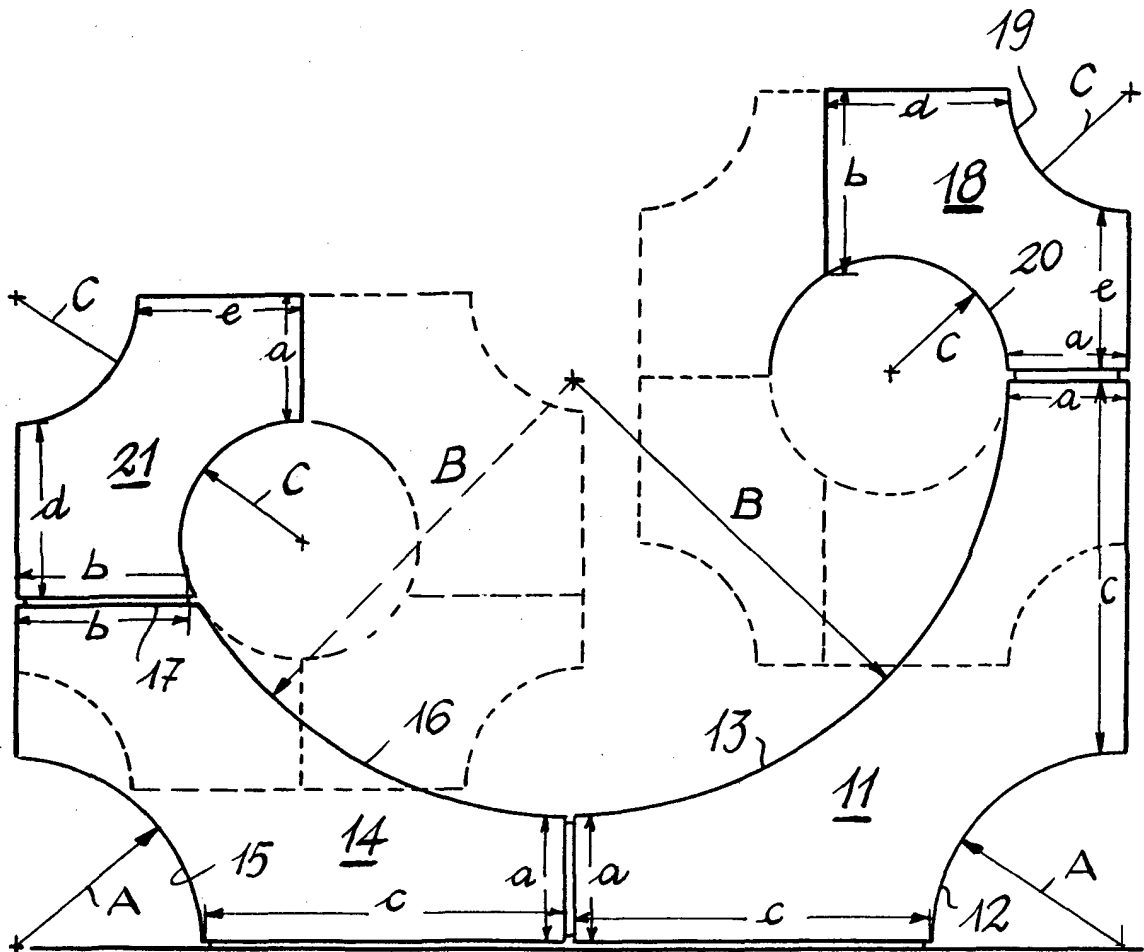

Fig. 2



Escala variable

FRANCISCO GARCIA CA
Madrid
P.P.

30 NOV 1974

Firmado: M. Correas Corquera

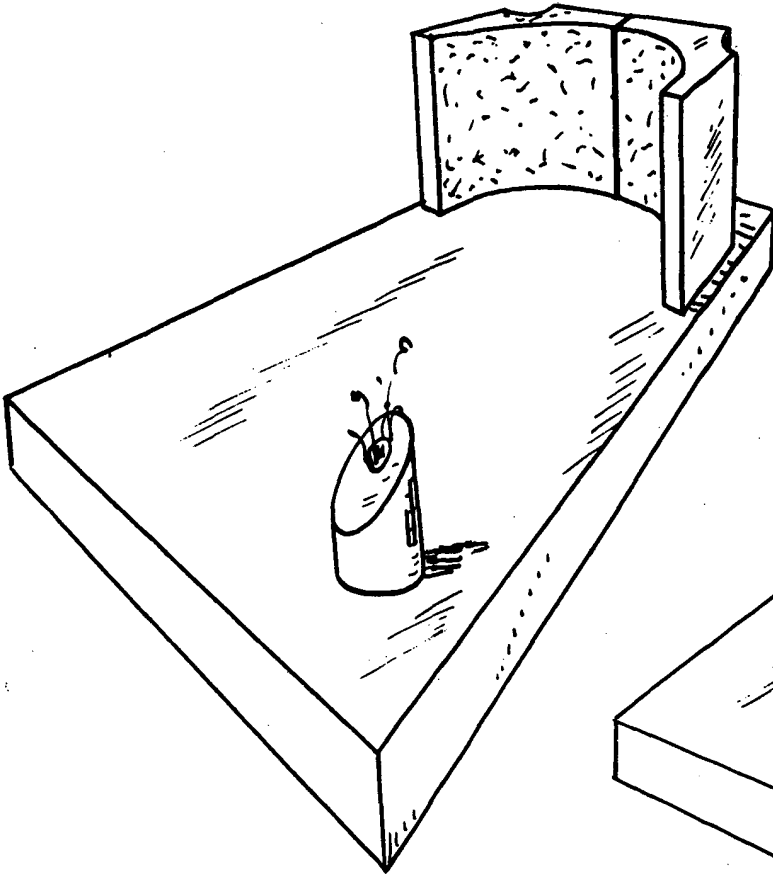

Fig. 3

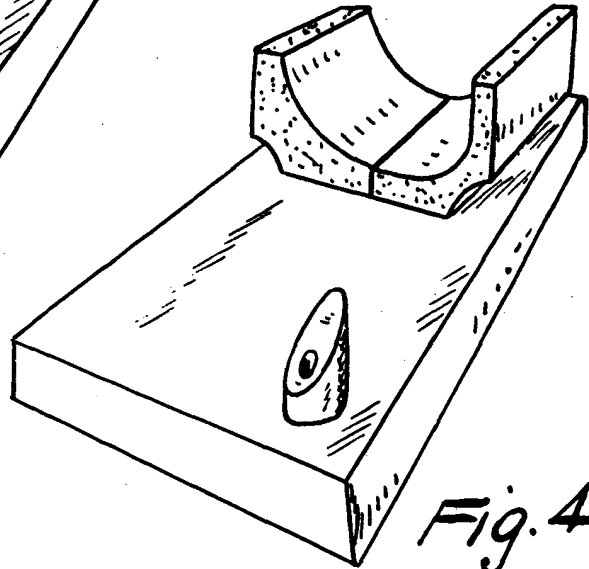

Fig. 4

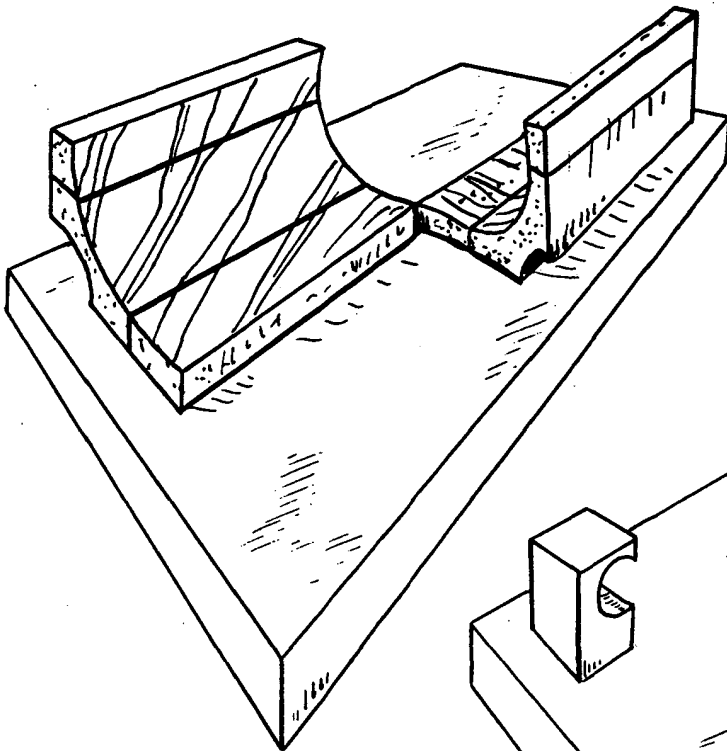

Fig. 5

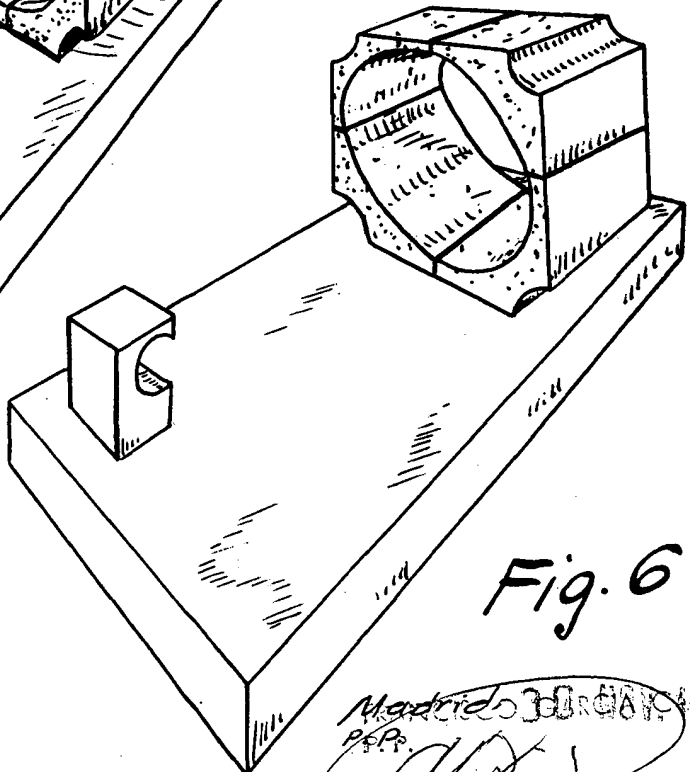

Fig. 6

Escala variable

Martiradonna Elio
P.R.P.

Firmado: M.ª Dolores Jurquera

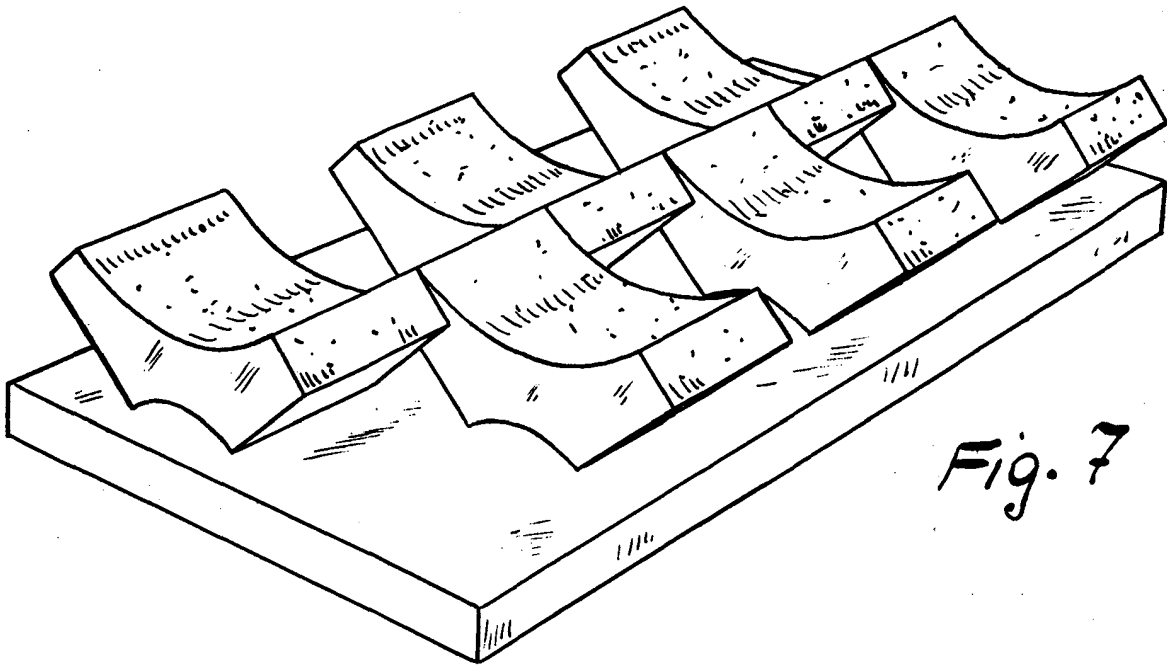

Fig. 7

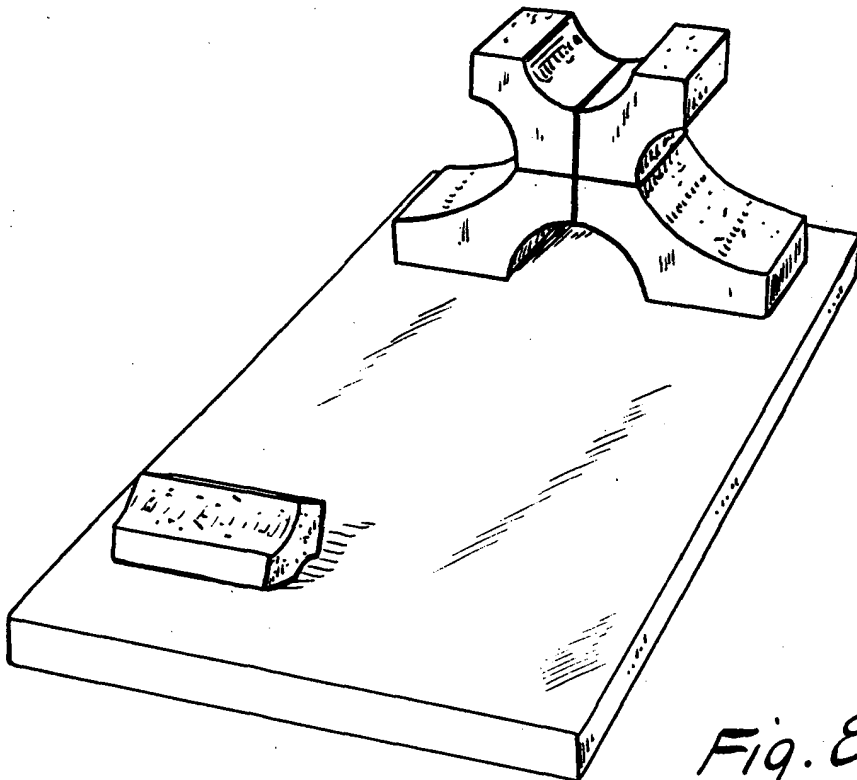

Fig. 8

Madrid, 30 NOV. 1974
P. P. FRANCISCO GARCIA GABRERIZO
P. P.

Firmado en: Est. de Esp. de Madrid

Escala variable

30

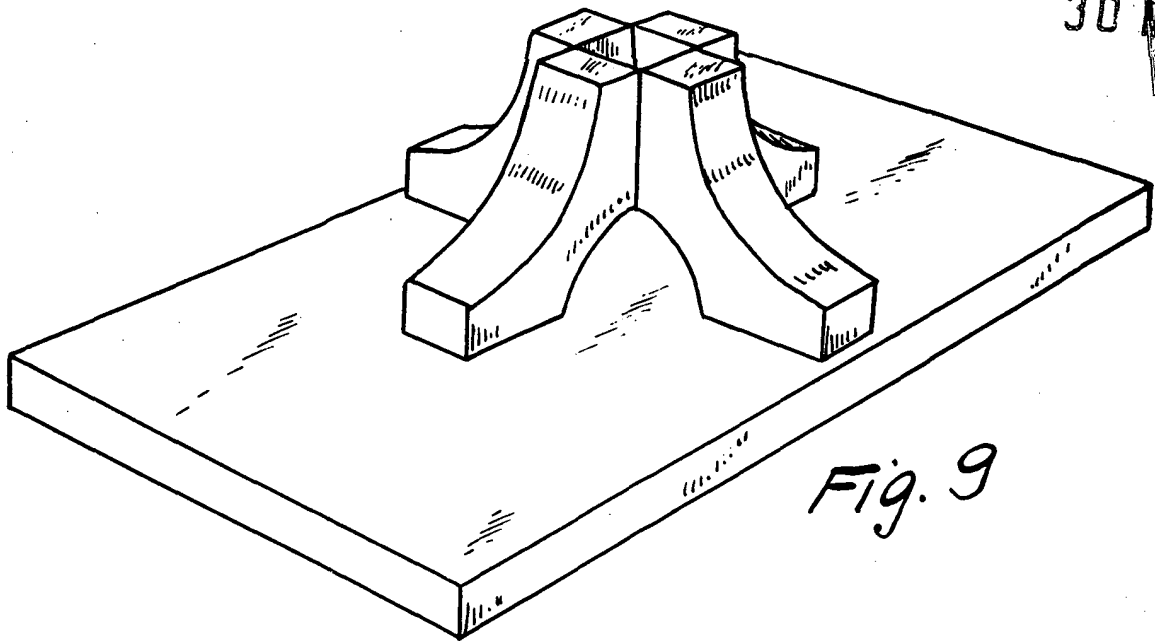

Fig. 9

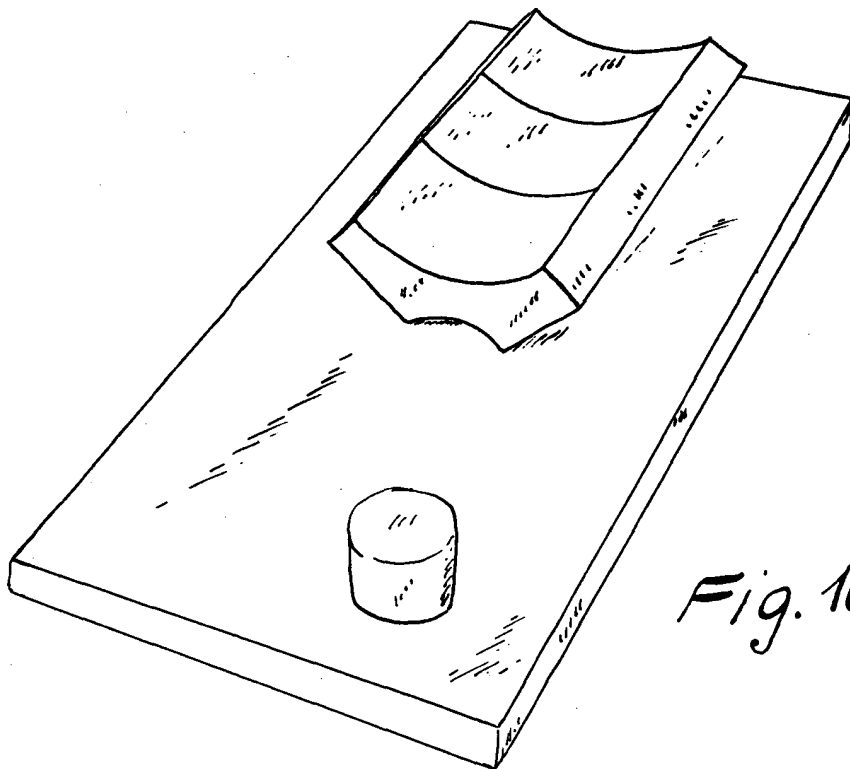

Fig. 10

Madrid 30 NOV 1974
FRANCISCO GARCIA CABRERIZO
P. P. P.

M. A.
Firmado: M. Dolores de la Hoya

Escala variable

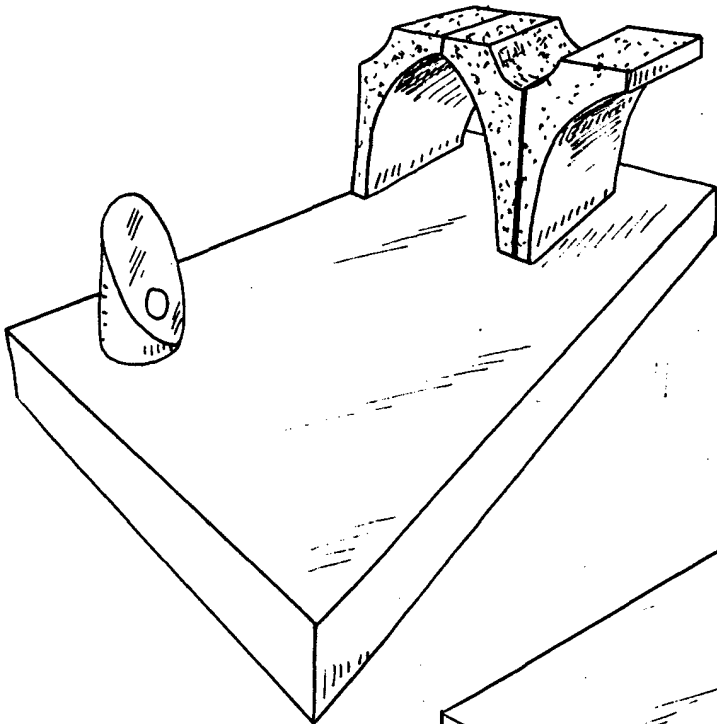

Fig. 11

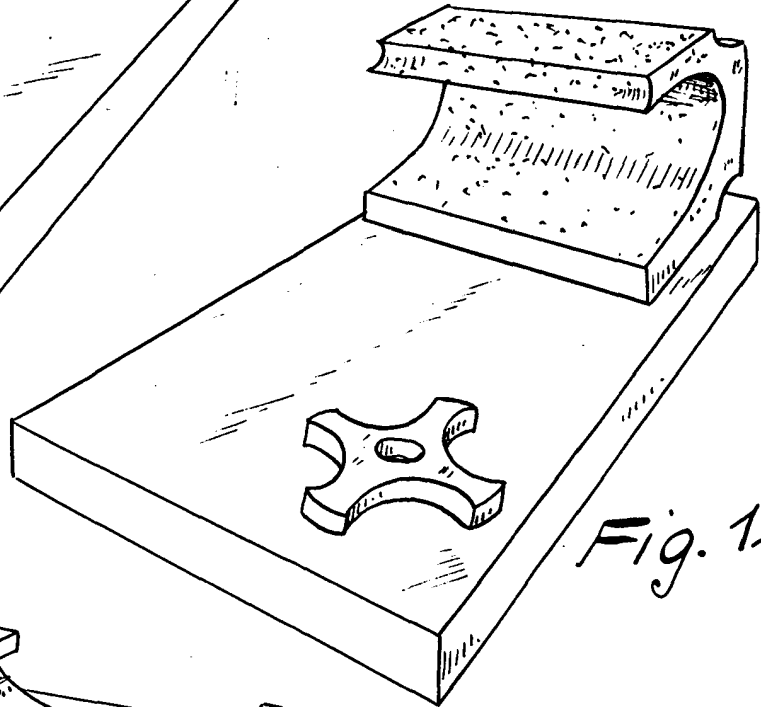

Fig. 12

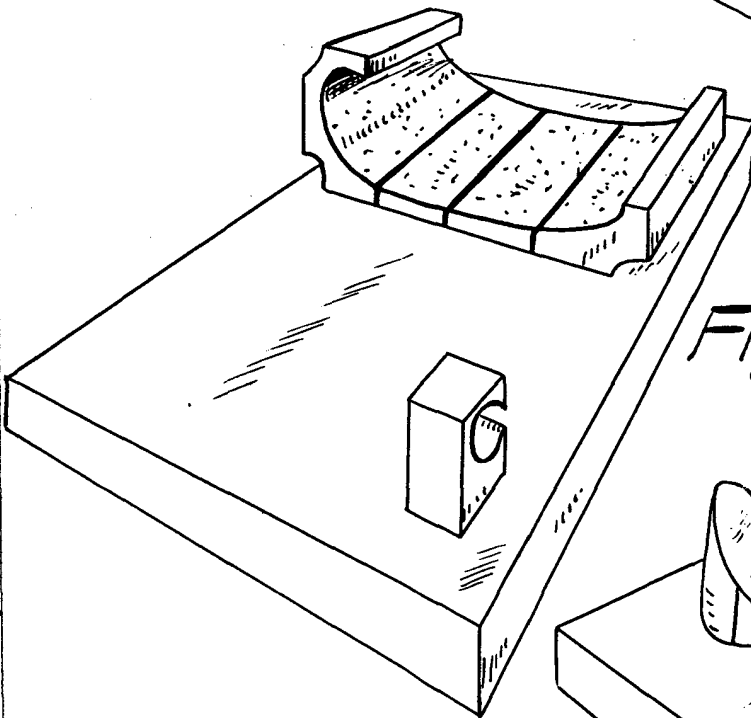
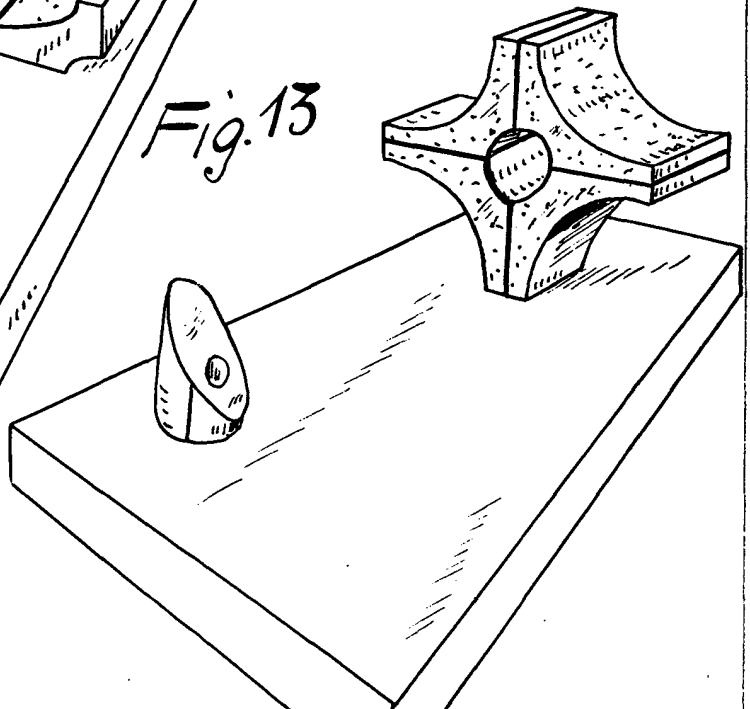

Fig. 13



Escala variable

FRANCISCO J. RUIZ GABRIEL
Madrid, 30 NOV 1974
P.P.

Firmado: M. Dolores Corquera