



ESPAÑA

19 ES	11	NUMERO	224503	10 Y
	21			
	22	FECHA DE PRESENTACION	- 5 NOV. 1976	

MODELO DE UTILIDAD
224503

30 PRIORIDADES:	32 FECHA	33 PAIS
31 NUMERO		

47 FECHA DE PUBLICIDAD	51 CLASIFICACION INTERNACIONAL
------------------------	--------------------------------

54 TITULO DE LA INVENCIÓN
"NUEVO PANTALÓN FEMENINO"

71 SOLICITANTE (S)
D. Francisco SAMPERA Espinal

DOMICILIO DEL SOLICITANTE
CALDAS DE MONTBUY (Barcelona) - Avda. Glmo. Franco, 64

72 INVENTOR (ES)

73 TITULAR (ES)

74 REPRESENTANTE
D. Alfonso Durán Olivella.

MEMORIA DESCRIPTIVA

La presente memoria descriptiva y los dibujos complementarios adjuntos hacen referencia a un nuevo pantalón femenino, destinado a constituir una prenda de moderno diseño y práctica utilización, especialmente indicada para usos deportivos y, en general, como elemento de vestimenta informal, de acuerdo con los imperativos actuales de la moda.

Su rigurosa novedad en el mercado, lo atrevido de su diseño y la comodidad de su empleo, son rasgos que caracterizan a este pantalón que, a no dudar, habrá de satisfacer ampliamente las exigencias y condicionamientos del público femenino, siempre atraído por modelos de corte llamativo y línea sencilla.

El nuevo pantalón femenino, que más adelante se describirá en detalle, presenta en sus perneras una pluralidad de aberturas, regularmente distribuidas, definiéndose en conjunto una malla reticular, extendida aproximadamente desde la mitad del muslo hasta la terminación de la pernera, en la parte en que ésta apoya sobre la superficie del pie.

Para una mejor comprensión de las características generales que concurren en este nuevo pantalón femenino, se acompaña a la presente memoria unos dibujos descriptivos, en los que se ha representado un caso práctico de realización del mismo, según los princi-

pios de las reivindicaciones, con la particularidad de que las figuras diseñadas deberán ser observadas en sen- tido amplio y general, y sin carácter restrictivo alguno, dada su condición meramente informativa.

5. En los dibujos:

La figura 1 es una representación, vista en perspectiva, del nuevo pantalón femenino, objeto del presente Modelo de Utilidad.

10. La figura 2 es una representación, vista en sección según el plano II-II, de este nuevo pantalón.

La figura 3 es una representación, vista asimismo en sección según el plano III-III, del propio pantalón.

15. Al objeto de facilitar la localización de las distintas partes constitutivas en este nuevo pantalón femenino, se han situado números en las figuras, relacionados con las descripciones que se realizan a continuación.

20. Este nuevo pantalón -1- configura la cintura -2-, presentando una abertura frontal -3- que se cierra superiormente con auxilio del botón -4-, prolongándose en la porción de cadera -5- de la que derivan las perneras -6- y -7-, en las que se ha practicado una pluralidad de aberturas -8-, regularmente distribuidas, definiendo en conjunto una malla reticular -9- uniforme.

25. Todo cuanto no afecte, altere, cambie o modifique la esencia del pantalón descrito, será variable a los efectos del actual Modelo.

N O T A.

Se reivindica como objeto de este registro por Modelo de Utilidad:

5. 1.- Nuevo pantalón femenino, caracterizado esencialmente por el hecho de que sus perneras presentan una pluralidad de aberturas, que presentan formas regulares, facultativamente correspondientes a las de seres y objetos y que en disposición preferente se hallan regularmente distribuidas a lo largo y a lo ancho de sus respectivas superficies, definiendo en conjunto un acabado de malla reticular de configuración general uniforme.

15. Sean cuales fueren las circunstancias que concurren en la esencialidad del Modelo de Utilidad definido en la anterior reivindicación, cuyo objeto es:

2.- "NUEVO PANTALÓN FEMENINO".

Consta la presente memoria de tres hojas foliadas, mecanografiadas por una sola cara y de los dibujos unidos a la misma.

Barcelona, - 5 NOV. 1976

P.A. de D. Francisco SAMPERA Espinal,

ALFONSO DURAN

P. P.



Fde.: Luis Durán Benejam

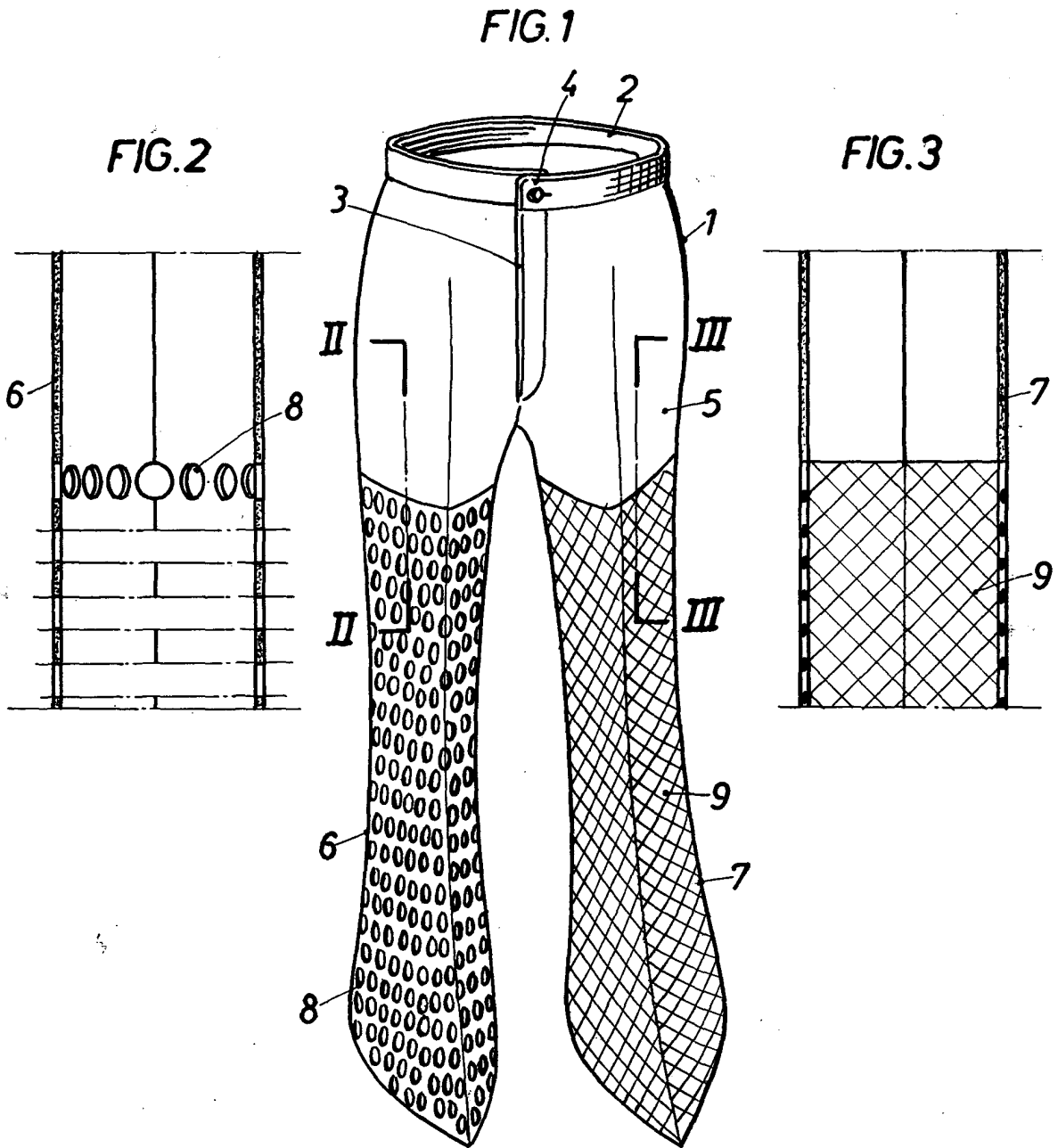

BARCELONA, -5 NOV. 1976

P.A. ALFONSO DURÁN
p. p.

Fdo.: Luis Durán Benejam

ESCALA VARIABLE