



ESPAÑA

19	ES	11	NUMERO	224423	10	Y
		21				
		22	FECHA DE PRESENTACION	12 NOV. 1976		

**MODELO DE UTILIDAD**

30	PRIORIDADES:	32	FECHA	33	PAIS
31	NUMERO				

47	FECHA DE PUBLICIDAD:	51	CLASIFICACION INTERNACIONAL
			A h 7 B

54	TITULO DE LA INVENCIÓN
"ELEMENTO PARA LA COMPOSICION DE MUEBLES Y SIMILARES".	

71	SOLICITANTE (S)
D. VICENTE FERRER RAIMUNDO.	

DOMICILIO DEL SOLICITANTE	
VALENCIA, Maestro Guerrero, nº 4-40.	

72	INVENTOR (ES)

73	TITULAR (ES)

74	REPRESENTANTE
ANGEL LUIS DE LA HERRAN Y DE LAS POZAS.	

El presente Modelo de Utilidad se refiere a unos elementos para la composición de muebles y similares, partiendo de un módulo singular y alternando inserciones de la varilla en orificios laterales o verticales de la sección recta de dicho módulo se alcanzará a montar una estructura todo lo compleja

5. que se desee.

En efecto, partiendo de un módulo prismático de sección recta cuadrada y de longitud normal o doble, podremos componer determinadas estructuras, todo lo compleja que se quiera, añadiendo o suprimiendo partes, posterior o sobre la marcha, para lo que se utiliza, además de dichos módulos prismáticos,

10. una varilla que podrá ser de dimensión única o variable según necesidades, aunque normalmente y para simplificar se utiliza una única dimensión. Utilizando estos elemento llegamos a la

15. construcción del esqueleto que podrá ser completado con elementos auxiliares como batea de fondo o cajón deslizable, no siendo imprescindibles para la composición.

Con el fin de comprender mejor la presente realización vamos a describirla sobre los dibujos adjuntos y que muestran una realización preferida dada a titulo de ejemplo sin caracter li-

20.

mitativo.

En los dibujos:

La figura 1 muestra los elementos básicos de la composición,

5. la figura 2 muestra una forma de encaje y enlace mútuo para formar un nudo en el espacio,

la figura 3 facilita la comprensión de como se puede encajar la varilla en las aristas del prisma nodular, y

10. la figura 4 muestra una estructura finalizada, en esqueleto y con accesorios insertados para componer un mueble tipo estanteria.

Podemos comprobar que en los dibujos se ha representado por 1 a la varilla única que compone el esqueleto y que debidamente insertada , por su extremo, en los orificios taladrados perpendicularmente a la arista del prisma del elemento básico 2, doble o sencillo y que formando cuatro aspas a  $90^{\circ}$  forman, por sucesivos y mutuos encajes, el esqueleto de la figura 4, por simple martilleo de la varilla 1 sobre el prisma 2, tal y como se ve en la figura 3.

20. Confeccionado el esqueleto matriz en función de la utili-

- dad a rendir si, por ejemplo, se trata de una estanteria tal y como se ve en la figura 4, podrán ser utilizadas determinadas piezas accesorias adaptadas a la propia estructura y así podemos ver como la batea 3 de cantos biselados en correspondencia con las caras del prisma 2, se encaja perfectamente en la luz formada entre las vigas transversales 1 y las jácenas 2, respectivamente, las varillas y los prismas de composición. De la misma forma podrá ser intercalado un cajón 4 de cantos biselados para adaptarse al hueco de sección correspondiente entre los prismas.
- 5.
- 10.

- Dentro de la esencialidad de la invención caben variantes de detalle, asimismo protegidas y así podrá ser cualquiera la sección recta del prisma de composición y cualquiera el haz de varillas insertadas en las aristas, cualquiera la dimensión de cada uno de los elementos de composición, así como cualquiera la materia en que se realicen.
- 15.

N O T A

- Hecha la descripción del presente invento, se hace constar que lo que se declara como no practicado ni divulgado en España comprende las siguientes
- 20.

REIVINDICACIONES

- 1a.- Elemento para la composición de muebles y similares, caracterizado por el hecho de constar de un elemento básico realizado en un prisma recto de sección regular, preferentemente cuadrada, en cuyas aristas y en ambos extremos, ligeramente retrasados con respecto al plano de testa, se ven orificios a caballo y circulares en dirección perpendicular al eje de figura en los que se insertan varillas cilíndricas o de sección correspondiente formando un haz, función de los lados del polígono de sección y que insertados, en el otro extremo, a prisma similar componen un esqueleto o armazón susceptible de grandes variaciones y modificaciones, capaz de embeber en cada alveolo producido, bateas de cantos biselados en coordinación con los lados del elemento básico o cajones con cantos igualmente tallados.
- 5.
- 10.
- 15.

2a.- ELEMENTO PARA LA COMPOSICION DE MUEBLES Y SIMILARES.

Según se describe y reivindica en la presente Memoria Descriptiva que consta de seis hojas foliadas y mecanografiadas

por una sola cara y de una lámina de dibujos.

Madrid, a 12 NOV. 1976

**EL AGENTE OFICIAL**  
A. L. DE LA MUDRAN Y DE LAS POZAS  
A. CERRADO

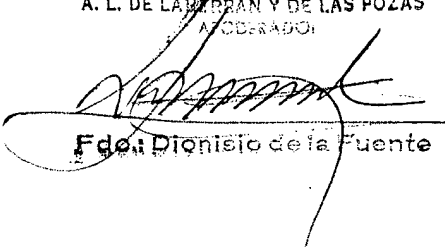

Fco. Dionisio de la Fuente

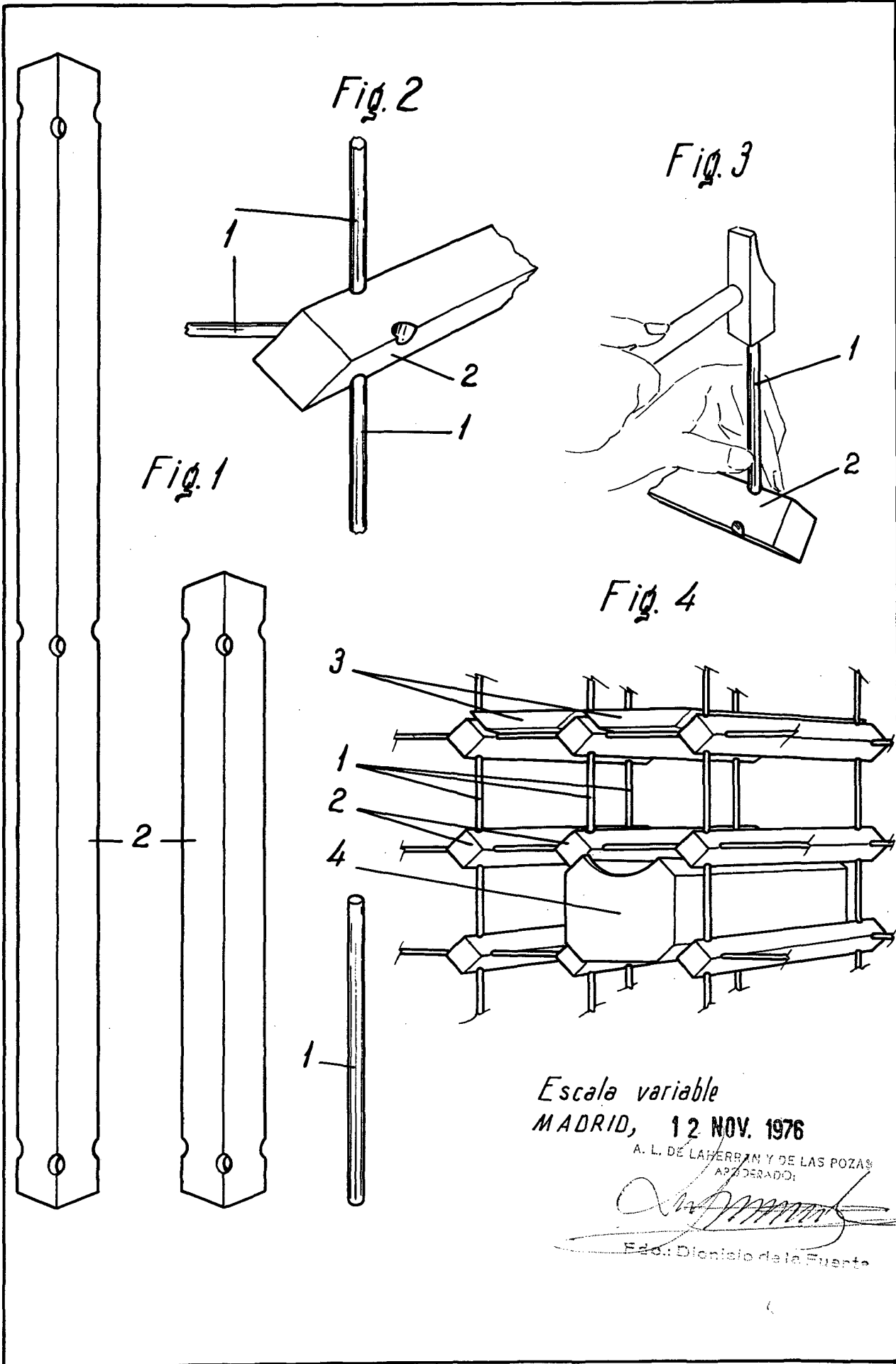

Escala variable  
MADRID, 12 NOV. 1976

A. L. DE LAHERRAN Y DE LAS POZAS  
APROBADO

Edo: Direccion de la Fuente