



ESPAÑA

19 ES	11	NUMERO	224357	10 Y
	21			
	22	FECHA DE PRESENTACION	27 OCT. 1976	

MODELO DE UTILIDAD

C 13 MAYO 1977

224357

30 PRIORIDADES:	31 NUMERO	32 FECHA	33 PAIS
-----------------	-----------	----------	---------

47 FECHA DE PUBLICIDAD	51 CLASIFICACION INTERNACIONAL B65D
------------------------	--

54 TITULO DE LA INVENCIÓN "RECIPIENTE COMPUESTO PARA PRODUCTOS COSMETICOS"

71 SOLICITANTE (S) D. Jaime FARRERAS Orts
--

DOMICILIO DEL SOLICITANTE HOSPITALET DE LLOBREGAT (Barcelona) - Alpes, 113

72 INVENTOR (ES)

73 TITULAR (ES)

74 REPRESENTANTE D. Alfonso Durán Olivella

MEMORIA DESCRIPTIVA

- La presente memoria descriptiva y los dibujos complementarios adjuntos hacen referencia a un recipiente compuesto para productos cosméticos, especialmente indicado para el envasado y presentación de cremas
5. de embellecimiento facial, así como de otros artículos similares, caracterizado por su avanzada línea de diseño, con respecto a las realizaciones ya conocidas y utilizadas para estos fines, y por aportar notables ventajas de orden práctico.
10. Este recipiente compuesto, aparte de su función contenedora, tiene por objeto actuar como elemento presentador, a cuyo fin ofrecerá un acabado de bello efecto desde el punto de vista estético, realizándose preferentemente en material plástico, de estructura
15. laminar.
- El recipiente compuesto para productos cosméticos, que más adelante se describirá en detalle, comprende un estuche de configuración general cilíndrica, en cuyo interior se encuentra situada una cazoleta, de
20. condición flexible y estructura laminar, que encaja adecuadamente en la cavidad, quedando retenida en tal situación, sin posibilidad de separación, por efecto de unas expansiones que se insertan en unos alojamientos previstos en el fondo externo de la cazoleta y costado
25. interno del estuche. La cazoleta contendrá el pro-

ducto cosmético correspondiente, que permanecerá envasado en las mejores condiciones de conservación y aplicación.

- Para una mejor comprensión de las características generales que concurren en este recipiente compuesto para productos cosméticos, se acompañan a la presente memoria unos dibujos descriptivos, en los que se ha representado un caso práctico de realización del mismo, según los principios de las reivindicaciones, con la particularidad de que las figuras diseñadas deberán ser observadas en sentido amplio y general, y sin carácter restrictivo alguno, dada su condición meramente informativa.

En los dibujos:

15. La figura 1 es una representación parcial, en virtud de la simetría del conjunto, vista en planta del recipiente compuesto para productos cosméticos, objeto del presente Modelo de Utilidad.

20. La figura 2 se refiere a una vista parcial, en sección, de la cazoleta que compone este recipiente compuesto.

La figura 3 es una representación, asimismo parcial y vista en sección, del estuche integrante de este recipiente compuesto.

25. La figura 4 se refiere a una vista parcial, en sección, de este recipiente compuesto, adecuadamente montado y con su tapa de cierre.

30. La figura 5 es una representación, vista en sección según el plano V-V y situada en correspondencia con la proyección anterior, del propio recipiente

compuesto.

Al objeto de facilitar la localización de las distintas partes constitutivas en este recipiente compuesto para productos cosméticos, se han situado números en las figuras, relacionados con las descripciones que se realizan a continuación.

Este recipiente compuesto está constituido por un estuche -1- de configuración general cilíndrica, en cuyo interior se encuentra alojada una cazoleta -2-, dimensionada de suerte que se ajuste en la cavidad del estuche, hallándose la parte extrema superior de su contorno vuelta hacia afuera, definiendo un faldón circundante -3-, en situación sobresaliente con respecto al estuche y roscado exteriormente según -4-, con objeto de permitir el afianzamiento de la tapa de cierre -5-, dotada en la parte interna de su faldón lateral -6- de rosca conjugada -7-.

La cazoleta -2- queda retenida en el interior del estuche -1-, sin posibilidad de separación, merced a la inseción de las aletas expandidas -8-, situadas en el fondo interno del estuche, en los alojamientos -9- previstos al efecto y en correspondencia en el fondo externo de la cazoleta. La referida retención se completa con el posicionamiento de los tramos expandidos -10-, en la zona terminal del faldón circundante -3-, en cavidades conjugadas -11- realizadas en las paredes internas del estuche, en la porción inmediata a su emboadura.

Todo cuanto no afecte, altere, cambie o modifique la esencia del recipiente descrito, será variable

a los efectos del actual Modelo.

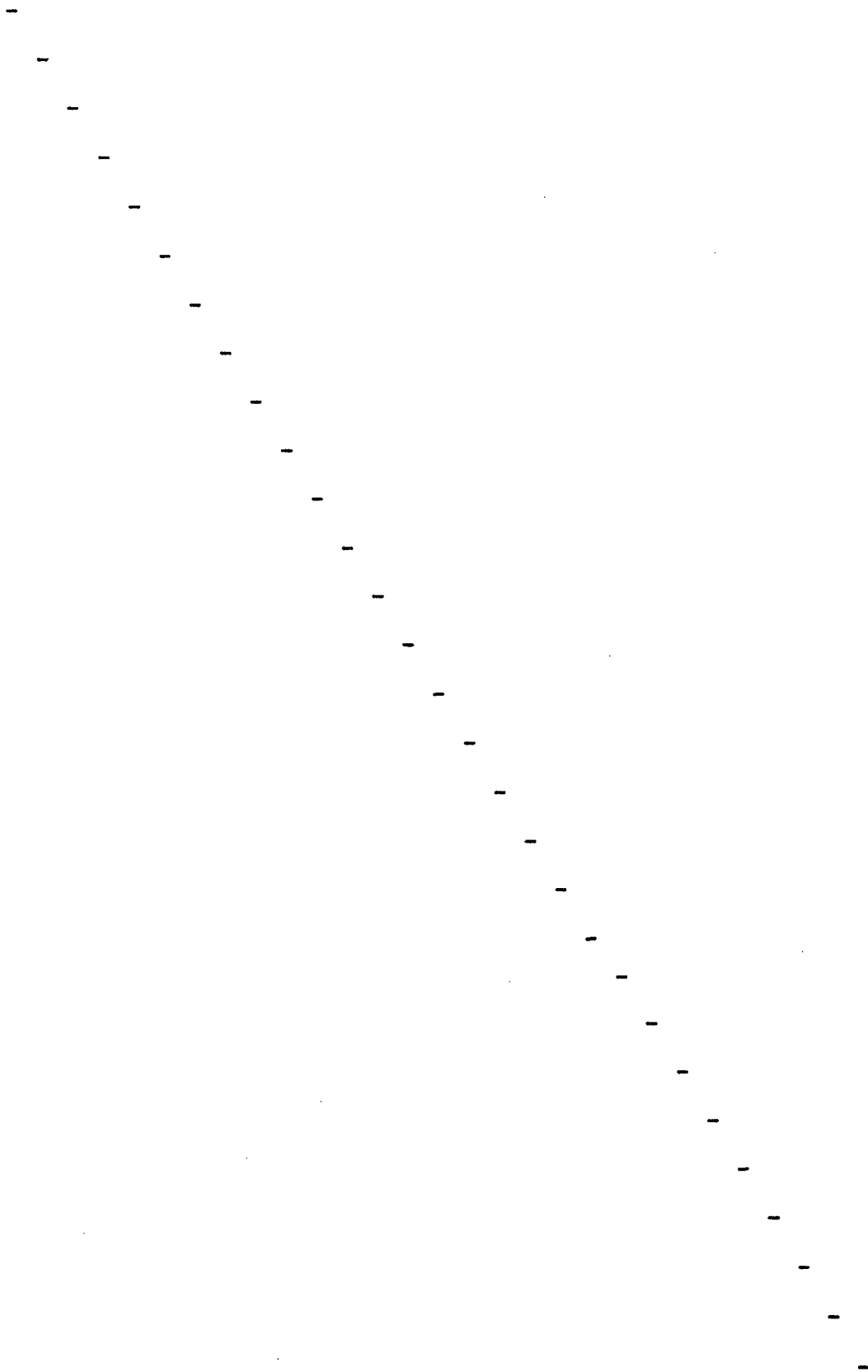

N O T A.

Se reivindica como objeto de este registro por Modelo de Utilidad:

- 1.- Recipiente compuesto para productos cosméticos, caracterizado esencialmente por el hecho de estar constituido por un estuche laminar rígido, de configuración general ventajosamente cilíndrica, en cuyo interior se encuentra alojada y retenida una cazoleta, de estructura asimismo laminar y ligeramente flexible,
5. con la superficie lateral recayente a la porción inmediata a su embocadura vuelta hacia el exterior, definiendo un faldón circundante, sobresaliente con respecto a la embocadura del estuche y roscado exteriormente para recibir y afianzar una tapa de cierre, permaneciendo
10. la cazoleta retenida en su alojamiento merced a la inserción de unas aletas expandidas, derivadas del fondo interior del estuche, en unas cavidades previstas en correspondencia en el fondo externo de la cazoleta y por el posicionamiento de unos tramos expandidos, situados en la porción terminal del faldón circundante de
15. la cazoleta, en unas cavidades conjugadas practicadas en la pared interna del estuche, en la zona inmediata a su embocadura.
- 20.

Sean cuales fueren las circunstancias que concurran en la esencialidad del Modelo de Utilidad definido en la anterior reivindicación, cuyo objeto es:

25.

2.- "RECIPIENTE COMPUESTO PARA PRODUCTOS COSMÉTICOS".

Consta la presente memoria de seis hojas foliadas, mecanografiadas por una sola cara y de los di-

30.

bújos unidos a la misma.

Barcelona, 27 OCT. 1976

P.A. de D. Jaime FARRERAS Orts.

ALFONSO DURÁN
p. p.

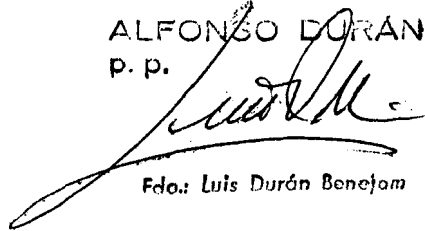
A handwritten signature in dark ink, appearing to read 'Alfonso Durán', written over the typed name and 'p. p.'.

Edo.: Luis Durán Benéfam

FE/mj

BARCELONA. 27 OCT. 1976

P. A.

coetlle

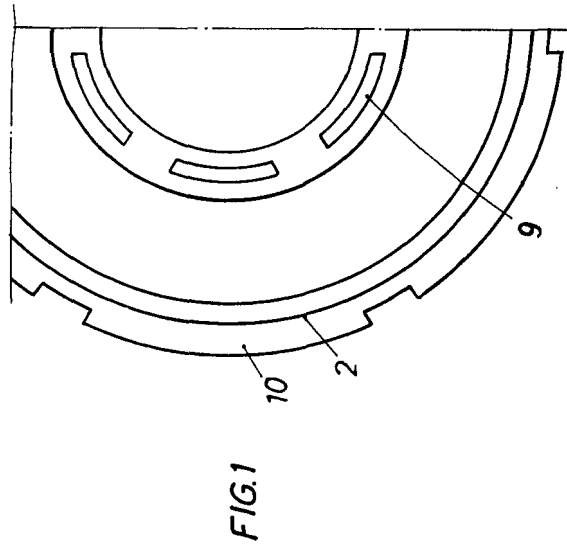

FIG. 1

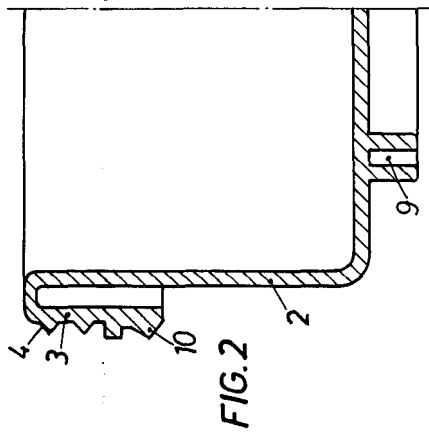

FIG. 2

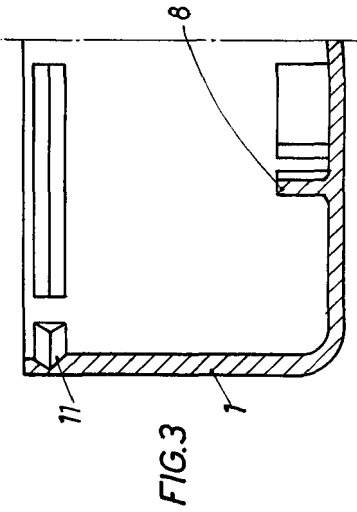

FIG. 3

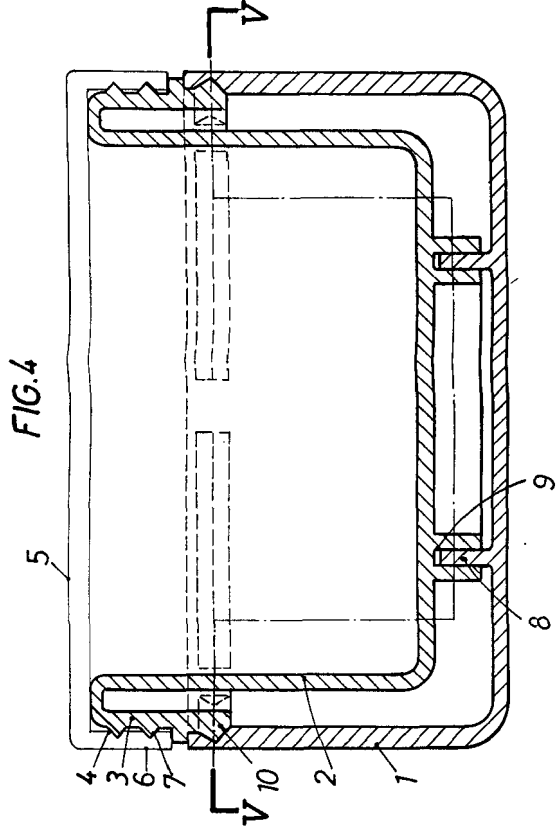

FIG. 4

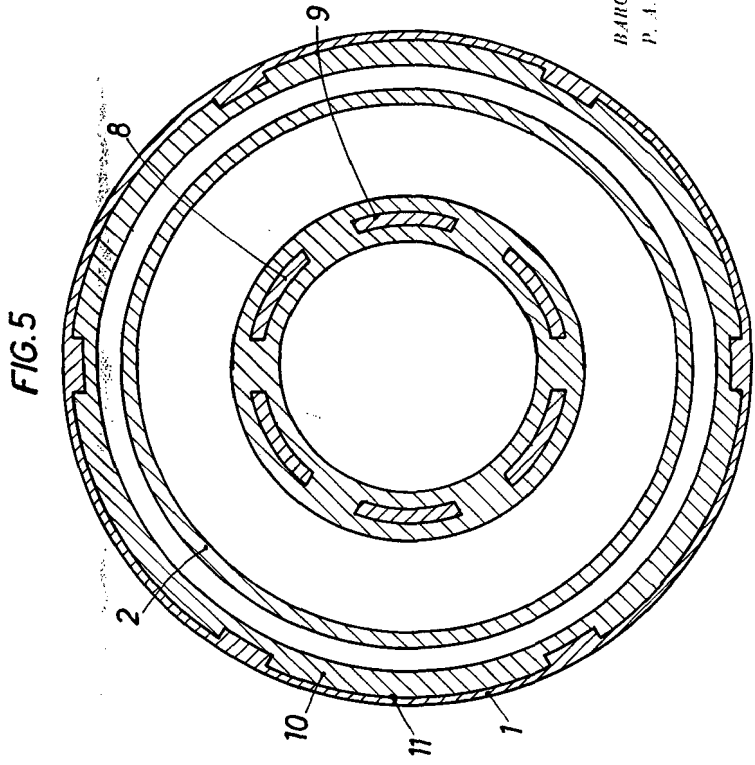

FIG. 5