



ESPAÑA

19 ES	11	NUMERO	224277	10 Y
	21			
	22	FECHA DE PRESENTACION	75 NOV. 1976	

MODELO DE UTILIDAD

30 PRIORIDADES:	31 NUMERO	32 FECHA	33 PAIS
<b>CALCOCADO</b>			

47 FECHA DE PUBLICIDAD	51 CLASIFICACION INTERNACIONAL
	A45C

54 TITULO DE LA INVENCIÓN
"Estuche perfeccionado para golosinas"

71 SOLICITANTE (S)
D <sup>ña</sup> Mercedes Anglada Bayés y D. Joaquín Capdevila Anfruns

DOMICILIO DEL SOLICITANTE
Barcelona, calle Aribau, 224 y Vic (Barcelona) calle San Cristóbal, 5, respectivamente

72 INVENTOR (ES)
los solicitantes

73 TITULAR (ES)
los solicitantes

74 REPRESENTANTE
D. Jaime Tortras Vilella

El objeto del presente modelo de utilidad es un estuche perfeccionado para golosinas, cuyo diseño y constitución lo diferencian totalmente de los conocidos, dándole un aspecto sumamente atractivo y original, posibilitando las distintas piezas que lo componen una fabricación en extremo económica y un montaje en extremo rápido, a la vez que el estuche ofrece una solidez que tan sólo se alcanza en los estuches de elevado precio.

5. Para mejor comprensión de la presente memoria descriptiva se acompañan unos dibujos en los que, esquemáticamente y tan sólo a título de ejemplo, se representa un caso práctico de realización de un estuche perfeccionado para golosinas que reúne las particularidades brevemente enunciadas.

10. En dichos dibujos, la figura 1 es una vista en perspectiva del estuche cerrado y dispuesto para ser vendido al público, mientras que la figura 2 muestra una perspectiva en despiece del mismo estuche con el propósito que pueda observarse perfectamente la constitución de todas las piezas que lo conforman.

15. De la observación de ambas figuras se desprende que el estuche para golosinas está conformado por una caja o bandeja paralelepípedica 1 de cartón, la cual queda dispuesta entre dos láminas idénticas 2 del mismo material. Dichas láminas afectan las mismas dimensiones que la base de la bandeja, presentando, además, en sus cantos longitudinales, unas aletas 3,

20.

25.

cuya anchura es igual a la altura de la aludida caja o bandeja. Una de las dos aletas que ofrece cada lámina, ofrece una porción saliente escalonada 4 en su canto externo longitudinal, mientras que en la línea de plegado de la otra aleta, se advierte un ojal 5 que ofrece las mismas dimensiones que el saliente especificado 4, y ello con el propósito de que dispuestas de una forma capiculada dichas láminas en la caja 1 aludida, la porción saliente 4 de una penetre en el ojal 5 de la otra.

El cierre del estuche lo constituyen un par de marcos correderos 6 de cartón, los cuales afectan conformación rectangular, cuyas medidas luz se corresponden con las transversales que ofrece la caja con las láminas 2 incorporadas, de tal forma que ambas no pueden separarse de la aludida caja si antes no se extraen los mencionados marcos, los cuales también se han concebido con el ánimo de que sirvan de pies al estuche, al apoyarse por su canto inferior sobre cualquier superficie horizontal.

Serán independientes del objeto del presente modelo de utilidad los materiales, formas y dimensiones, tanto absolutas como relativas, de los distintos elementos que intervienen en su consecución y, en general, todo cuanto no altere, cambie o modifique la esencialidad de la invención.

## REIVINDICACIONES

1. Estuche perfeccionado para golosinas, que se caracteriza por hallarse conformado por una caja paralelepípedica desprovista de tapa, quedando dicha caja dispuesta entre dos láminas de cartón idénticas, las cuales afectan las mismas dimensiones que la base de la caja y, además, presentan unas aletas cuya anchura es igual a la altura de la misma, ofreciendo una de las aletas de cada lámina una porción saliente en el canto externo de la misma, mientras que en la línea de plegado de la aleta opuesta se advierte un ojal que ofrece las mismas dimensiones que el saliente especificado, y ello con el propósito de que dispuestas de una forma capiculada dichas láminas en la caja aludida, la porción saliente de una penetre en el ojal de la otra.

2. Estuche perfeccionado para golosinas, según la reivindicación anterior, que se caracteriza porque el cierre del mismo lo constituyen un par de marcos rectangulares correderos, cuyas medidas luz se corresponden con las transversales de la caja con las láminas incorporadas, sirviendo dichos marcos de pies al estuche, al apoyarse por su canto inferior sobre cualquier superficie horizontal.

3. Estuche perfeccionado para golosinas.

La presente nota reivindicatoria consta de tres hojas foliadas, escritas por una sola cara.

Madrid, a 7 NOV. 1976

MERCEDES ANGLADA BAYES y  
JOAQUIN CAPDEVILA ANFRUNS

p.a.

A large, stylized handwritten signature in black ink, consisting of several loops and a long horizontal stroke at the bottom.

1  
2  
3  
4  
5  
6  
7  
8  
9  
10

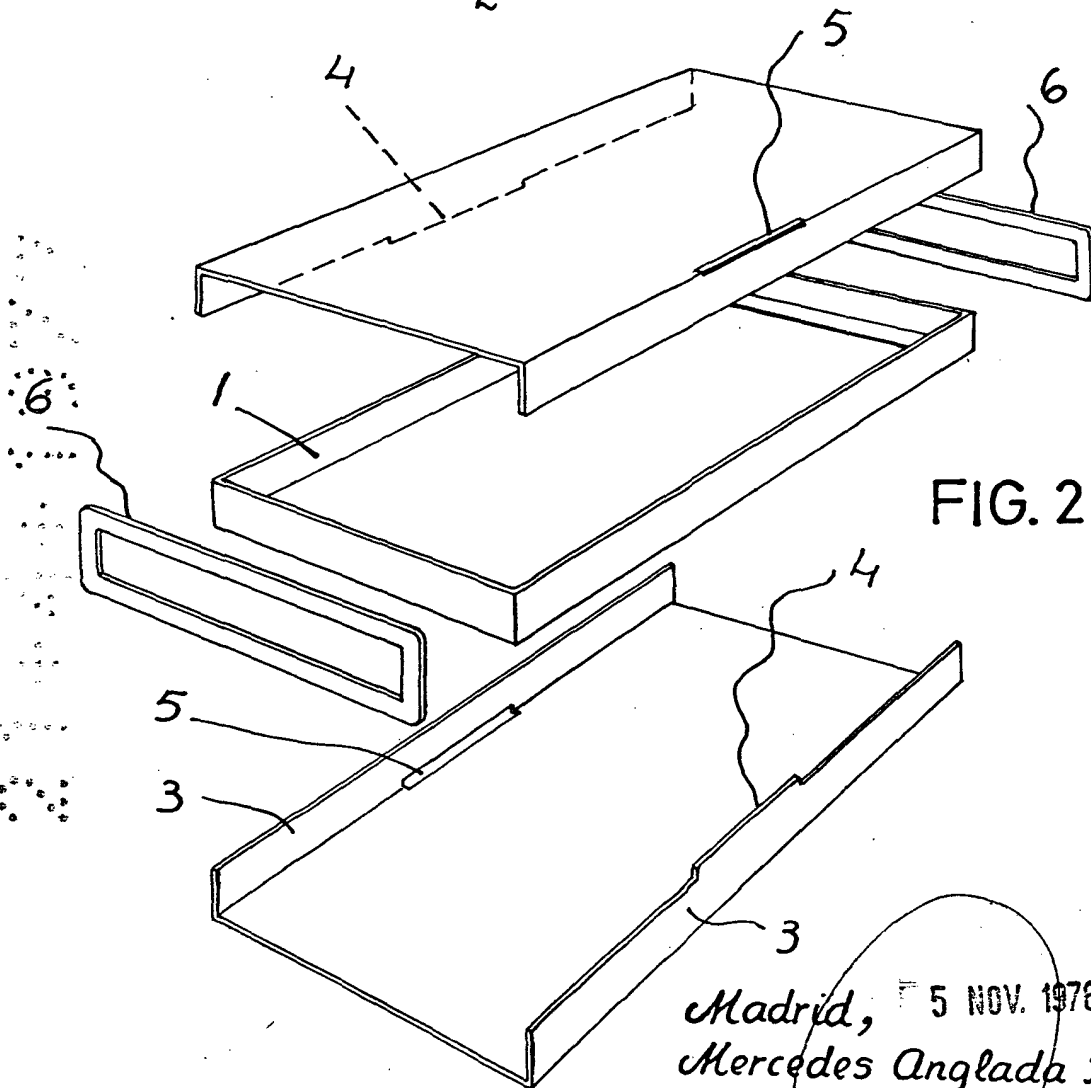
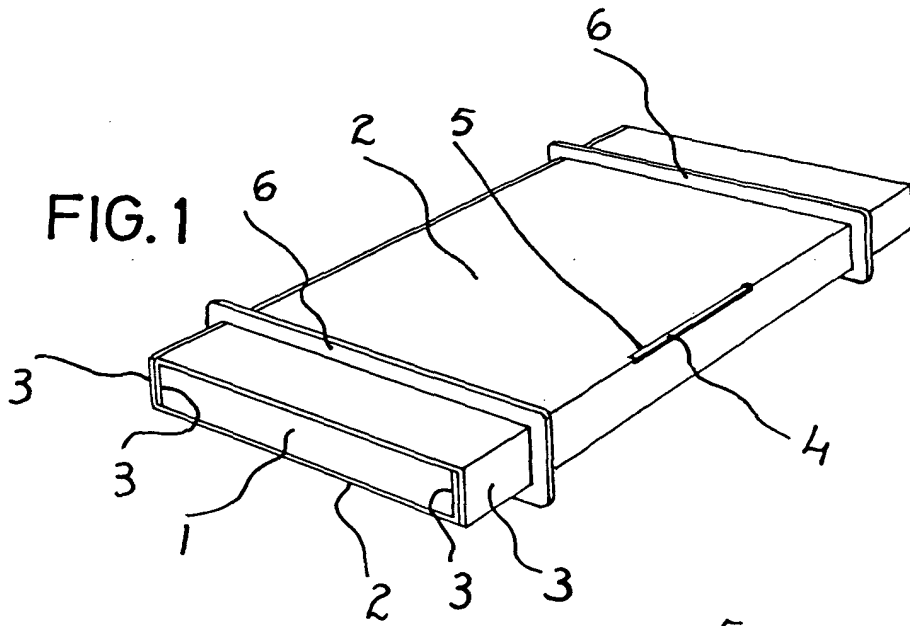

Madrid, 5 NOV. 1976  
Mercedes Anglada Bayés  
Joaquín Capdevila Anfruns  
p. a.