



16

224256

224256

PATENTE DE INTRODUCCION
=====

por "Mejoras introducidas en la construcción del plato o platos frontales del tambor de determinadas máquinas".

a favor de CARBONELL COMPANIA ANONIMA, domiciliada en Barcelona, Avenida José Antonio, nº 643.

=====

MEMORIA DESCRIPTIVA

Por el peculiar trabajo del tambor de ciertas máquinas tales como de lavar ropa y otras, es de gran importancia lograr que su construcción sea de gran solidez a efectos de que no se produzcan desencajamientos y desacoples en perjuicio de su buen funcionamiento y duración, dependiendo primordialmente tal circunstancia de la estructura



ra del plato o platos frontales determinativos del enlace entre el eje de giro y el cilindro periférico.

Las mejoras objeto de la presente patente, se refieren a una particular construcción de dichos platos frontales con la que se consigue no solo una gran rigidez del conjunto, sino también una inigualable sencillez estructural que repercute favorablemente en el factor económico.

En la Fig. 1, de los adjuntos dibujos aparece representado en vista de frente, un plato de tambor construído según las mejoras que nos ocupan, siendo la Fig. 2, una sección por AB de la figura 1.

Consisten esencialmente las mejoras de referencia en disponer de sección cuadrada el extremo 1 del eje de giro 2, que soporta al plato frontal, viniendo constituido éste por adaptación y soldadura en cada cara de dicho prisma 1 de sección cuadrada, respectivas viguetas 3 preferentemente de sección en U, las cuales, siendo de idéntica longitud, tienen su extremo interno a ras de la cara del prisma, adyacente a la en que se apoya y en consecuencia contactando con la aleta de la vigueta que se apoya sobre aquella, en cuya incidencia se establecen correspondientes soldaduras, viniendo los extremos externos libres de las referidas viguetas, a su vez, soldadas a un arco 4 sobre el que se asienta y queda fijado el cilindro 5 periférico, perforado en el caso de máquinas de lavar. Por su parte interna las mencionadas viguetas sostienen a un disco de cierre 6 que queda fijado por soldadura u otro medio.

En la ejecución práctica de las mejoras según que dan descritas, podrán variar todos aquellos detalles cons-



16

tructivos y configurativos que por su índole no afecten a lo que esencialmente las determina.

224256

N O T A

5 Se reivindica como objeto de la presente patente de introducción:

10 19.- Mejoras introducidas en la construcción del plato o platos frontales del tambor de determinadas máquinas, caracterizadas por el hecho de disponer de sección cuadrada el extremo del eje de giro que soporta al plato frontal, viniendo constituido éste por adaptación y soldadura en cada cara de dicho prisma de sección cuadrada respectivas viguetas preferentemente de sección en U, las cuales, siendo de idéntica longitud, tienen su extremo interno a ras de la cara del prisma adyacente a la en que se apoya y en consecuencia contactando con la aleta de la vigueta que se apoya sobre aquella, en cuya incidencia se 15 establecen correspondientes soldaduras, estando los extremos libres de dichas viguetas, a su vez soldados a un aro sobre el que se asienta y queda soldado el cilindro periférico del tambor, sosteniendo las mencionadas viguetas, por su cara interna, a un disco de cierre que queda fijado por soldadura u otro medio. 20

29.- MEJORAS INTRODUCIDAS EN LA CONSTRUCCION DEL PLATO O PLATOS FRONTALES DEL TAMBOR DE DETERMINADAS MAQUINAS.

25 Y todo cuanto afecte a la esencialidad de lo mostrado en los adjuntos dibujos y descrito en la presente memoria que consta de tres hojas foliadas y mecanografiadas por una sola cara.

Barcelona, 16 septiembre 1.955.
CARBONELL COMPAÑIA ANONIMA

1/a

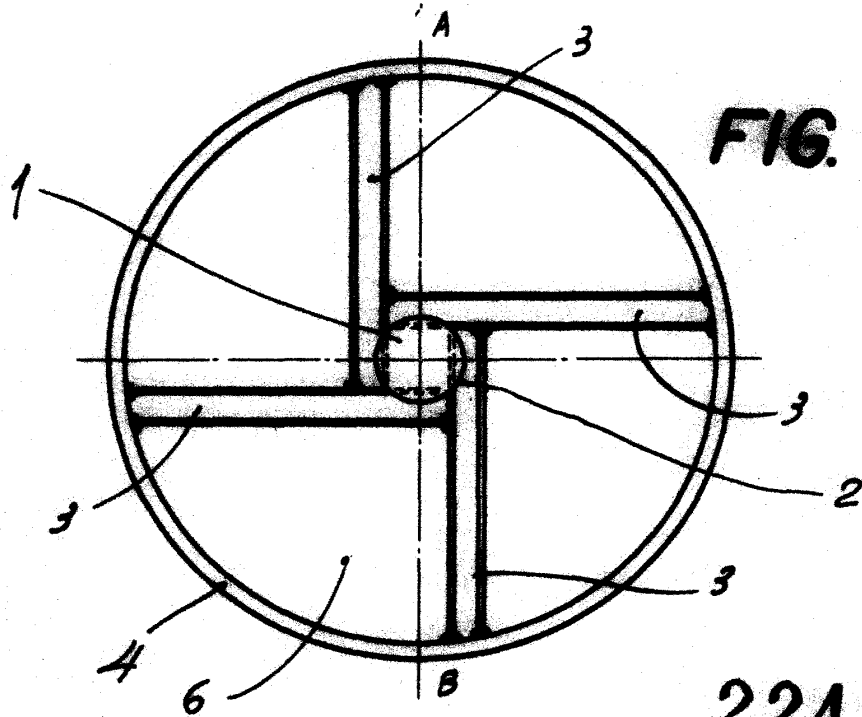
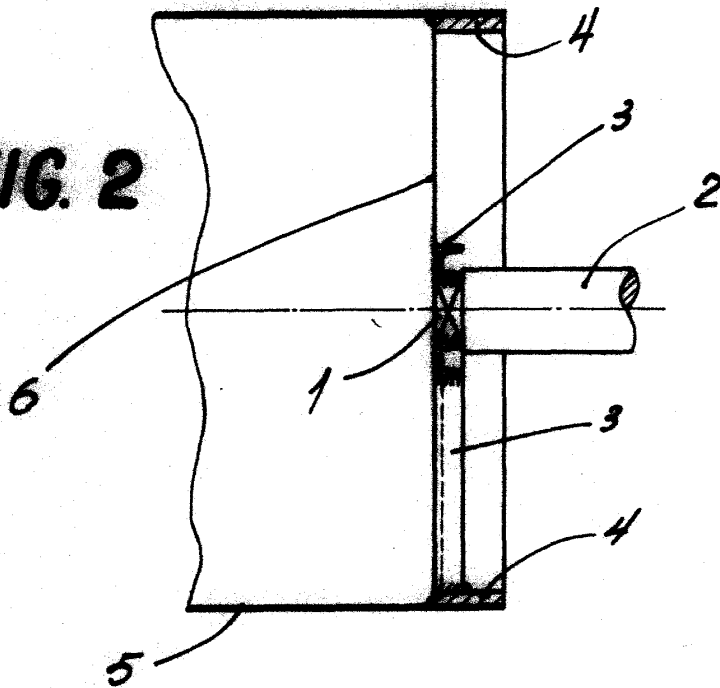

FIG. 1

FIG. 2



224256

224256

BARCELONA 16 DE SEPTIEMBRE DE 1955

P. A.
[Handwritten signature]

ESCALA VARIABLE