



(19) ES	(11) NÚMERO 224 190	(10) Y
(21)	(22) FECHA DE PRESENTACION	

**MODELO DE UTILIDAD**  
**224190**

9

(30) PRIORIDADES: (31) NUMERO	(32) FECHA	(33) PAIS
----------------------------------	------------	-----------

(47) FECHA DE PUBLICIDAD	(51) CLASIFICACION INTERNACIONAL H02B
--------------------------	--

(54) TITULO DE LA INVENCIÓN CAJA SUSPENDIDA PARA TOMAS DE CONEXION
---

(71) SOLICITANTE (S) D. Rolf Erwing Angst
--

DOMICILIO DEL SOLICITANTE BARCELONA - Viladomat, 174
---

(72) INVENTOR (ES)
--------------------

(73) TITULAR (ES)
-------------------

(74) REPRESENTANTE AGENTE: FERRER JAVIER PLAZA
---

- El presente Modelo de Utilidad hace referen-  
cia a una caja suspendida para tomas de conexión, cons-  
titutiva de un destacado elemento auxiliar en la toma  
de contacto de un fluido, bajo las circunstancias (ca-  
da vez mas extendidas) de localizaciones de mesas de -  
trabajo disgregadas en grandes naves, en las que la -  
anticuada inserción de enchufe en paredes laterales, -  
resulta inoperante por entorpecedora de la movilidad -  
libre del operador.
- 5.-
- 10.- Se concreta el perfeccionamiento, en la eli-  
minación de cables conducidos a niveles bajos, substi-  
tuyéndolos por la conducción elevada con descenso de -  
arriba a bajo hasta el alcance manual, con la doble -  
ventaja de que la conexión del fluido, puede ser in-  
distintamente de corrientes de fuerza y luz, como acus-  
tico e intercomunicador, aptas para cualquier activi-  
dad industrial.
- 15.-
- 20.- La conducción aerea de que tratamos, está -  
concebida bajo el concepto de sustentación de una caja  
sobre el punto de trabajo, a cualquier altura acomoda-  
ticia, puesto que ésta es graduable a toda variedad de  
menesteres.
- 25.- Se trata de una caja de material aislante y  
resistente a la abrasión, de la que cabe resaltar su -  
reducida capacidad de carga electro-estática, en el que  
no se producen puentes de conductivilidad por deposito  
de polvo o impurezas de hollín metálico, entre otras.  
Es también dificilmente inflamable, auto-apagable y de  
alta resistencia a influencias químicas.
- 30.- La caja está compuesta de dos mitades simétric

- cas e iguales ajustables opuestamente por medio de atornillaje que se reparte equitativamente entre un reborde superior de acoplamiento, y otro inferior que comprende la prolongación en descenso del considerado como elemento mango-asidero,
- 5.- De su borde conjuntador superior, se deriva la anilla en la que converge la cadena de sustentación procedente del techo de la nave, como así mismo la localización de las boquillas portadoras de los dos conductos generales, quedando emplazados en el interior de las dos mitades en que se divide la caja todos los soportes guía o enseres que determinan el montaje de las piezas de enchufe.
- 10.- Dicha división queda establecida por una pared medianera que separa verticalmente los espacios de ambas mitades, bajo perfectas condiciones de aislamiento, dado que la naturaleza del tabique es adecuada para lograr una separación preventiva de todas las contingencias de la distribución de los distintos embornamientos, enfrentándonos a los consiguientes y correlativos orificios practicados en la referida pared, para su acceso a la cámara o cámaras resultantes en la composición alcanzada en la solución mecánica del aparato.
- 15.- Para ampliar y precisar el conocimiento de las particularidades inicialmente expuestas, se procede a describir analíticamente un ejemplo de realización práctica del modelo, utilizado para ello la referencia numérica de la representación gráfica que se acompaña.
- 20.-
- 25.-
- 30.-

En la figura 1ª del plano, se representa la caja en un desglosamiento de sus partes, que facilita la vista posicional de sus accesorios componentes en una de las dos mitades divididas por el tabique central, complementándose con otras figuras demostrativas de diversos aspectos.

Según lo diseñado, cada una de las dos mitades -5 y 6- participa en las dos caras mayores, anterior y posterior, de una gran abertura con miras a facilitar el trabajo de montaje y puesta a punto. En el centro de la total dimensión de estas embocaduras, presentan unos largueros transversales -7- y -7a- que sirven de montante y respaldo de ajuste para el borde de la sección horizontal de la pared interna y separadora -8-.

En los cuatro vértices internos de tales embocaduras, se sitúa la presencia de sendas cartelas -escuadradas -9- dispuestas a guisa de tuercas en las que atornillar los pernos -10- que cierran y ajustan las placas de cierre, la superior -11- o principal que recubre la cámara alta donde se instala el aro circular -12- receptor de las conexiones eléctricas.

La figura 2ª, expone en una perspectiva el total y definitivo aspecto de la caja con preferencia visual para la cara frontal en la que destacan los dos placas diferenciales -11 y 13- que recubren las dos secciones de la indicada cara.

La placa inferior -13- con la que se recubre la cámara baja está perforada a su vez, para dar paso al casquillo-base -14- del cajetín cobertor de tapa -

5.- basculante -15- y que a su vez es portador, a modo de peana, de otra placa auxiliar -16- que se sirve de los mismos orificios y pernos 10a para su acoplamiento a dicha mitad inferior de la caja. Por similar razonamiento la placa -11- es cubierta mediante la correlativa peana -17- poseedora de la concavidad cilíndrica -18- constitutiva del receptor de enchufe, de patillas usuales.

10.- Las dos mitades de la caja, que se acoplan por exacto contacto con su plano liso de ajuste, afianzan su cierre mediante pernos -19- que se localizan en el reborde medio superior -20- y en su equivalente inferior constituido por el elemento asidero -21- acertadamente inserto en forma muy asequible a movilizar la  
15.- caja en cualquier inclinación pendular que se requiera.

Los bordes de la media caja -5- presentan en la cara de contacto indicada, en todo su perímetro, el relieve de un machiembrado que compenetrándose con la  
20.- incisión correlativa de la mitad opuesta -6- determinan un cierre compacto y hermético.

En los dos rebordes prominentes de su cara superior, figura 1ª además de las dos mitades de la anilla -22- que sirve para enlazarse con el grillete -23- como punto de arranque de la cadena -24- de suspensión, se aprecia la inclusión de dos boquillas anulares, una  
25.- a cada lado -25 y 25a- a través de las cuales se da libre acceso y guía, a los cobertores de los distintos conductos de los fluidos a utilizar.

La figura 3ª, representa, vista en planta frontal, la citada pared -8- que consiste en una placa  
30.-

5.- de material plástico, de dimensiones iguales y coincidentes a la silueta rectangular de la caja, que presenta en su borde superior dos escotaduras -26- destinadas al calado de los conductos que penetran por las indicadas boquillas, más dos orificios -27- fundamentalmente necesarios al paso de los conductos globales -28 y 29- de los cables de fluidos anteriormente discriminados.

10.- La peculiaridad esencial de éste tabique separador, es la de presentar en su superficie transversalmente de lado a lado, dos aristas de incisión preventiva -30- las cuales permitan imprimirles un dobléz en ángulo recto, como cortar y separar alguna parte -componente, a fin de facilitar la distribución y posición holgada de los referidos conductos globales, y a los embornamientos -31-, siempre con arreglo a independizar y aislar por el interior, a las dos redes de fluido que concurren en la unidad de la caja.

15.- El esquema de la figura 4ª, equivale a la -  
20.- vista seccional del plano medio que ratifica el descrito fraccionamiento y torsión angular del tabique -  
-8- canalizando a la conducción de los cables -29- -  
hacia el compartimento alto -18-, y la misma correlación entre el conducto -28- y el cajetín aisladamente  
25.- inferior -16- alcanzando eficazmente la distributiva mecanización que se ha referido.

30.- Todo lo analizado en la descripción, será -  
llevado a efecto con fidelidad al ejemplo, sin mas variantes que las de dimensiones, calidades y decoración que dejen sin alterar la esencialidad que se propugna.

N O T A

En resumen, la presente solicitud recaerá sobre las siguientes reivindicaciones:

- 5.- 1ª.- Caja suspendida para tomas de conexión, caracterizada por comprender un cuerpo rectangular compuesto por dos mitades análogas que, opuestamente conjuntadas por su base plana, cierran su acoplamiento por atornillaje de pernos que calan de cabeza a tuerca a través de los rebordes de sus pestañas superiores y del semejante reborde inferior, creando un elemento mango-asidero hermetizando el espacio poliédrico inferior -
- 10.- que es portador en el reborde de acoplamiento superior de dos aberturas canalizadas por manguitos cilíndricos y abrazaderas que dan penetración a los dos haces de
- 15.- cables conductores de fluidos independizables, comprendiendo el punto centro-geométrico del expuesto reborde superior la formación solidaria de una anilla suspensora en la que se articula el grillete intermedio entre la caja y la cadena suspensora verticalmente del aparato encajado.
- 20.- 2ª.- Caja suspendida para tomas de conexión, según la reivindicación 1ª, caracterizada por comprender en el plano de acoplamiento de sus dos mitades, la inclusión de un tabique separador de índole dúctil que
- 25.- le permite experimentar la torsión angular, siguiendo aristas preescindidas que incluso opcionalmente llegan al desprendimiento parcial, al igual que la presentación de orificios encauzadores de los conductos globales de cables indistintos, más otros menores auxiliares del atornillamiento de cierre.
- 30.-

5.- 3ª.- Caja suspendida para tomas de conexión, según las reivindicaciones anteriores caracterizadas - por presentar sus dos caras mayores y opuestas, abiertas perpendicularmente cada una, en dos ventanas similares obturables todas mediante placas atornillables que, tanto simultanea como separadamente, coordinan con sus - peanas de enmarcamiento el ajuste y conexión de cualquiera de las combinaciones a resolver en los cuatro - compartimentos, habilitables por medio del condicionado tabique medianero.

10.-

4ª.- CAJA SUSPENDIDA PARA TOMAS DE CONEXION.

Según se describe en la presente memoria descriptiva que consta de siete hojas escritas a máquina - por una sola de sus caras y dibujos.

15.-

Madrid, 3 NOV. 1976

Francisco Javier Plaza  
P. P.



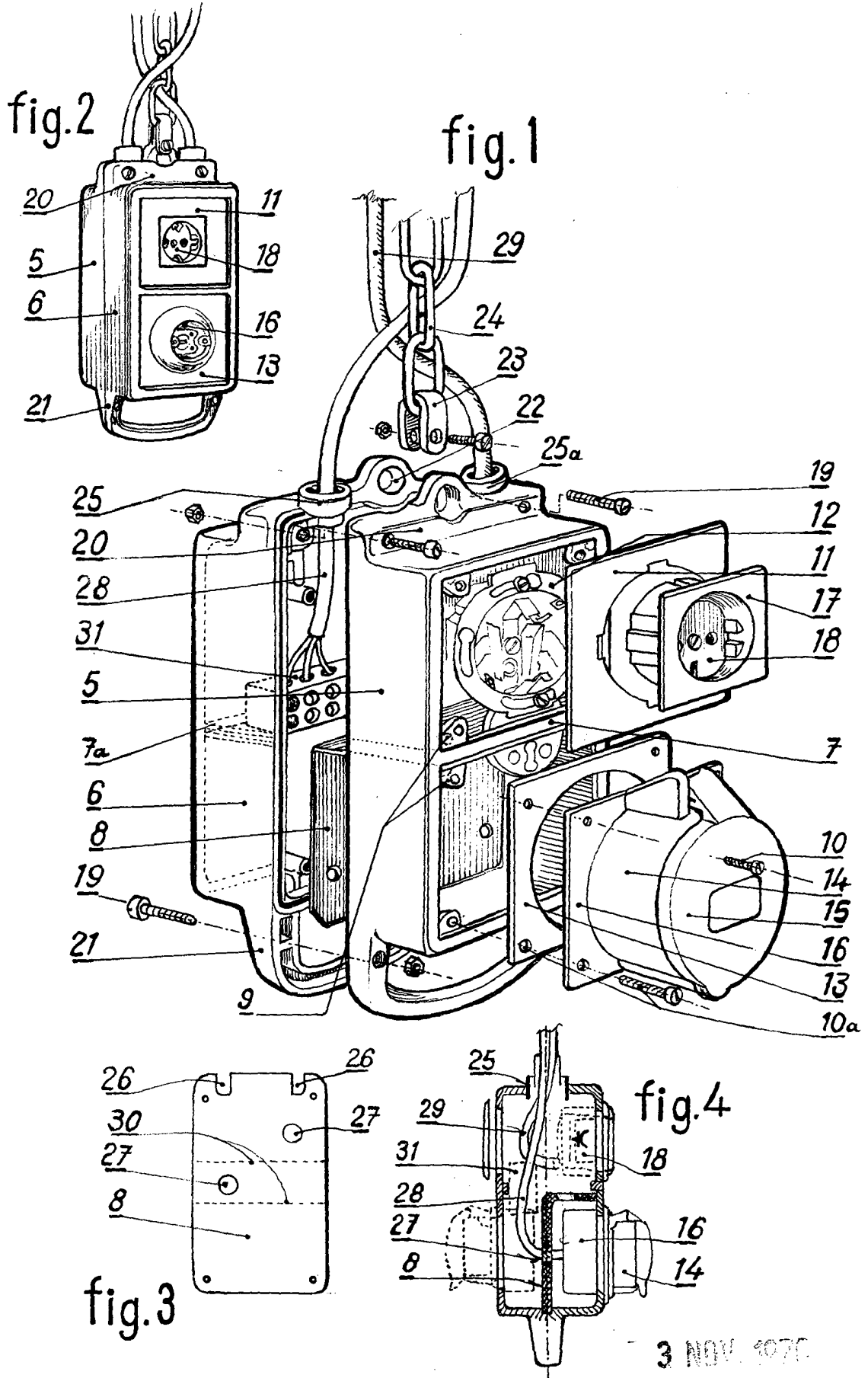

3 NOV. 1970

Escala variable

Escalera variable, Javier Plaza