

24



224121

M E M O R I A D E S C R I P T I V A

que se acompaña a una solicitud de PATENTE DE INVEN-
CION, por veinte años, para España y sus Posesiones,
por: "LAMPARA CON SEÑALIZADOR LUMINOSO, DE SEGURIDAD
FLUORESCENTE Y RESISTENTE A LOS GOLPES", a favor de
D. Javier F. GUTHMANN, de nacionalidad suiza y resi-
dente en ALLSCHWIL (Bâle, Suiza), calle de Balerstrasse
núm. 52.-

La presente invención tiene por objeto una lám-
para eléctrica y señalizador, a la vez fuerte, resisten-
te a los golpes y al llamado "chock" mecánico, impermea-
ble a los líquidos, y a los gases, de forma que no permi-
ten que éstos puedan entrar en su interior, y que no
provoca fuhas hacia el exterior, de forma que satisface
todas las exigencias de seguridad.

Estas propiedades, de acuerdo con la invención,
se obtienen gracias a la explicación siguiente: Se dis-



10

ponen uno o varios, tubos fluorescentes acoplados por sus extremos en unos cebadores de materia elástica, que constituyen entre ellos y las conexiones eléctricas necesarias, un conjunto estable, que se aloja dentro de una envoltura de protección traslúcida y flexible, de materia plástica irrompible. Los cebadores citados, están fijos a la envoltura, la cual, en cada extremo, lleva un capuchón protector, de materia elástica, impermeable al gas y a los fluídos en general. Estos capuchones están dotados, por su exterior, de anillos de amortización contra los golpes. Uno de éstos capuchones, es portador de un cable de alimentación de corriente eléctrica, cuyo montaje ha sido, igualmente, impermeabilizado contra los gases y fluídos.

15

20

25

Los planos adjuntos, representan a título de ejemplo ejecutivo, algunas variantes del objeto de la invención, en 7 figuras, en las cuales:

La fig. 1, muestra una primera ejecución en vista de conjunto.

30

La fig. 2, se refiere a un corte longitudinal del cuerpo luminiscente de la fig. 1;

La fig. 3, es un corte según la línea III-III de la fig. 2.

35

La fig. 4, es una variante ejecutiva del órgano de empalme de la alimentación de corriente, representado en corte longitudinal.

La fig. 5, corresponde a un corte transversal siguiendo la línea V-V de la fig. 4.

La fig. 6, indica el esquema de conexión de la ejecución representada en las figs. de 1 á 3.

40

La fig. 7, ilustra un corte longitudinal de una variante de ejecución de conexión eléctrica por clavi-



jas.

45 La lámpara de acuerdo con las figs. 1 á 3, es-
tá provista de un tubo cilíndrico (1) de materia plás-
tica, irrompible, transparente & flexible, sobre el
que se montan, estancos o impermeables a los fluídos,
y al gas, los capuchones (3 y 4), provistos de anillos
amortiguadores (2) en su superficie externa. En el in-
terior del tubo, se montan dos soportes (5 y 6) de ma-
50 terial elástico que, con los tubos luminiscentes (7)
un conmutador (8) de pulsador, las conexiones eléc-
tricas necesarias y un reflector (10) constituyen una uni-
dad luminosa estable. Los extremos de los tubos lumino-
sos (7) se alojan en los soportes (5 y 6) mientras que
55 las clavijas de las conexiones y las canalizaciones co-
rrespondientes, los atraviesan. De acuerdo con el esque-
ma de conexión de la fig. 6, las canalizaciones se aco-
plan en los conductos (9), al conmutador (8) y a los -
terminales del cable (20 de alimentación).

60 Dicho cable de alimentación (20) se introduce
de manera estanca e impermeable al gas y a los fluí-
dos, en una embocadura del capuchón de protección (4)
en la cual está asestado. En éste cable se conecta el apa-
rato de preconexión (12) compuesto de una bobina de react
65 tancia (12a) y de un condensador (12b) alojados en una
envolvente protectora dormada por dos casquillos ensa-
blados (11 y 11a). El conmutador (8) adopta en éste ca-
so forma de pulsador, y está dispuesto entre los tabi-
ques del cebador vecino (5) de tal forma que el botón
70 (81) pueda ser accionado pulsando sobre la parte central
(31) del capuchón.

Se prevé, también, en lugar del pulsador, un es-
tarter que funcione por efluvió.

Los anillos amortizadores (2) son muy eficaces



75

contra los golpes exteriores, como medio de protección.

80

Sobre el capuchón (4), se halla un anillo de presión (14) al cual se fija, por medio de una adecuada articulación (15) un mango (16). Esta articulación puede hacerse rígida por medio de una mariposa (17).

85

De acuerdo con la ejecución representada en las figs 4 y 5, los capuchones de protección componen cada uno, de dos partes (51) y (52) acopladas de forma que encajen una en otra, estando fabricadas en materia elástica. La parte (52) contiene la embocadura (53) para dar paso al cable de alimentación (20). Este cable se mantiene en dicha embocadura mediante un anillo de acoplaje (54) que puede ser ajustado por medio del tornillo (55). Los amortiguadores, son, en tal caso, de caucho, por ejemplo, insertos en unas canales. Las partes susceptibles de permitir la penetración del gas, son estancadas por medio de las juntas (56).

90

Según la fig. 5, se prevé un conmutador de mercurio entre el cebador (60) y el capuchón (52).

95

De acuerdo con la fig. 7, los conductos de alimentación que atraviesan los soportes (5 y 6), son separables. Por ello, las tijas de contacto (91) del tubo luminoso (7) se toman de las vainas (92) cada una de las cuales está provisto de un contacto platinado (93) apoyado por resortes (94) de material conductor, contra los extremos de las tijas (91). La parte 92a de los resortes (94) en sus terminales, sobrepasan las vainas (92) acoplándose, por ejemplo, mediante soldadura, a los terminales del cable (20) o al conmutador del alumbrado, o bien a una tija de empalme de un tubo incandescente, o finalmente a un hilo de ligazón (9). Esta rea-

100

105



110

lización es facilmente desmontable, y asegura un contacto eléctrico constante entre los órganos consecutivos gracias a los resortes (94) que están de manera permanente en ligazón con la tija (91).

Finalmente en la presente invención cabe cualquier variante de ejecución siempre que no se altere el espíritu que la anima y podrá fabricarse en toda clase de materiales apropiados.

115

NOTA.- Descrito suficientemente cuanto precede, sólo resta consignar que lo que se declara como nuevo, y propia invención del solicitante, es lo contenido en las siguientes:

120

REIVINDICACIONES

1ª.- Lámpara con señalizador luminoso de seguridad fluorescente y resistente a los golpes, caracterizada esencialmente por estar provista de por lo menos un tubo fluorescente montados con los conductos eléctricos necesarios, dentro de una envolvente transparente y flexible, de materia plástica irrompible, acoplado entre dos soportes, llevando dicha envolvente, dos capuchones provistos exteriormente de anillos de amortiguación estando efectuado el montaje y acoplaje de los órganos de forma impermeable y estanca contra gases y fluidos, hallándose uno de dichos capuchones provisto de un medio de paso de un cable de alimentación montado, igualmente, en forma impermeable y estanca.

125

130

135

2ª.- Lámpara, según reivindicación primera, caracterizada porque entre uno de los citados capuchones y el soporte anexo, se dispone un conmutador de mando de los tubos luminiscentes accionable por simple presión sobre el culote del capuchón.

24 SE



- 6 -

224121

140

3ª.- Lámpara, según reivindicaciones 1 y 2, caracterizada porque sobre el cable de alimentación se ha insertado un aparato de pre-conexión alojado en una vaina flexible y elástica formada por dos casquillos ensamblados.

145

4.- Lámpara, según reivindicaciones de 1 á 3, caracterizada porque las conexiones eléctricas, a través de los soportes se realizan en forma separable, hallándose cada tija y pivote de contacto introducido en una vaina de alojamiento, en el interior del cual se dispone un elemento de contacto platinado que presiona contra dichas tijas en virtud de resortes espirales de presión de material conductor.

150

5ª.- Lámpara, según reivindicaciones de 1 á 4, caracterizada porque los terminales de los referidos resortes sobrepasan las vainas que los alojan y se conectan a los terminales correspondientes del cable de alimentación, mediante soldadura y medio adecuado.

155

6ª.- "LAMPARA CON SEÑALIZADOR LUMINOSO, DE SEGURIDAD, FLUORESCENTE Y RESISTENTE A LOS GOLPES".

160

Todo según se describe en la presente memoria - que consta de seis hojas foliadas y mecanografiadas por una sola cara con ciento sesenta y dos líneas y dibujos que se acompañan.-

Madrid, 24 de septiembre de 1.955

ANTONIO NARANJO

P.A.

P. P.

J. Blanes
EL AGENTE OFICIAL.-



D. JAVIER F. GUTHMANN

Heja 15 de 2

224121

FIG. 1

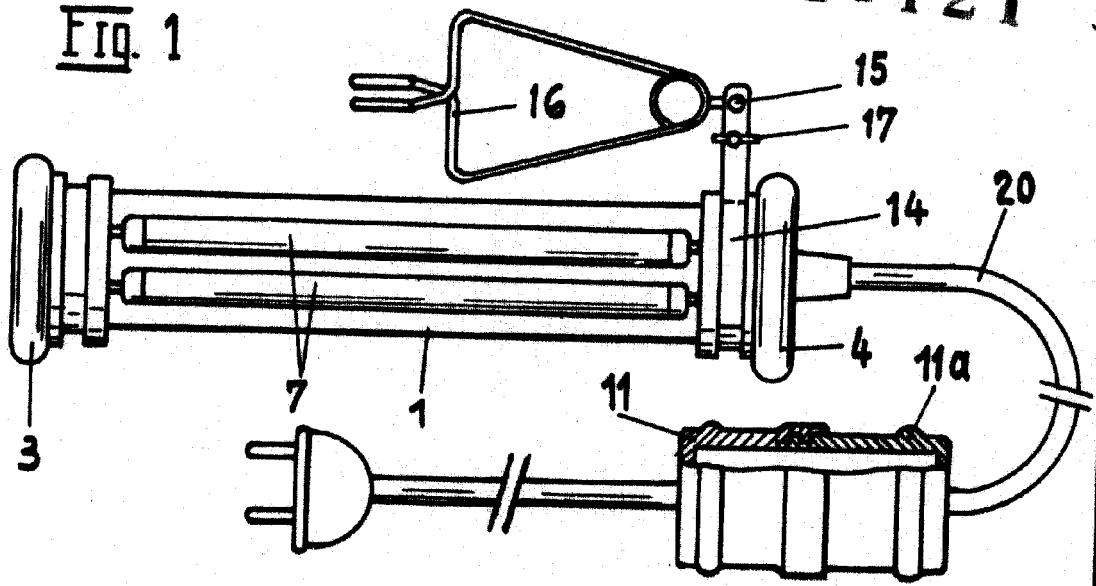

FIG. 2

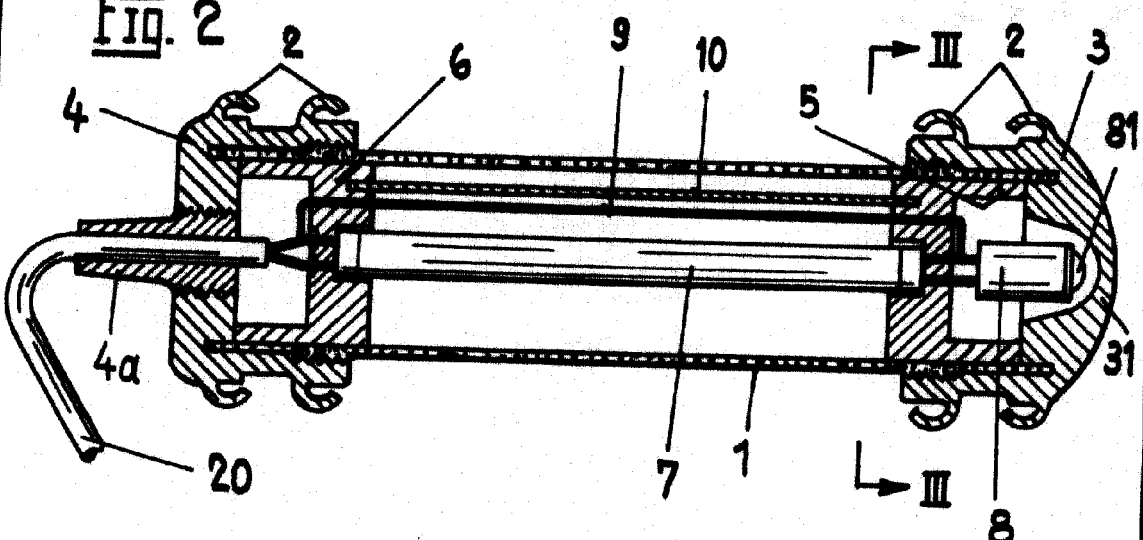

FIG. 3

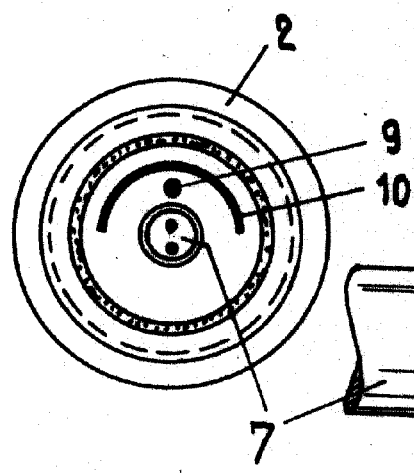
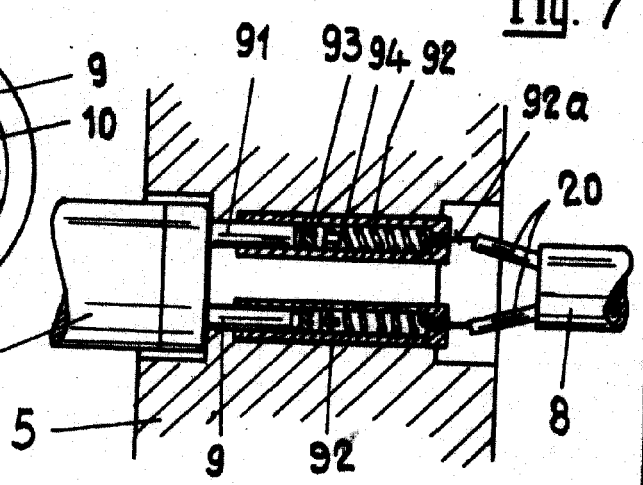

FIG. 7



ESCALA VARIABLE

MADRID 24 Septiembre 1955

ANTONIO NARANJO

R.P.



D. JAVIER F. GUTHMANN

Fig. 4

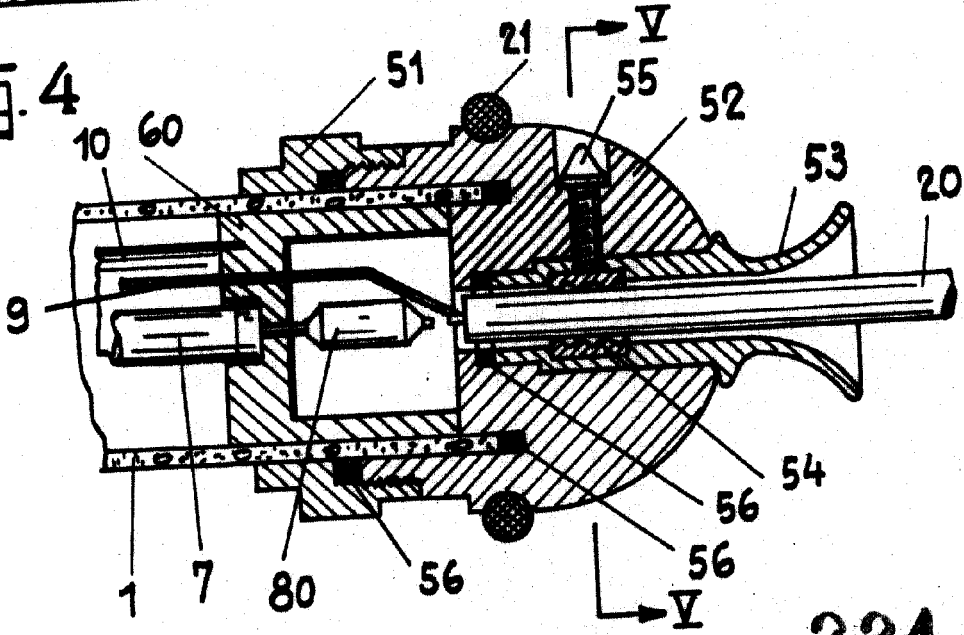

224121

Fig. 5

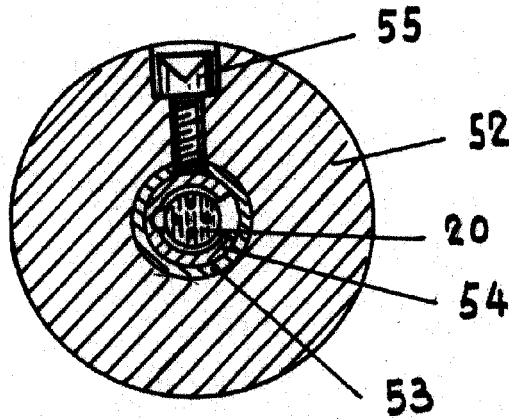
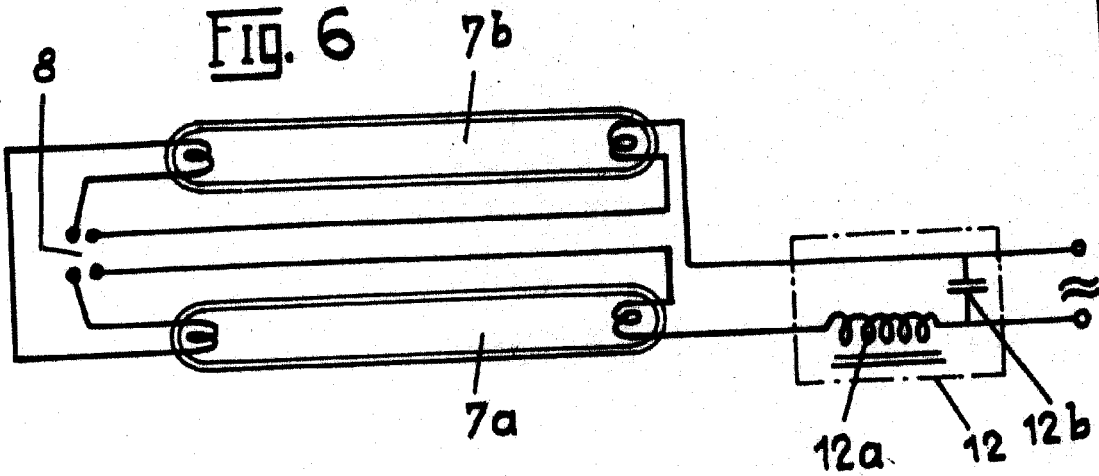

Fig. 6



ESCALA VARIABLE

MADRID 24 Septiembre 1955

ANTONIO NABANDÓ

C. P. [Signature]