



19 ES 11 21 22 10 Y

NUMERO	224047
FECHA DE PRESENTACION	7 OCT. 1976

MODELO DE UTILIDAD



30 PRIORIDADES:	31 NUMERO	32 FECHA	33 PAIS
-----------------	-----------	----------	---------

47 FECHA DE PUBLICIDAD	51 CLASIFICACION INTERNACIONAL
------------------------	--------------------------------

54 TITULO DE LA INVENCIÓN

"Aparato simplificado para la visión de diapositivas de doble imagen"

71 SOLICITANTE (S)

Industrias Plásticas Barcelonesas, S.A.

DOMICILIO DEL SOLICITANTE

**Sant Boi de Llobregat (Barcelona)
Pasaje Particular, 7, Polígono Riera Fonollar**

72 INVENTOR (ES)

73 TITULAR (ES)

74 REPRESENTANTE

Domingo Díaz Ungría, agente oficial

2.

BAD ORIGINAL

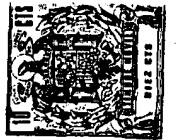

- Conforme se indica en el enunciado, la presente invención hace referencia a un aparato simplificado para la visión de dispositivos de doble imagen. Se trata de un aparato formado por una caja que soporta dos visores por los que, a
5. través de sendos juegos de superficies reflectantes situadas en el hueco de la caja, el usuario puede ver la dispositiva por transparencia, efectuándose entonces una superposición de las dos imágenes, lo que le confiere un relieve semejante al de la visión humana natural.
10. Con estas premisas, el aparato objeto de la invención tiene su caja formada por dos elementos (receptáculo y tapa) vinculables entre sí a través de apéndices previstos en uno de los elementos, que se introducen engatillados en alojamientos del otro, y estando formado cada juego de superficies reflectantes por dos láminas, una de ellas ajustada-
15. mente introducida en rendijas del receptáculo, mientras la otra lámina queda con sus bordes adheridos a un asiento previsto en el propio receptáculo, y estando cada visor formado por un anillo en el paso del cual se soporta un lente alojado a presión y retenido por su contorno en una regata del mismo
20. anillo.

- Para una mejor comprensión de cuanto antecede, se hace referencia seguidamente a la hoja de dibujos que forma parte de esta memoria, y la cual, dado su fin explicativo,
25. ha de ser considerada como desprovista de todo carácter li-

3.

BAD ORIGINAL



mitativo.

En el dibujo:

- figura 1 es una vista mostrando en perspectiva los dos elementos (receptáculo y tapa) que integran la caja del aparato representados por separado para poder ver los restantes aspectos del aparato,
- figura 2 corresponde a una sección del elemento de receptáculo a la altura de los dos visores,
- figura 3 es una vista seccionada de uno cualquiera de los dos visores.

10.

Como ya se ha dicho, la caja del aparato consta de un receptáculo 1 y de una tapa 2.

- El receptáculo 1 es de planta trapezoidal, soportando en su frontal 3 los dos visores 4, con el rehundido 5 intermedio. A partir del frontal 3, se establecen los dos laterales 6 simétricamente convergentes hasta la parte posterior, en que se encuentra la abertura 7 cerrada superiormente por la tira 8 provista de la hendidura 9. En cada costado del frontal 3, se halla practicado un coliso 10.

15.

El rehundido 5 es angular, y de su superficie interna emergen los relieves 11 extremos y 12 central, en los que se apoyan y soportan adheridas sendas plaquitas 13 reflectantes.

- De las paredes laterales 6 sobresalen interiormente las prominencias 14 con el acodado 15 por el que se cons

20.

te las prominencias 14 con el acodado 15 por el que se cons

25.

4.

BAD ORIGINAL

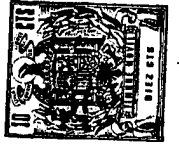

tituye una rendija, y análogamente las dos prominencias 16 con el acodado 17, de forma que cerca de cada pared lateral 6 queda montada la lámina reflectante 18, retenida por ajustada introducción en estas dos rendijas.

5. A la altura de estas disposiciones 16-17 se establece un tabique 20 paralelo al frontal 3, afectado por dos ventanas 19.

También cada disposición 16-17 tiene un encaje 21, quedando ambos enfrentados para poder recibir con cierta holgura el chasis 22 de la dispositiva que se desee observar.

10. Ya en la parte posterior del receptáculo 1, puede advertirse la existencia de las dos acanaladuras 23 entre las que se guía la placa esmerilada 24.

15. Pasando el comentario a la tapa 2, en la figura 1, se observa que es general laminar de planta 25 trapezoidal, con su límite 26 o base menor prolongado en la pestaña 27. Excepto en esta base menor, la planta trapezoidal 25 tiene un pequeño faldón circundante, que en la parte anterior 28 tiene dos lengüetas 29 en escalón sobresaliente.

20. La tapa 2 está dimensionada de manera que: su faldón circundante queda exteriormente solapado a la boca del receptáculo 1, habiéndose introducido previamente la pestaña 27 en la hendidura 9, para luego cerrarse por engatillado de las dos lengüetas 29 en sendas depresiones en la cara interna del frontal 3. Obsérvese que también la tapa 2 tiene un

25.

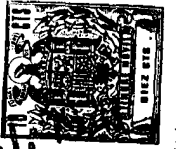

27 OCT.

rebundido 5 similar al del receptáculo 1.

Aplicada así la tapa sobre el receptáculo, la caja permanece cerrada, sin peligro alguno de una apertura intempestiva, y consiguiéndose de una forma rápida, segura y sin

5. la intervención de piezas o elementos extraños. Conviene aquí añadir que la colocación y extracción de los chasis 22 de las diapositivas a visionar, se realiza a través de correspondiente rendija prevista en la cara opuesta a la planta 25 de la tapa 2, no resultando visible en el dibujo, y
10. ello por tratarse de un detalle convencional, con lo que la utilización del aparato se efectúa invirtiéndolo respecto de la posición ilustrada en la figura 1.

Cada visor 4 está formado por un anillo 30, en el que el paso presenta la conicidad escalonada anterior 31.

15. En el propio anillo se incluye la garganta 32 externa, y una depresión circular en su paso, en la que se aloja a presión el contorno 33 de un lente 34, quedando allí retenido, con penetración por deformación momentánea de los materiales. Por su garganta 32, cada visor 4 queda asegurado
20. en un coliso 10, también efectuándose la penetración gracias a una deformación circunstancial de los materiales, lo que se facilita por la conicidad y el engatillado de los anillos 30, y pudiéndose desplazar cada visor 4 a lo largo de su coliso 10.

25. Como puede observarse, el montaje de los visores

BAD ORIGINAL

27 OCT

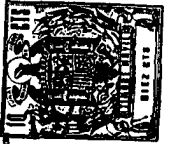

es sumamente fácil y práctico, reducido a la utilización de las dos piezas absolutamente indispensables.

En su empleo, el aparato actual no se diferencia de los hasta ahora conocidos, lo cual es la mejor prueba de la eficacia de su simplicidad. Graduada la situación de los visores 4 de acuerdo con la separación entre ojos del usuario, puede percibirse la doble imagen de la diapositiva a través de los lentes 4, las láminas 18, las plaquitas 13 y las ventanas 19.

No obstante lo expuesto, el aparato objeto de la invención será variable en cuantos detalles no afecten o alteren su esencialidad, que es la que se concreta en la reivindicación siguiente.

N O T A.

Se declara de novedad, propiedad y utilidad, para España y sus territorios, las siguientes

REIVINDICACIONES.

1. Aparato simplificado para la visión de diapositivas de doble imagen, siendo el aparato del tipo formado por una caja que soporta dos visores por los que, a través de sendos juegos de superficies reflectantes situadas en el hueco de la caja, el usuario puede ver la diapositiva por transparencia, efectuándose entonces una superposición de sus dos imágenes, lo que le confiere un relieve semejante al de la visión humana, y caracterizándose el actual aparato

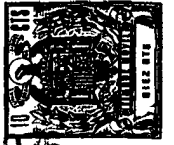

27 OCT. 1976

- por el hecho de que la caja se halla formada por dos elementos (receptáculo y tapa) vinculables entre sí por medio de apéndices previstos en uno de los elementos, que se introducen engatillados en alojamientos del otro, y estando formado
5. cada juego de superficies reflectantes, por dos láminas, una de ellas ajustadamente introducida en rendijas del receptáculo, mientras la otra lámina queda con sus bordes adheridos a un asiento previsto en el propio receptáculo, y estando cada visor formado por un anillo en el paso del cual se soporta
10. un lente alojado a presión y retenido por su contorno en una regata del anillo.

2. Aparato simplificado para la visión de diapositivas de doble imagen.

- Todo ello, tal y como se describe y reivindica en
15. la presente memoria, que consta de siete hojas foliadas y mecanografiadas por una cara, y de una hoja de dibujos.

Madrid, 27 OCT. 1976

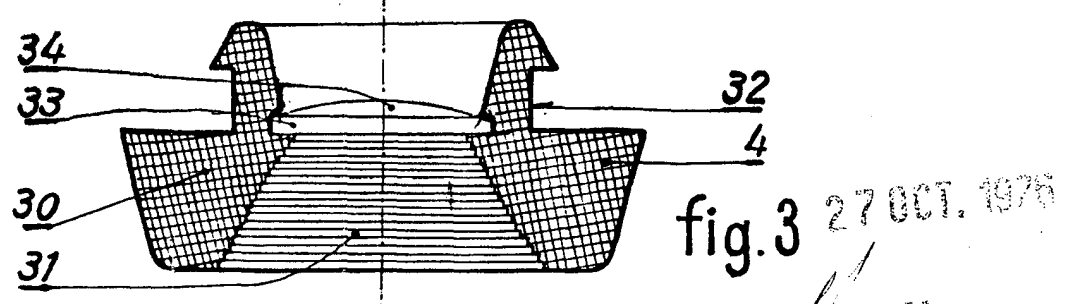
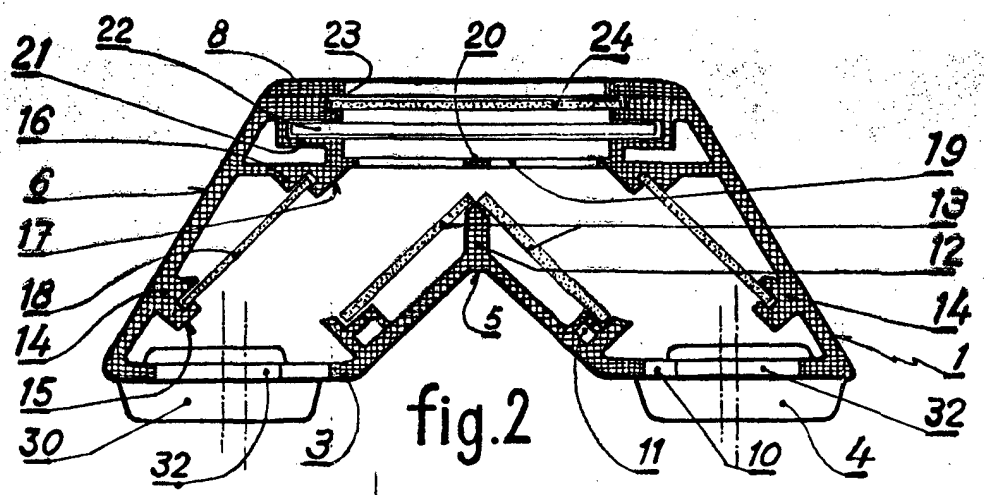
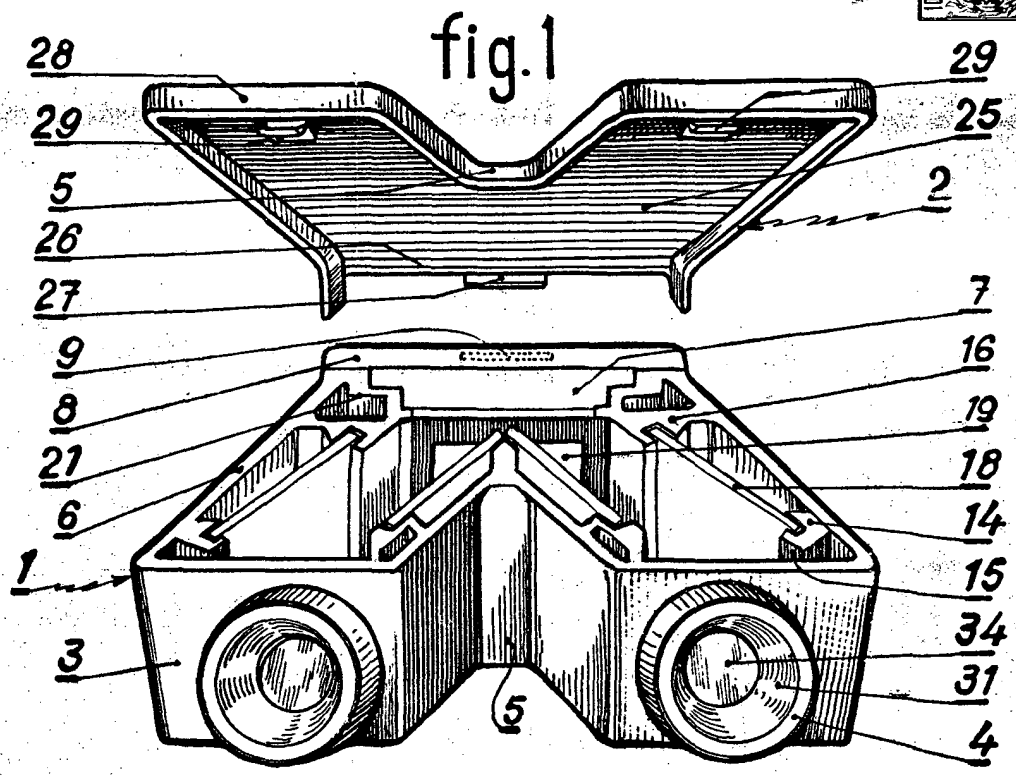
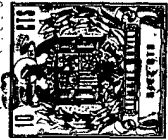

Escala variable