



ESPAÑA

19	ES	11	224034	10	Y
		21			
		22	FECHA DE PRESENTACION		

MODELO DE UTILIDAD

30	PRIORIDADES:	32	FECHA	33	PAIS
	31	NUMERO			

47	FECHA DE PUBLICIDAD	51	CLASIFICACION INTERNACIONAL
			A45C

54	TITULO DE LA INVENCIÓN
	DISPOSITIVO DE ACOPLA EN LA LINEA DE CIERRE DE UNA TAPA DE MALETA O SIMILAR A LA CAJA DE LA MISMA

71	SOLICITANTE (S)
	Da Mercedes GARATE TRAPAGA, de nacionalidad española.

DOMICILIO DEL SOLICITANTE
Calle de Alonso Heredia 3 - MADRID

72	INVENTOR (ES)
	La propia solicitante.

73	TITULAR (ES)
	La propia solicitante.

74	REPRESENTANTE
	Da MARIA ANTONIA NARANJO MARCOS, Pº de la Habana 200 MADRID

MEMORIA DESCRIPTIVA

El presente modelo de utilidad se refiere a un dispositivo de acople en la línea de cierre de una tapa de maleta o similar a la caja o cuerpo de la misma, y sirve especialmente para aquellas unidades de este tipo que se hallen fabricadas en materiales plásticos duros o semiduros, rígidos o semirrígidos, obtenidas por moldeo, soplado, vacío, aire comprimido, aire a presión, por inyección o por cualquiera de los métodos de tratamiento de dichos materiales conocidos en el presente o que se puedan conocer en el futuro, ya que todo ello entra dentro del cuadro general de la invención.

Varias son las ventajas que ofrece el dispositivo según la invención, pero entre todas ellas destaca el encaje perfecto del cierre logrado por dicho dispositivo.

Para mejor comprensión de esta memoria se acompañan los dibujos adjuntos que muestran esquemáticamente un ejemplo no limitativo, de los varios que caben dentro del cuadro general de la invención sin que el mismo se altere. En tales dibujos:

La fig. 1 muestra el dispositivo de acople según la invención.

La fig. 2 muestra dos ejemplos de ángulos de las maletas o similar, a los que se aplica la invención, y de los cuales, uno es de vértice redondeado y el otro es de vértice vivo.

De conformidad con la invención referida a los dibujos adjuntos, en toda la línea de cierre (C) del cuerpo de la maleta o contenedor similar (B) se practica un escalón entrante, como se ve en la sección de la fig. 1. El ancho de este escalón es equivalente en profundidad, al grosor del faldón de la tapa (A) que se referencia con (D) en el dibujo adjunto.

Fácil es comprender que al tapar o cerrar el cuerpo (B) de la maleta, la tapa (A) encaja perfectamente a haces con el plano lateral de la misma, ya que el grosor de su faldón (D) queda absorbido por el citado escalón (C) logrando un encaje y cierre

perfectos en su ensamblaje.

35

Asimismo, los ángulos de la planta de la maleta o recipiente similar, pueden ser redondeados ((E) o vivos (F) ya que todo ello es factible sin que se altere el cuadro general de la invención.

40

Finalmente, tras lo descrito sólo resta señalar que en el presente modelo de utilidad cabrán cuantas variantes de realización como sean posibles, sin que se altere la esencia de la misma, pudiéndose fabricar su objeto en toda clase de materiales, formas y tamaños que resulten adecuados al fin perseguido, sin limitaciones de ningún género.

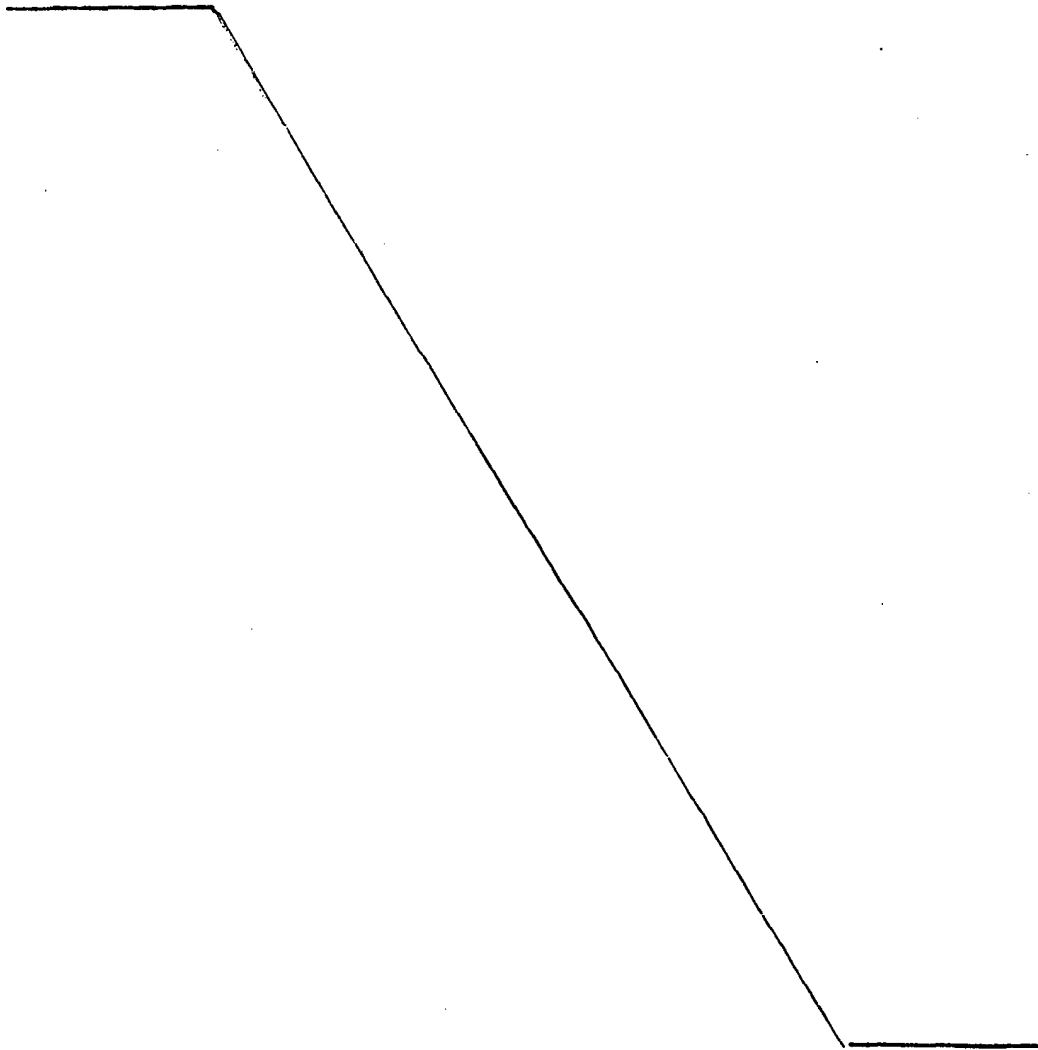

NOTA - Descrito suficientemente lo que antecede sólo resta señalar que lo que se declara propio, nuevo y útil del solicitante, es lo contenido en las siguientes:

35

REIVINDICACIONES

40

1 - Dispositivo de acople en la línea de cierre de una tapa de maleta o similar a la caja de la misma, caracterizado porque en toda la línea de cierre del cuerpo o caja de la maleta o contenedor similar, se practica un escalón entrante cuyo ancho es equivalente en profundidad al grosor del faldón de la tapa de la maleta o similar.

45

2 - Dispositivo, según reivindicación 1ª caracterizado porque en posición de cierre, el grosor del faldón periférico de dicha tapa queda absorbido por el escalón mencionado, quedando a lares todo el plano lateral de caja y su cierre.

50

3 - Dispositivo, según reivindicaciones 1 y 2 caracterizado porque los ángulos de la caja y tapa son de vértices redondeados.

4 - Dispositivo, según reivindicación 3 caracterizado porque los ángulos de caja y tapa son vivos.

5 - DISPOSITIVO DE ACOUPLE EN LA LINEA DE CIERRE DE UNA TAPA DE MALETA O SIMILAR A LA CAJA DE LA MISMA.

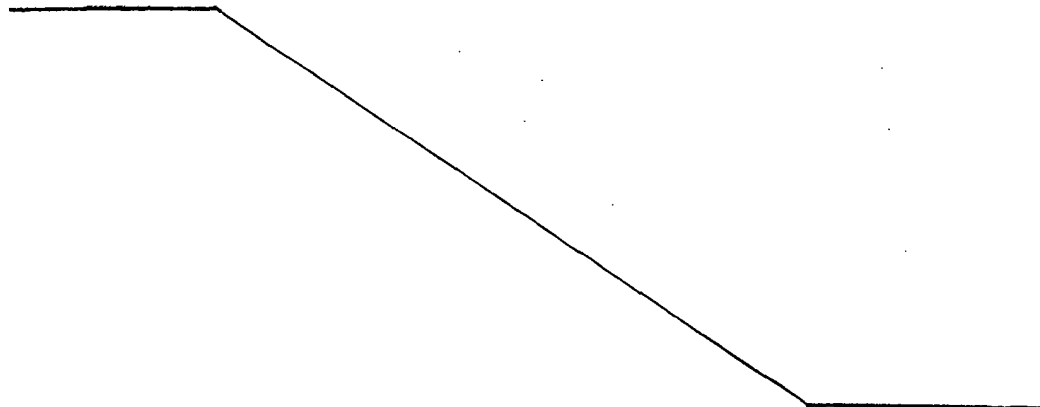

Todo tal como queda descrito en la presente memoria que consta de cinco hojas foliadas y escritas por una s6la cara con cincuenta y cinco l6neas y dibujos anexos.

55

MADRID 26 octubre, 1976

p.a.



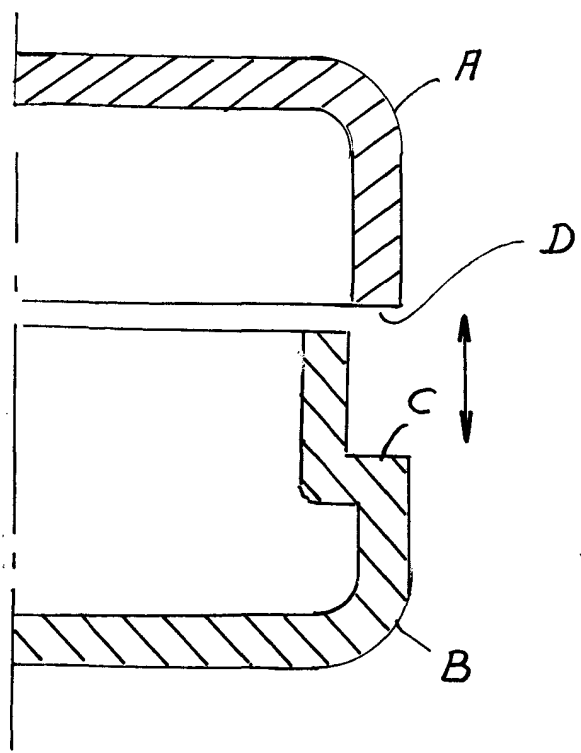

FIG. 1

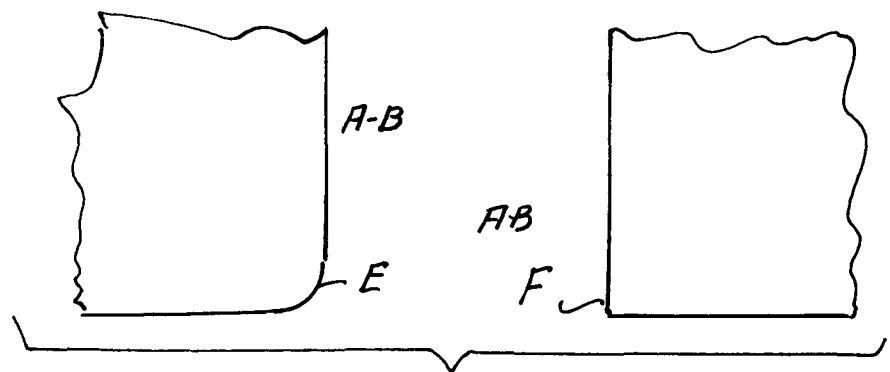

FIG. 2