

223959



223959

MEMORIA DESCRIPTIVA

que se acompaña a la solicitud de

UNA PATENTE DE INVENCION

a favor de D. Fermin OROZ Ansoain, de nacionalidad española,  
domiciliado en HUARTE (Navarra),

por:

“PERFECCIONAMIENTOS EN LA FABRICACION DE PILONES”

=====  
=====

5 En las máquinas troqueladoras utilizadas para la  
fabricación de calzados, balones y otros artículos de cuero  
y goma se emplearon primitivamente para recibir el golpe de  
las cuchillas unos troncos macizos cortados de los árboles  
los cuales, al secarse, se agrietaban partiendo la abertura  
del corazón y ampliándose ésta más o menos según el diáme -  
tro del tocho que, por otra parte, presentaba desigualdades  
en su dureza porque, como es sabido, la parte del tronco  
que orienta hacia el Norte tiene siempre una resistencia y

138  
223959



10 compacticidad dispar a la que mira al Sur.

Posteriormente y para paliar estos defectos se ideó  
sustituir el tocho macizo por unos pilones formados con pie-  
zas de tamaño reducido, convenientemente encoladas. La prácti-  
ca ha demostrado la ineficacia de tal sistema dado que la ma-  
15 dera, por muy seca que parezca estar, tiene siempre una merma  
que venfa a originar el desencolado de las piezas, particular-  
mente hacia el exterior del pilón, donde ofrecían menor con-  
sistencia al golpe.

Quiere decirse pues, que de una manera u otra, los  
20 mentados tochos o pilones requieren una constante sustitución  
y ello supone para el usuario un desembolso continuo e imper-  
fecciones en el trabajo.

Con el fin de obviar los aludidos inconvenientes,  
el recurrente ha realizado estudios y ensayos que le han per-  
25 mitido lograr unos perfeccionamientos en la fabricación de pi-  
lones de los que desea obtener PATENTE DE INVENCION a fin de  
que le sea garantizada la explotación exclusiva en toda Espa-  
ña, sus Colonias y Protectorado conforme y al amparo del vi-  
gente Estatuto sobre Propiedad Industrial.

30 A continuación se hará una descripción de los alu-  
didos perfeccionamientos ayudándonos para ello de los planos  
reglamentarios que al efecto se acompañan en los cuales se  
representa, a simple título de ejemplo no limitativo, una  
forma de realización susceptible de todas aquellas modifica-  
35 ciones de detalle que no alteren fundamentalmente sus carac-  
terísticas esenciales.

Según el ejemplo de ejecución representado, consis-  
ten estos perfeccionamientos en preparar cierto número de  
piezas rectangulares (1) con sus lados mayores rebajados en  
40 cola de milano (2), las cuales llevan unos orificios pasan-  
tes en posición adecuada (3) y otros en media caña (4) pre-

= 3 =

138



223959

45 vistos en sus dos caras laterales que, con los de la pieza contigua, forman un orificio completo; debidamente encoladas, estas piezas ensamblan entre sí por los rebajes en cola de milano citados, reforzándose la unión con un cosido interior de las mismas a base de tubillones de madera (5) introducidos por los orificios (3-4) citados. Posteriormente, y según las necesidades de la industria, al conjunto así logrado se le dará forma adecuada.

50 Facilmente se deduce que los pilones de esta manera obtenidos superan todo lo conocido hasta la fecha pues to que ofrecen un frente compacto difícilísimo de quebrar, así como también una dureza uniforme contra el golpeteo con-  
55 tínuo de las cuchillas que trabajarán siempre en inmejorables condiciones lo que se traducirá en un perfecto cortado del material.

En los planos que se acompañan:

La fig. 1ª muestra un detalle de acoplamiento, seccionado, y

60 La fig. 2ª es un ejemplo de los bloques en dos formas diferentes.

La forma, dimensiones y materiales podrán ser variables y en general cuanto sea accesorio y secundario, siempre que no altere cambie o modifique la esencialidad de los  
65 perfeccionamientos descritos.

Los términos en que queda redactada esta Memoria son ciertos y fiel reflejo del objeto descrito, debiéndose tomar con carácter amplio y nunca en forma limitativa.

- - - - -

13



223959

N O T A

70 La PATENTE DE INVENCION que se solicita recaerá sobre las particularidades características de las siguientes reivindicaciones:

75 1ª. Perfeccionamientos en la fabricación de pilones, caracterizados por la preparación previa de un determinado número de piezas rectangulares con sus lados mayores rebajados en cola de milano y con unos orificios pasantes en posición y cantidad adecuadas.

80 2ª.- Perfeccionamientos en la fabricación de pilones, que según la reivindicación primera se caracterizan porque las caras laterales de las aludidas piezas llevan unos rebajes en media caña para con los de la pieza contigua formar otro orificio completo.

85 3ª.- Perfeccionamientos en la fabricación de pilones que, conforme a las reivindicaciones precedentes, se caracterizan por un posterior encolado de las piezas y subsiguiente ensamblaje por los rebajes en cola de milano citados, reforzándose esta unión mediante un cosido interno a base de tubillones de madera dispuestos a través de los orificios citados.

= 5 =

13  
223959



90 4<sup>a</sup>.- Perfeccionamientos en la fabricación de pilones .  
caracterizados, según las reivindicaciones anteriores, por  
que el conjunto así logrado es tratado para recibir forma  
adecuada según sea la máquina en que haya de ser utilizado.

5<sup>a</sup>.- "PERFECCIONAMIENTOS EN LA FABRICACION DE PILO-  
NES".

- - - - -

Todo según queda expuesto en la precedente Memoria  
que consta de cinco hojas foliadas y mecanografiadas por  
una sola cara y hoja de dibujos que a la misma se acompa-  
ña.

Madrid, 13 de septiembre de 1955.

FERMIN OROZ ANSOAIN.

P.A.

*Modesto Polo*

*R. P.*

FIG. 1

223959

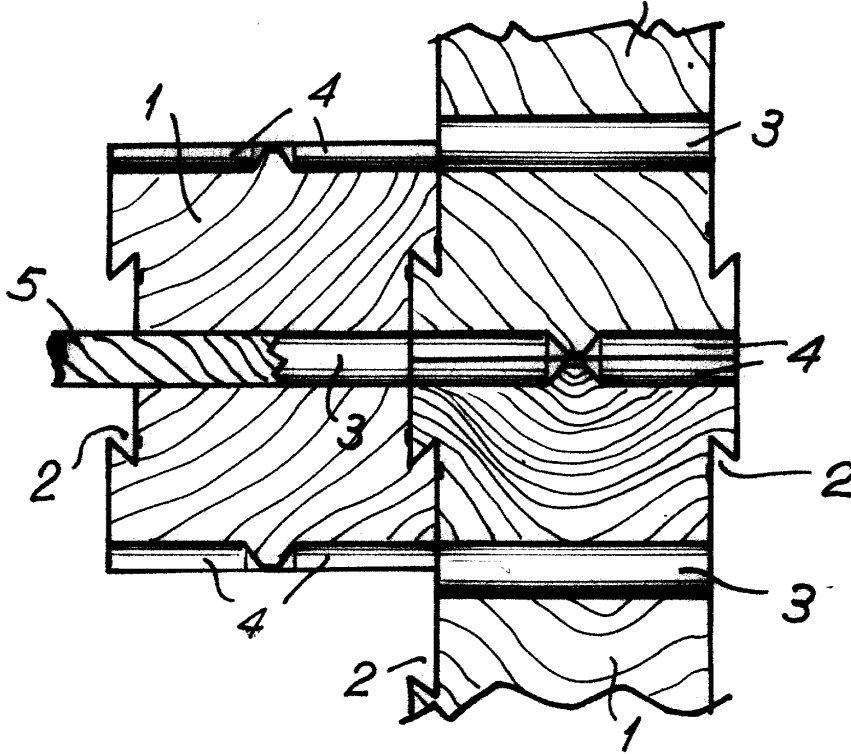
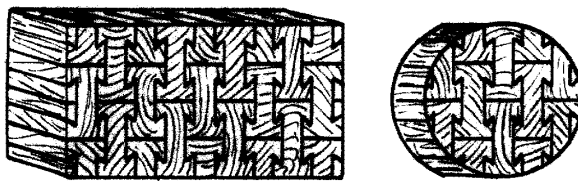

FIG. 2



Madrid. 13 SEP. 1955

Madepoto Pofe

allu

Escala variable