



ESPAÑA

| | | | | |
|-------|----|-----------------------|-----------|------|
| 19 ES | 11 | NUMERO | 223929 | 20 Y |
| | 21 | | | |
| | 22 | FECHA DE PRESENTACION | 21-OCT-76 | |

MODELO DE UTILIDAD

| | | |
|-----------------|----------|---------|
| 30 PRIORIDADES: | 32 FECHA | 33 PAIS |
| 31 NUMERO | | |
| ----- | ----- | ----- |

| | |
|------------------------|--------------------------------|
| 47 FECHA DE PUBLICIDAD | 51 CLASIFICACION INTERNACIONAL |
| | F212 |

| |
|---------------------------|
| 54 TITULO DE LA INVENCIÓN |
| QUINQUE PERFECCIONADO. |

| |
|--------------------------------|
| 71 SOLICITANTE (S) |
| D. Francisco RODRIGUEZ CARDONA |

| |
|---|
| DOMICILIO DEL SOLICITANTE |
| MAHON (Baleares).- P.O.I.M.A. c/ "B" 84 |

| |
|-----------------------|
| 72 INVENTOR (ES) |
| El propio solicitante |

| |
|--------------------------------|
| 73 TITULAR (ES) |
| D. Francisco RODRIGUEZ CARDONA |

| |
|--------------------|
| 74 REPRESENTANTE |
| LUIS RUIZ PALACIOS |

El Modelo de Utilidad, objeto de la presente memoria, se refiere, como su título indica, a un quinqué alimentado por pilas, que reúne unas cualidades de utilización muy superiores a todos cuantos hasta el momento se conocen tanto por su sencillez y eficacia como por la economía que se deriva de los materiales moldeables en que preferentemente se conforma.

Esencialmente consiste la presente invención en una base de forma adecuada en cuyo interior se alojan las pilas, cerrada superiormente a presión por otra comportadora de la lámpara, disponiendo sobre la embocadura de ésta una pantalla de material transparente como elemento difusor.

Para la mejor comprensión del invento que se preconiza, se acompaña una hoja de planos en la que, en figura única se detalla suficientemente la constitución y disposición de sus elementos componentes así como su utilización en un ejemplo de realización práctica no limitativo.

La figura representa una vista en sección del conjunto, teniendo la numeración que le acompaña el siguiente significado:

- 1.- Base.
- 2.- Tapa base.
- 3.- Lámpara.
- 4.- Caperuza.
- 5.- Circuito eléctrico.

6.- Pilas.

7.- Interruptor.

8.- Alojamiento pilas.

9.- Pantalla difusora.

5.- En el interior de la base (1) se disponen las pilas alojadas en un recéptaculo (8) y fijadas por la caperuza abrazadera (4). Las ballestillas metálicas (5) determinan el circuito eléctrico junto con el interruptor (7) y la lampara (3). El cuerpo conformado por la base (1) queda cerrado a presión por la parte superior (2) en cuya embocadura se ajusta a presión la pantalla difusora (9).

10.- Serán independientes del objeto de la presente in invención, los materiales, formas, colores y dimensiones y en general todo cuanto no altere, cambie o modifique la esencialidad de la invención.

15.- Descrita suficientemente la naturaleza y objeto de este Modelo de Utilidad, se hace constar que las características esenciales, sobre las que ha de recaer la concesión del mismo, están comprendidas en las notas reivindicatorias que en la siguiente página se detalla.

20.-

REIVINDICACIONES

- 1^a.- Quinqué perfeccionado, caracterizado por comprender, una base o receptáculo en el que se alojan las pilas eléctricas, para lo que se ha previsto una conformación en la que encajan, disponiendo exteriormente el interruptor, habiéndose previsto asimismo una caperuza que las pilas y las sujeta comportandose sobre ellas la lampara y las ballestillas metálicas que constituyen el circuito eléctrico.
- 5.-
- 10.- 2^a.- Quinqué perfeccionado, caracterizado por comprender, según reivindicación anterior, una segunda pieza de análoga naturaleza que la primera que se ajusta sobre ella a presión y por cuya embocadura superior asoma la lámpara la cual, a su vez, queda protegida por una
- 15.- pantalla tubular transparente.

3^a.- QUINQUE PERFECCIONADO.

- - - - -

Todo ello tal y como se describe y reivindica en la memoria que antecede que consta de CINCO hojas escritas a máquina por una sola de sus caras y planos que la ilustran.

Madrid, 21 de Octubre de 1.976

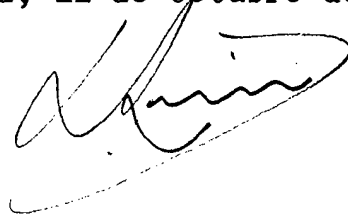
A handwritten signature in black ink, appearing to be 'Alfonso', written in a cursive style. The signature is positioned below the date and is underlined with a single horizontal stroke.

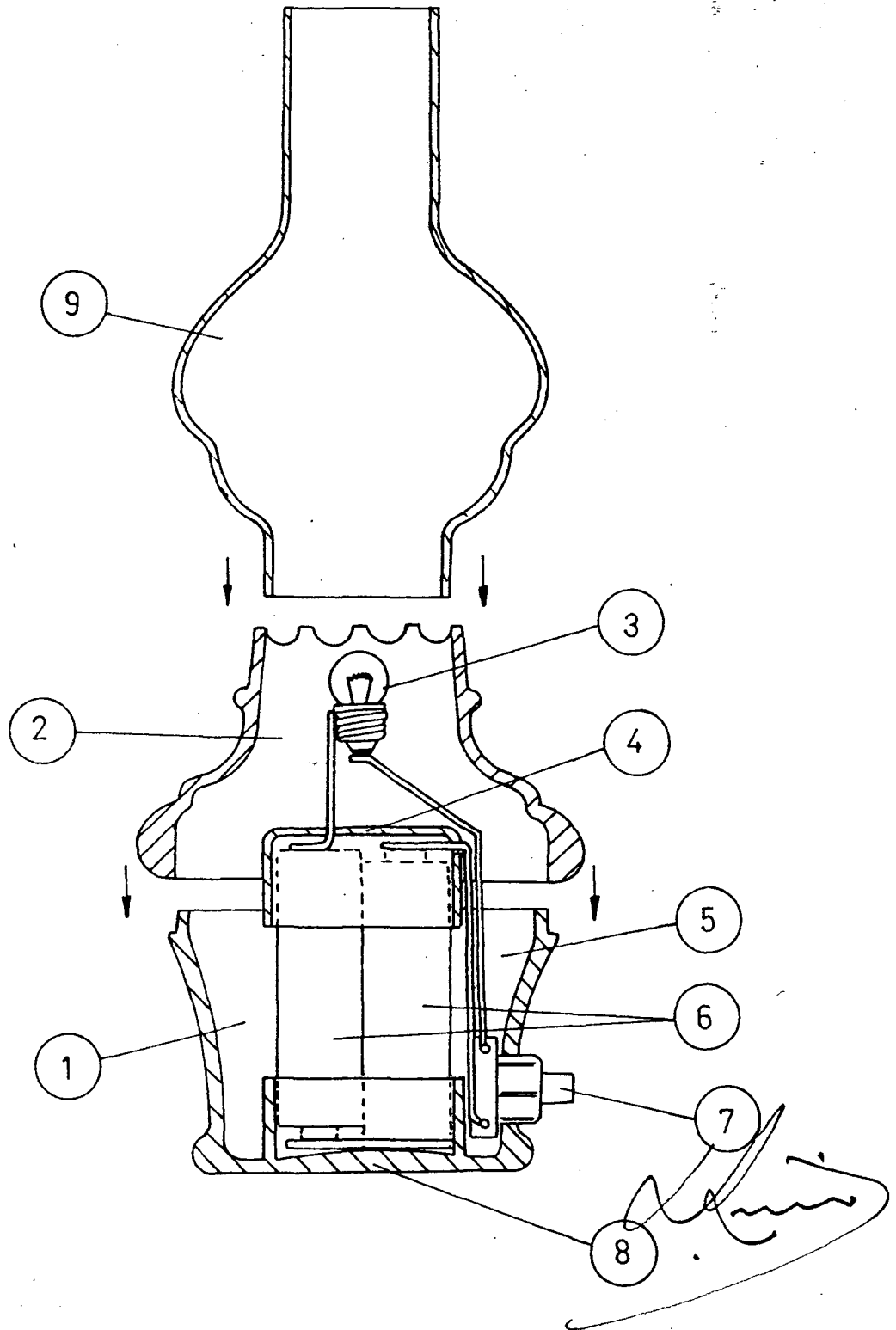

ESCALA VARIABLE