

MINISTERIO DE INDUSTRIA  
REGISTRO DE LA PROPIEDAD INDUSTRIAL



ESPAÑA

19	ES	20	21	22	10	Y
		22 39 14				
		FECHA DE PRESENTACION		8-10-74		

**MODELO DE UTILIDAD**

30	PRIORIDADES:	32	FECHA	33	PAIS
31	NUMERO				

47	FECHA DE PUBLICIDAD	61	CLASIFICACION INTERNACIONAL
		B6J1	

54 TITULO DE LA INVENCIÓN

UN RECIPIENTE DE EXTREMO ABIERTO DE PLASTICO MOLDEADO Y UNA TAPA PARA EL MISMO.

71 SOLICITANTE (S)

VULCAN PLASTICS INC.

DOMICILIO DEL SOLICITANTE

ADDISON, ILLINOIS, Estados Unidos.

72 INVENTOR (ES)

73 TITULAR (ES)

74 REPRESENTANTE

D. BERNARDO UNGRIA GOIBURU



1 ración adicionales tales como, por ejemplo, un sello de anillo metálico. Los cierres de plástico de este tipo están  
dotados usualmente de un canal en forma de U invertida anular  
alrededor de su estructura de pared superior en la que  
5 se recibe el borde superior del recipiente de extremo abierto. Un reborde anular u ondulación se facilita alrededor de la periferia del borde superior del recipiente, y una pared del canal en forma de U está dotada de medios de enclavamiento que encajan con este reborde u ondulación para adherir  
10 el cierre al recipiente. Además, el canal en forma de U generalmente es relativamente profundo de forma que el borde superior se asienta profundamente en el mismo, para efectuar un enganche hermético. De hecho, en muchos casos, el borde superior del recipiente, el reborde u ondulación, el canal  
15 en forma de U y los medios de enclavamiento son tan proporcionados que una pared del canal en forma de U debe cortarse o rajarse alrededor de su periferia, para romper el enganche hermético entre el recipiente y el cierre, para quitar el último. Alternativamente, algunas construcciones se  
20 adaptan para recibir un instrumento tal como un destornillador u otro instrumento especial debajo y entre el recipiente y el cierre para efectuar la remoción.

Aunque idealmente los cierres se sujetan fijamente a los recipientes de forma que los cierres, de hecho, deben  
25 quitarse con fuerza generalmente de la manera antes descrita, el hecho es que muchos cierres o tapas se salen inadvertidamente durante el transporte, así los contenidos de los recipientes se derraman. Esta remoción inadvertida normalmente se causa por o resulta de que los recipientes se  
30 desplazan uno con respecto al otro de tal forma que la

1 tapa o una porción de un recipiente se engancha por debajo  
del borde inferior de la tapa sobre otro recipiente, con  
el resultado de que el recipiente se soporta en una posición  
balanceada. Si entonces se hiciese que el recipiente se ba-  
5 lancease, la fuerza ascendente resultante sobre la tapa mu-  
chas veces hace que la tapa se salga del recipiente.

Aunque este problema puede eliminarse de varias for-  
mas diferentes, por ejemplo, usando un sello de anillo en  
combinación con el cierre, el uso de tales medios general-  
10 mente anula las ventajas de los cierres del tipo llamado  
de resorte. Según eso, el problema existe y se buscan medios  
mejorados para eliminar esta característica objetable, máx-  
teniendo al mismo tiempo las ventajas de los cierres del  
tipo de resorte.

15 El problema se combina algo con el hecho de que los  
recipientes de plástico moldeados son generalmente elásti-  
cos y cualquier flexión de las paredes laterales del re-  
cipientes tiene una tendencia a debilitar el enganche hermé-  
tico entre el cierre y el recipiente. Nuevamente, puede fa-  
20 cilitarse rigidez adicional y estabilidad dimensional aña-  
diendo simplemente un número de salientes o pestañas de so-  
porte a las paredes laterales del recipiente. Sin embargo,  
también en este caso, añadir simplemente estos salientes  
de soporte no es económicamente factible porque obviamente  
25 se requiere material plástico adicional para facilitarlos,  
y el coste de hacer esto resulta en un recipiente que no  
es económicamente competitivo. Además, se reconoce general-  
mente que los usuarios de los recipientes requieren, o al  
menos desean, el máximo espacio disponible sobre las pare-  
30 des laterales para material impreso, para fines decorativos

1 y/o publicitarios. La adición de un número de salientes de  
soporte espaciados aparte sobre la pared lateral de los re-  
cipientes reduce obviamente la cantidad de espacio disponi-  
ble. Siempre que se han facilitado salientes de soporte,  
5 estos salientes de soporte normalmente se han formado para  
extenderse hacia afuera sustancialmente perpendicularmente  
a la pared lateral del recipiente. Con este tipo de cons-  
trucción, particularmente cuando uno de los salientes de so-  
porte funciona también como una protección escurridora, los  
10 salientes de soporte usualmente son grandes colectores de  
polvo y el polvo y/o las goteras del producto son muy difí-  
ciles de limpiar de los mismos. Esta característica es tam-  
bién objetable, particularmente cuando el recipiente contie-  
ne un producto alimenticio.

15 Según eso, un objeto de la presente invención es fa-  
cilitar un recipiente de extremo abierto de plástico moldeado  
mejorado y tapa para el mismo.

Más particularmente aún, un objeto es facilitar una  
combinación de tapa y recipiente de extremo abierto de plás-  
20 tico moldeado mejorada construida de tal forma que se evite  
que la tapa se salga inadvertidamente durante el transpor-  
te o almacenamiento.

Otro objeto más es facilitar un recipiente de extre-  
mo abierto de plástico moldeado mejorado y tapa para el mis-  
25 mo del tipo antes descrito que puede moldearse sin la nece-  
sidad de material adicional o un incremento en el ciclo de  
moldeo del mismo.

Otro objeto más es facilitar un recipiente de extre-  
mo abierto de plástico moldeado mejorado y tapa para el mis-  
30 mo que tiene rigidez mejorada y estabilidad dimensional, aun-

1 que con máximo espacio disponible sobre la pared lateral  
para material impreso, para fines decorativos y/o publici-  
tarios.

5 Otros objetos de la invención serán en parte eviden-  
tes y en parte aparecerán más abajo.

Los objetivos anteriores se realizan con un recipien-  
te de extremo abierto de plástico moldeado y una tapa que  
se adhiere al recipiente de forma que se efectúe un cierre  
hermético sobre el recipiente. La tapa tiene un canal en  
10 forma de U invertida anular en el que se recibe el borde  
superior del recipiente, facilitándose medios de enclavamien-  
to apropiados sobre el recipiente y la tapa para fijar la  
tapa al recipiente. La tapa tiene una pared exterior anular  
que se extiende una longitud predeterminada debajo del bor-  
de superior del recipiente, y el último tiene un saliente  
15 de tope anular y un saliente escurridor anular alrededor de  
su pared lateral. Estos salientes se espacian desde el bor-  
de inferior de la pared exterior anular de la tapa y son  
proporcionados para cooperar entre sí para mantener el reci-  
20 piente en relación espaciada a otro recipiente, para prote-  
ger la tapa de sacarse inadvertidamente por otro recipien-  
te que se engancha por debajo del borde inferior de la pa-  
red exterior anular de tapa y de empujar la tapa para sacar-  
la del recipiente. Además, estos salientes funcionan para  
25 añadir rigidez y estabilidad dimensional al recipiente, y  
se forman de tal manera que pueden limpiarse fácilmente.  
Adicionalmente, estos salientes se forman y se colocan para  
facilitar el máximo espacio posible sobre la pared lateral  
del recipiente, y de tal forma que el recipiente puede mol-  
dearse sin la necesidad de material adicional o un incremen-  
30

1 to en el ciclo de moldeo del mismo.

Según eso, la invención comprende un artículo de fabricación que posee las características, propiedades y la relación de elementos que se ejemplificarán en el artículo descrito más abajo, y el alcance de la invención se indicará en las reivindicaciones.

Para una mayor comprensión de la naturaleza y objetos de la invención, deberá hacerse referencia a la siguiente descripción detallada tomada en unión con los dibujos adjuntos en los que:

La figura 1 es una vista en planta lateral de un recipiente de extremo abierto de plástico moldeado y tapa construidos según la presente invención.

La figura 2 es una vista en planta inferior del recipiente ilustrado en la figura 1.

La figura 3 es una vista en planta inferior de la tapa sobre el recipiente de la figura 1.

La figura 4 es una vista en sección parcial, que ilustra generalmente el modo en el que la tapa se adhiere al recipiente para facilitar un cierre hermético para el recipiente.

La figura 5 es una vista en planta lateral parcial, parcialmente en sección, de un par de recipientes que ilustra generalmente la manera en la que los recipientes pueden apilarse en una relación encajada; y

La figura 6 es una vista en planta lateral de varios de los recipientes de la figura 1, que ilustra generalmente la manera en la que el saliente escurridor y el saliente de tope sobre el recipiente cooperan para evitar que la tapa sobre un recipiente se salga inadvertidamente del mismo.

1            Similares caracteres de referencia se refieren a  
partes similares del principio al fin de las distintas vis-  
tas de los dibujos.

5            Con referencia ahora a los dibujos, en la figura 1  
se muestra un recipiente de extremo abierto de plástico mol-  
deado 10 que tiene una tapa 11 fijada al mismo, para facili-  
tar un cierre hermético para el recipiente 10. El recipien-  
te 10 tiene una pared inferior 12 y una pared lateral 13  
que se extiende hacia arriba desde el mismo y es ligeramen-  
te cónica de forma que es de mayor diámetro en su extremo  
10            abierto superior. Una ondulación semejante a reborde 14 se  
forma alrededor del extremo superior de la pared lateral  
13, cuya ondulación semejante a reborde 14 se adapta para  
encajar con una pestaña de enclavamiento 27 sobre la pared  
15            exterior 24 de la tapa 11, como se explica más plenamente  
más abajo.

            Un saliente escurridor anular 15 se extiende comple-  
tamente alrededor de la periferia de la pared lateral 13  
del recipiente 10, en una posición espaciada determina-  
da desde la ondulación semejante a reborde 14 sobre el bor-  
de superior de la pared lateral. Este saliente escurridor  
20            15, como puede verse muy bien en la figura 4, se extiende  
hacia afuera y angularmente hacia abajo desde la pared la-  
teral 13 de forma que presenta una superficie superior ahu-  
sada. El saliente escurridor 15 podía ser un saliente sólido  
25            que tiene generalmente forma triangular en sección trans-  
versal, sin embargo, por razones expuestas más específica-  
mente más abajo, el saliente escurridor 15 preferible y  
ventajosamente es simplemente una pestaña estrecha dispues-  
ta angularmente, que se extiende hacia afuera.  
30

1           Espaciado debajo del saliente escurridor 15 hay un  
saliente de tope 16 que, como puede verse muy bien en las  
figuras 2 y 4, se forma de una pared superior 17 que se ex-  
tiende hacia afuera y angularmente hacia abajo desde la pa-  
5 red lateral 13 y una pared de extremo 18 que se adhiere in-  
tegralmente al borde periférico terminal de la pared supe-  
rior 17 y se extiende sustancialmente verticalmente hacia  
abajo y hacia afuera de forma que es de un diámetro mayor  
en su borde terminal inferior. Una cavidad abierta se forma  
10 entre el saliente de tope 16 y la pared lateral 13, y den-  
tro de esta cavidad abierta se facilita un número de salien-  
tes separadores espaciados radialmente 21. Estos salientes  
separadores 21 facilitan rigidez adicional al saliente de  
tope 16 y, además, evitan que el borde superior de otro re-  
15 cipiente se asiente dentro de la cavidad abierta entre el  
saliente de tope 16 y la pared lateral 13, cuando los reci-  
pientes se encajan uno dentro de otro. Un asa metálica se  
adhiere al recipiente 10, por un par de enganches de agarra-  
dero de asa 19 que se forman integralmente con el saliente  
20 de tope 16, en relación diametralmente opuesta.

La tapa 11, como puede verse muy bien en las figu-  
ras 3 y 4, tiene una estructura de pared superior 23 alre-  
dedor de la cual se facilita un canal en forma de U inver-  
tida que se adapta para recibir en el mismo el borde supe-  
25 rior de la pared lateral 13 del recipiente de extremo abier-  
to 10. Este canal en forma de U invertida se forma de una  
pared exterior 24 y una pared interior concéntrica 25 que  
tiene una sección superior 26 que las junta. Una pestaña  
de enclavamiento 27 se forma sobre la superficie interior  
30 de la pared exterior 24 cuya pestaña de enclavamiento 27,

1 como se ha indicado antes, se adapta para encajar con la  
ondulación semejante a reborde 14 alrededor del borde supe-  
rior de la pared lateral 13, para adherir la tapa 11 al re-  
cipiente 10. Una extensión 28 se facilita sobre la pared  
5 interior 25, cuya extensión 28 se extiende debajo de la es-  
tructura de pared superior 23 de la tapa 11, como puede ver-  
se muy bien en la figura 4. Esta extensión 28 se extiende  
a una profundidad mayor dentro del recipiente 10, para fa-  
cilitar un enganche de cierre mejor entre la tapa 11 y el  
10 recipiente 10. Una pared de asiento anular 29 se espacia  
hacia adentro desde la pared interior 25 y es concéntrica  
con la última. Esta pared de asiento 29 en unión con la  
superficie de pared superior 23 de la tapa 11 facilita una  
cavidad de asiento de profundidad sustancial para recibir  
15 el borde inferior de un recipiente 10, para encajar los  
recipientes uno encima de otro. El diámetro interior de la  
pared de asiento 29 corresponde sustancialmente al diámetro  
del borde inferior del recipiente 10, de forma que el bor-  
de inferior del recipiente 10 puede asentarse firmemente  
20 en el mismo y evitar que se desplace lateralmente mientras  
los recipientes están encajados. Un número de salientes de  
soporte 31 se facilitan en relación radialmente espaciada  
entre la pared interior 25 y la pared de asiento 29, para  
facilitar rigidez adicional a la tapa 11 y particularmente  
25 a la pared de asiento 29.

Una junta 30 preferible y ventajosamente se fija  
dentro del canal en forma de U invertida alrededor de la  
periferia de la tapa 11, y la tapa 11 y el recipiente 10  
se proporcionan de forma que la junta 30 se comprima y fa-  
30 cilite un enganche hermético entre la tapa y el recipiente

1 cuando la pestaña de enclavamiento 27 y la ondulación se-  
mejante a reborde 14 se enganchan con fuerza una con otra.  
También, aunque la estructura de pared superior 23 de la  
tapa 11 puede ser de una construcción sólida, adaptándose  
5 la tapa 11 para remoción, puede facilitarse en la misma una  
abertura de pico de vaciado 32 para recibir picos de vaci-  
do de construcción convencional. En el último caso, la tapa  
11 normalmente no se quita, dispensándose el producto a  
través del pico de vaciado fijado dentro de la abertura de  
10 pico de vaciado 32.

Como se ha indicado antes, durante el traslado y/o  
almacenamiento de los recipientes 10, muchas veces se hace  
que los recipientes se desplacen con respecto a los demás  
de tal forma que la tapa o una porción de un recipiente se  
15 enganche por debajo del borde inferior de la pared exte-  
rior 24 de la tapa sobre otro recipiente, con el resultado  
de que el recipiente se soporta en una posición balanceada.  
Si entonces se hace que el recipiente rebote, por ejemplo,  
durante el traslado, la fuerza ascendente resultante sobre  
20 la tapa hace que muchas veces la tapa se salga del recipien-  
te. Este problema se elimina sustancialmente, si no comple-  
tamente, con la construcción de recipiente y tapa de la pre-  
sente invención, formando apropiadamente la pared exterior  
24 de la tapa 11 y el saliente escurridor 15 y el saliente  
25 de tope 16 sobre la pared lateral 13 del recipiente 10. Más  
específicamente, la longitud de la pared exterior 24 de la  
tapa 11 y la posición del saliente escurridor 15 sobre la  
pared lateral 13 del recipiente 10 son tales que el salien-  
te escurridor 15 se espacia inmediatamente debajo del borde  
30 inferior de la pared exterior 24 y se extiende horizontalmen-

1 te hacia afuera de forma que su diámetro más exterior es  
el mismo que o corresponde sustancialmente al diámetro exte-  
rior de la pared exterior 24. Al ser del mismo diámetro y  
estar espaciado justo debajo del borde inferior de la pared  
5 exterior 24, el saliente escurridor 15 evita sustancialmen-  
te que otro objeto, particularmente la tapa sobre el otro  
recipiente, se enganche por debajo del borde inferior de  
la pared exterior 24, como puede verse muy bien en la figu-  
ra 6 en la que se ilustra un recipiente 10 en una posición  
10 balanceada con respecto a otro de los recipientes 10. Por  
tanto, evitando que una tapa se enganche por debajo del bor-  
de inferior de la pared exterior 24 sobre la tapa 11 de  
otro recipiente, se elimina virtualmente la posibilidad de  
que una fuerza ascendente se ejerza sobre la pared exterior  
15 24 y de que la tapa se saque inadvertidamente del recipien-  
te.

Adicionalmente, el saliente de tope 16 sobre la pa-  
red lateral 13 de los recipientes 10 coopera con el salien-  
te escurridor 15 para evitar esta remoción inadvertida de  
20 la tapa 11 desde un recipiente 10. Como puede verse en los  
dibujos, el diámetro más exterior del saliente de tope 16  
es mayor que el diámetro de la pared exterior 24 de la ta-  
pa 11, por lo que estos salientes de tope 16 funcionan pa-  
ra retener los recipientes en una relación espaciada aparte  
25 cuando se colocan juntos en relación de contacto de lado  
a lado. Bajo condiciones estáticas e incluso mientras se so-  
meten a algún grado de choque durante el transporte, los  
salientes de tope 16 evitan que la tapa 11 sobre un recipien-  
te enganche o encaje con la tapa sobre otro recipiente. Más  
30 aún, el diámetro de los salientes de tope 16 y la colocación

1 de los últimos debajo de los salientes escurridores 15 son  
tales que el saliente de tope 16 engancha la pared lateral  
13 de un recipiente cuando el borde superior de la tapa 11  
sobre un recipiente normalmente estaría en una posición pa-  
5 ra enganchar por debajo del borde inferior de la pared ex-  
terior 24 de una tapa 11, generalmente como se ilustra en  
la figura 6. El saliente de tope 16 coopera así con el sa-  
liente escurridor 15 para evitar que la tapa 11 sobre otro  
recipiente se enganche por debajo del borde inferior de la  
10 pared exterior 24, por lo que se elimina la posibilidad  
de que una fuerza se ejerza sobre la última para hacer inad-  
vertidamente que la tapa 11 sobre el recipiente se salga.  
Además, si un recipiente 10 balanceado en la forma como se  
15 ilustra en la figura 6 rebota ahora o se hace que se des-  
place de forma que recobre o pretenda recobrar su posición  
normalmente asentada, la tendencia del último para hacer  
esto se asiste por el hecho de que el borde inferior del  
saliente de tope 16 engancha y resbala por la superficie  
20 superior ahusada de la pared superior 17 del saliente de  
tope. Al hacerlo así, el recipiente 10, naturalmente, tam-  
bién se empuja con fuerza lejos de y en relación espaciada  
al otro recipiente, eliminando también así la tendencia de  
un recipiente a colgarse de otro recipiente.

También puede verse que la construcción del salien-  
25 te escurridor 15 y el saliente de tope 16 es tal que ambos  
presentan una superficie superior que está ahusada hacia  
abajo, y estas superficies superiores pueden limpiarse fá-  
cil y rápidamente de cualquier gotera o polvo que pueda  
acumularse sobre las mismas. Lo último, como se ha indicado  
30 antes, es una característica muy deseable, particularmente

1 cuando el recipiente contiene un producto alimenticio que  
puede contaminarse por el polvo que puede acumularse sobre  
estos salientes. Además, formando los salientes 15 y 16 en  
la forma antes descrita, particularmente el saliente de to-  
5 pe 16, se encuentra que estos salientes añaden suficiente  
rigidez y estabilidad dimensional al recipiente y que el  
grosor de las paredes laterales de los recipientes puede  
reducirse en la medida en que estos salientes pueden añadir-  
se al recipiente 10, sin la necesidad de material adicional.  
10 Según eso, un recipiente 10 puede moldearse usando la mis-  
ma o sustancialmente la misma cantidad de material que se  
requiere normalmente para moldear tipos similares de reci-  
piente. A este respecto, la construcción es también tal  
que el tiempo de ciclo de moldeo para moldear un recipien-  
15 te 10 también es el mismo o sustancialmente el mismo que  
el ciclo de moldeo para tipos similares actualmente dispo-  
nibles de recipiente. Más aún, construyendo el saliente de  
tope 16 en la forma descrita y espaciando el último desde  
el saliente escurridor 15, puede verse que muy poco del es-  
20 pacio disponible sobre las paredes laterales se interrumpe  
por los salientes. Por tanto una cantidad sustancial de es-  
pacio es disponible para material impreso, para fines deco-  
rativos y/o publicitarios.

Los recipientes 10 de la construcción antes descri-  
25 ta se probaron por una organización de pruebas independien-  
te, y los resultados de estas pruebas indican que el borde  
de tope 16 facilita otras diversas mejoras en la forma de  
rigidez y estabilidad dimensional. Una de tales pruebas con-  
sistió en una prueba de caída, durante la que los recipien-  
30 tes 10 se llenaron y se dejaron caer desde diversas alturas

1 sobre sus lados. Los resultados de estas pruebas de caída  
de lado indican que los recipientes con el saliente de to-  
pe 16 son mucho más rígidos y resistirán una caída mayor  
antes de que el recipiente se desplome o arquee y permita  
5 que su tapa se desplace, en comparación con otros recipien-  
tes similares, particularmente los que no tienen absoluta-  
mente ningún saliente de soporte.

Estos recipientes se sometieron también a varias  
pruebas de carga, para determinar su estabilidad dimensio-  
10 nal. Se sabe generalmente que un recipiente de este tipo  
funciona normalmente como una columna de fluido en la al-  
tura del recipiente. Cuando el recipiente se somete a una  
carga colocada encima de él, la carga ejerce una fuerza  
sobre la pared lateral del recipiente que es más grande  
15 cerca de su centro. Esta fuerza puede ser suficiente para  
hacer que la pared lateral del recipiente se rompa o arquee.  
El saliente de tope 16 divide efectivamente por la mitad  
la altura de la columna de fluido o, con otras palabras,  
forma dos columnas de fluido, una encima de la otra, dispo-  
20 niéndose la parte inferior de la columna superior sustancial-  
mente en la posición del saliente de tope 16 sobre el reci-  
piente. Cuando un peso se coloca encima del recipiente, la  
fuerza de la columna superior de fluido se disipa y absor-  
be sustancialmente por el saliente de tope 16, de forma que  
25 se reduce sustancialmente la probabilidad de que se rompa  
la pared lateral del recipiente. En estas pruebas se encuen-  
tra que los recipientes 10 satisfacen todas las exigencias  
establecidas por National Motor Freight Classification Board  
of the American Trucking Association, para usar los recipien-  
30 tes en envíos por carretera.



1 saliente escurridor anular inmediatamente debajo del borde  
inferior de dicha pared anular exterior de dicha tapa y ex-  
tendiéndose angularmente hacia afuera y hacia abajo desde  
dicha pared lateral de recipiente, correspondiendo sustancial-  
5 mente el diámetro más exterior de dicho saliente escurridor  
al diámetro exterior de dicha pared anular exterior de di-  
cha tapa, siendo proporcionado además dicho saliente escu-  
rridor para añadir resistencia y estabilidad dimensional  
a dicho recipiente de extremo abierto para limitar la ten-  
10 dencia de dicha pared lateral en el extremo abierto de la  
misma a desplomarse para facilitar por ello un enganche y  
cierre de enclavamiento más seguros entre dicho envase de  
extremo de abierto y dicha tapa, espaciándose dicho tope  
debajo de dicho saliente escurridor anular y teniendo una  
15 pared superior que se proyecta hacia afuera y angularmente  
hacia abajo desde dicha pared lateral de forma que se faci-  
lite una superficie superior inclinada hacia abajo para  
hacer que un objeto resbale por dicha superficie superior  
y una pared de extremo formada integralmente con la misma  
20 y que se extiende sustancialmente verticalmente hacia abajo,  
siendo el diámetro más exterior de dicho tope mayor que el  
diámetro de dicha pared exterior anular de tapa por lo que  
dicho tope funciona para retener dichos recipientes en una  
relación espaciada aparte cuando se colocan juntos en rela-  
25 ción de contacto de lado a lado, siendo además dicho tope  
de un diámetro y estando colocado con respecto a dicho sa-  
liente escurridor para enganchar la pared lateral de otro  
de dichos recipientes y evitar por ello que el borde supe-  
rior de un recipiente se enganche por debajo del borde in-  
30 ferior de la pared exterior anular de una tapa sobre otra

1 de dichas tapas, por lo que dichas tapas se protegen contra  
remoción accidental, estando proporcionado además dicho -  
tope para resistir la tendencia de dicha pared lateral a -  
arquearse cuando dicho recipiente se cae sobre su lado y -  
5 estando colocado para reducir efectivamente la fuerza de co-  
luna ejercida sobre la pared lateral de dicho recipiente  
para reducir la probabilidad de que la pared lateral se ar-  
quee cuando el recipiente se cae sobre su parte inferior.

2. Un recipiente según la reivindicación 1,  
10 que incluye además un enganche de asa para un asa para lle-  
var dicho recipiente formado integralmente con dicho tope;  
una pluralidad de salientes separadores dispuestos entre di-  
cha pared lateral de recipiente y dicha pared de extremo de  
dicho tope en relación espaciada radial, facilitando dicho -  
15 tope y dichos salientes separadores rigidez adicional y esta-  
bilidad dimensional para minimizar la flexión de tensión de  
asa de dicha pared lateral de recipiente cuando dicho reci-  
piente se eleva o se lleva por un asa.

3. Se reivindica por último como objeto sobre  
20 el que ha de recaer el Modelo de Utilidad que se solicita:  
UN RECIPIENTE DE EXTREMO ABIERTO DE PLASTICO MOLDEADO Y UNA  
TAPA PARA EL MISMO.

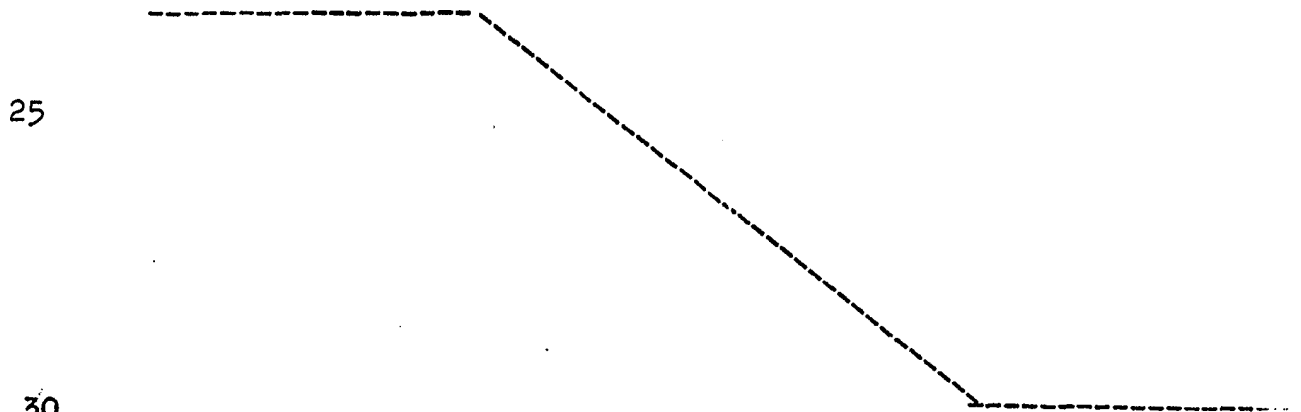

1

Todo conforme queda descrito y reivindicado en la presente memoria descriptiva que consta de diecinueve páginas mecanografiadas.

Madrid, 8 de Octubre de 1.974

BERNARDO UNGRIA

p.p.

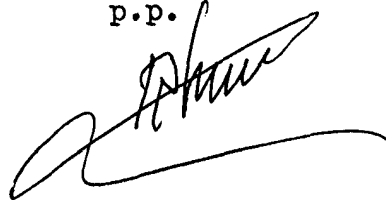

5

10

15

20

25

30

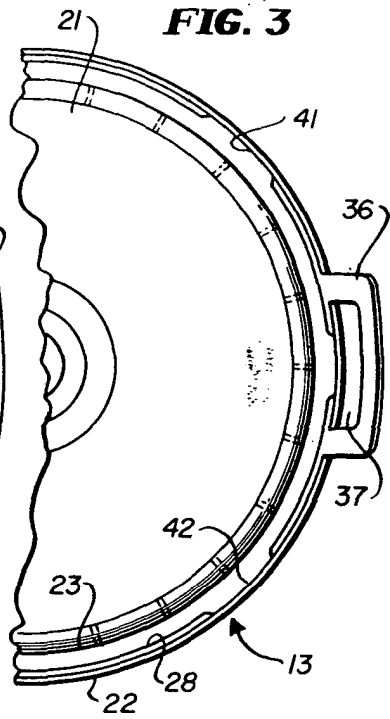
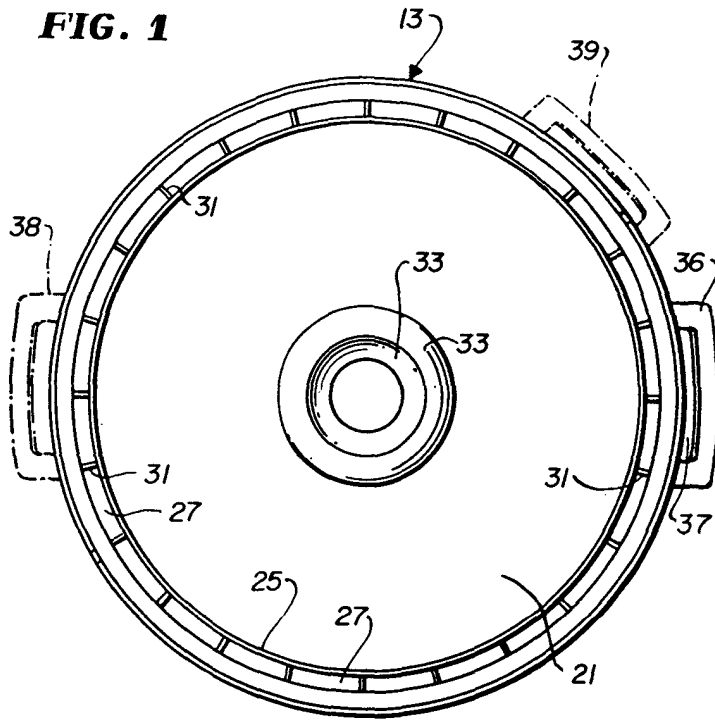

FIG. 2

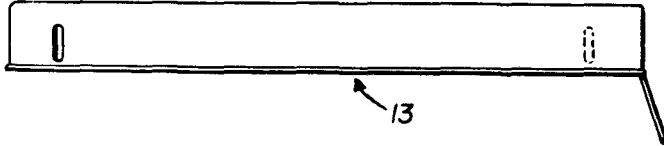

FIG. 4

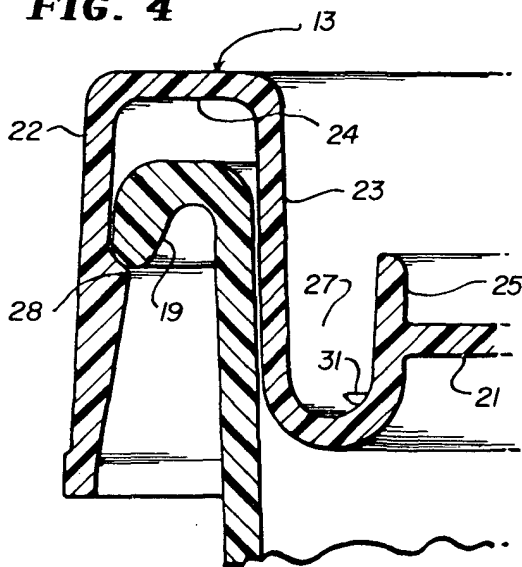
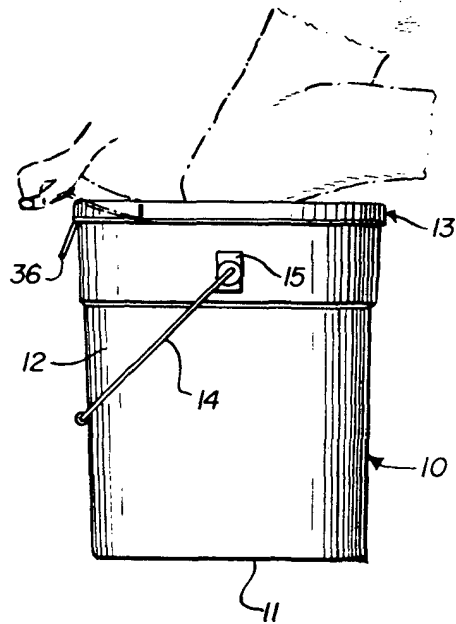

FIG. 5



ESCALA VARIABLE  
Madrid, 8 de octubre de 1974  
BERNARDO UNGRIA  
P.P.