



223899

ES (19) (21) (22)

NUMERO	427.603
FECHA DE PRESENTACION	24-6-74

(10) Y

MODELO DE UTILIDAD

P.- 57.957

CO6/JV/TP-Cde 25811
-D. 6556-Serie 64

(30) PRIORIDADES:	(31) NUMERO	(32) FECHA	(33) PAIS
	7323252	26-6-73	Francia

(47) FECHA DE PUBLICIDAD	(51) CLASIFICACION INTERNACIONAL
	B43 K

(54) TITULO DE LA INVENCIÓN
"DISPOSITIVO PARA ESCRIBIR A MANO U OBJETO ANALOGO"

CADUCADO

(71) SOLICITANTE (S)
INTERLIGHT

DOMICILIO DEL SOLICITANTE
Moncor, Route des Biches, 1752-Villars-Sur-Glane/Friburgo, Suiza

(72) INVENTOR (ES)
Robert Hocq

(73) TITULAR (ES)

(74) REPRESENTANTE
D. ALBERTO DE ELZABURU MARQUEZ

La presente invención se refiere a un estilográfico u objeto análogo que presenta, para su fijación, por ejemplo, en un bolsillo de una chaqueta, un clip escamoteable.

5 Por estilográfico se entiende todo instrumento manual de escribir y especialmente pluma estilográfica, bolígrafo o lápiz estilográfico que presenta un clip escamoteable, sea en un capuchón, sea en el cuerpo del estilográfico. Los objetos análogos en el sentido
10 de la presente invención pueden ser cualquier objeto que tenga un clip para su fijación, por ejemplo en un bolsillo de prenda de vestir o en un cinturón, tal como, por ejemplo, una lámpara de bolsillo o linterna miniaturizada.

15 Los estilográficos de clip retráctil ya conocidos se reparten generalmente en dos categorías.

 Unos son del tipo que posee una punta para escribir escamoteable y comprenden un clip retráctil alojado en el cuerpo del estilográfico, estando previsto un mecanismo de accionamiento, para hacer salir la
20 punta de escribir y escamotear el clip, y a la inversa. En estos estilográficos, el clip, e inversamente la punta para escribir, se desplaza entre dos posiciones bloqueadas, una escamoteada, la otra emergente. En los
25 tilográficos de este tipo, el clip está bloqueado en su

posición emergente y trabaja entonces a la manera de un clip fijo, es decir únicamente por su propia elasticidad, lo que presenta diferentes inconvenientes.

5 En particular, el clip está mal adaptado para la fijación del estilográfico en los bolsillos de diferentes espesores, y especialmente de muy pequeño espesor y la necesidad de realizar un clip extremadamente elástico disminuye especialmente la resistencia que es posible conferirle y acarrea peligros de deterioro por
10 aplicación de un esfuerzo demasiado importante.

Los otros estilográficos de clip que han sido propuestos ya comprenden un clip escamoteable, por ejemplo en el interior de un capuchón de estilográfico, estando dicho clip atraído hacia la posición escamoteada
15 constantemente por un órgano de atracción elástico, de modo que la prensión del clip contra el bolsillo es realizada principalmente por la acción de atracción de este órgano elástico, lo que permite especialmente una adaptación del clip a bolsillos de diferentes espesores.
20

Sin embargo, las proposiciones que han sido hechas ya concernientes a tales estilográficos no han llegado a la producción industrial de estilográficos de este tipo, especialmente por el hecho de que el utilizador está obligado a accionar directamente el clip para
25

llevarle a su posición emergente, fijando simultáneamente el estilográfico contra el bolsillo, lo que necesita un clip de movimiento complejo difícilmente realizable.

5 A fin de remediar este inconveniente, se ha propuesto ya proveer al clip de un prolongamiento emergente, sea en el extremo del estilográfico, sea en el lado opuesto del clip para que el utilizador pueda actuar sobre esta porción en contra de un medio elástico de atracción. Estas disposiciones no han podido dar satisfacción sin embargo en el plano práctico. En efecto, la disposición de una parte de clip emergente al exterior del capuchón, por el lado opuesto del clip, constituye con relación al conjunto del cuerpo del estilográfico un relieve exterior antiestético e incómodo que se propone justamente evitar por la retracción del clip en el capuchón o el cuerpo en el momento de la utilización del estilográfico. La disposición de una parte de clip emergente en el extremo superior del estilográfico, si no presenta este inconveniente, necesita un clip deformable de forma compleja que hace difícil el guiado eficaz del clip. Por 20 otra parte, la pequeña carrera posible de esta parte emergente impide utilizar un medio de atracción conveniente que presente una cierta progresividad, incluso una constancia de la fuerza de atracción.

25 Se ha buscado ya remediar estos inconvenien-

BAD ORIGINAL

tes previendo un pulsador independiente del clip móvil axialmente y provisto de una rampa para empujar lateralmente un extremo recurvado de clip que penetre en el capuchón, actuando un resorte de lámina sobre este extremo para solicitar al clip hacia su posición escamoteada. Esta solución se traduce, sin embargo, por un mal guiado del clip y por riesgos importantes de acuñamiento de la parte curvada del clip, tanto más que bajo la acción de diversas causas exteriores los clips de estilográficos tienden generalmente a no permanecer rigurosamente paralelos al eje del estilográfico.

La presente invención se propone remediar estos inconvenientes suministrando un estilográfico u objeto análogo de clip retráctil, del tipo en el cual el clip es atraído hacia la posición escamoteada para asegurar una prensión eficaz cuando el estilográfico es llevado en un bolsillo y en el cual el clip es escamoteado cuando el estilográfico está presto para la escritura, y tiene por objeto suministrar al utilizador la posibilidad de un mando particularmente suave del movimiento del clip con un esfuerzo extremadamente regular, y que puede incluso ser constante, y esto confiriendo al clip una resistencia que lo pone al abrigo de los deterioros.

La invención tiene por objeto un estilográ-

BAD ORIGINAL

fico u objeto análogo que presenta un clip móvil con relación a una pared, por ejemplo la pared de un capuchón o de un cuerpo de estilográfico, entre una posición escamoteada en un orificio de la pared y una posición emergente, y ejerciendo una presión de prensión bajo la acción de un órgano de atracción, un pulsador independiente del clip, móvil axialmente para mandar el movimiento del clip gracias a una rampa inclinada que coopera con una cabeza de clip que se desliza transversalmente, caracterizado por el hecho de que dicha cabeza posee un espesor axial netamente superior al espesor del clip, estando guiada dicha cabeza sobre al menos una de sus caras transversales por una superficie de guiado contenida en el interior del estilográfico y que se extiende sensiblemente en toda la carrera de dicha cabeza.

Así, de una forma ventajosa, la cabeza de clip permanece perfectamente guiada en toda su carrera, presentando la cabeza de clip preferentemente una forma generalmente paralelepípedica con una cara inferior que coopera con una superficie de guiado transversal que se extiende sensiblemente por toda la sección del estilográfico y dos caras paralelas axiales guiadas por dos superficies de guiado perpendiculares a la primera superficie de guiado y que se extiende igualmente en toda

la carrera útil del capuchón. Las diferentes superficies de guiado pueden estar representadas ventajosamente por una pieza de mantenimiento alojada en el cuerpo del estilográfico o el capuchón de estilográfico.

5 La acción del órgano de atracción sobre la cabeza deslizante del clip se efectúa preferentemente en una dirección sensiblemente paralela a la dirección de deslizamiento de la cabeza de clip.

10 El pulsador deslizante está montado preferentemente en el extremo del cuerpo del estilográfico o del capuchón en el cual está montado el clip y en una forma de realización particularmente ventajosa dicho pulsador coopera con dicha cabeza por medio de una rampa inclinada tanto con relación a la dirección de desplazamiento del pulsador como con relación a la dirección de deslizamiento de la cabeza de clip. Esta rampa puede cooperar ventajosamente con un rodillo, siendo la rampa por ejemplo solidaria del pulsador y el rodillo de la cabeza de clip. De manera ventajosa la forma de la rampa puede ser arqueada de forma que asegure una fuerza de reacción constante del clip bajo la acción del elemento elástico de atracción. Este último puede consistir ventajosamente en un resorte de gatillo, uno de cuyos ramales actúa sobre la cabeza de clip mientras que el otro está ajustado sobre una superficie convenient-

15
20
25

te del capuchón o del cuerpo de estilográfico, presentando este resorte de gatillo de forma ventajosa espirales centrales a fin de permitir un esfuerzo más regular. En una forma de realización particularmente ventajosa, el eje del rodillo de la cabeza de clip sobresale a uno y otro lado de la cabeza de clip y el órgano de tracción está constituido de hecho por dos resortes paralelos que actúan respectivamente sobre los dos extremos sobresalientes del eje del rodillo.

Preferentemente, la pieza de mantenimiento es introducida a partir del orificio del extremo superior del capuchón o cuerpo de estilográfico y es mantenida en el interior por una pieza inferior que viene a apoyarse contra un elemento de tope solidario del cuerpo de estilográfico o de capuchón, constituido por ejemplo, por una parte dejada intacta en la hendidura de escamoteo del clip, estando fijada esta pieza inferior contra la pieza de mantenimiento por medio de un tornillo. En el caso en que esta pieza inferior es llevada por el capuchón, puede ser realizada ventajosamente en forma de una pinza que recibe la punta de escribir del estilográfico y provista, preferentemente, de espolones que cooperan con una garganta de la punta del estilográfico con vistas a asegurar el mantenimiento axial del capuchón contra el cuerpo de estilográfico.

Según una forma de realización particular, está prevista una pieza superior para guiar el conjunto pulsador/rampa, presentando esta pieza un vaciado interior para el paso de la rampa y de la cabeza de clip, con dos patas laterales que reciben los extremos de un eje de apoyo del o de los resortes, fijado a su vez a la pieza de mantenimiento, estando hecha así la pieza superior solidaria de la pieza de mantenimiento.

Esta pieza puede ventajosamente presentar o soportar, a lo largo de la pared del estilográfico opuesta a la cabeza de clip, una plaquita de deslizamiento, por ejemplo de acero templado, contra la cual puede deslizarse el conjunto pulsador/rampa a fin de proteger la pared misma contra los esfuerzos importantes susceptibles de serle comunicados por este conjunto.

Otras ventajas y características de la invención aparecerán con la lectura de la descripción siguiente, hecha a título de ejemplo no limitativo, y refiriéndose al dibujo anejo, en el cual:

- la figura 1 representa una vista en perspectiva del estilográfico según la invención,

- la figura 2 representa una vista en corte longitudinal del capuchón del estilográfico tomada según una dirección que pasa sensiblemente a través del eje del rodillo,

- la figura 3 representa una vista en corte longitudinal del capuchón según un plano perpendicular al eje del rodillo y que pasa por el rodillo,

5 - la figura 4 representa una vista según la figura 3 con el clip en posición exterior,

- la figura 5 representa una vista en corte según la dirección V-V de la figura 2,

10 - la figura 6 representa una vista de la unión del capuchón - cuerpo de estilográfico en el plano de corte de la figura 3,

- la figura 7 representa una vista de la unión en el plano de la figura 3,

- la figura 8 representa una vista análoga a la figura 5 pero en una variante de la invención,

15 - la figura 9 representa una vista análoga a la figura 1 en esta variante, estando suprimida la cabeza de clip.

20 El estilográfico representado en la figura 1 presenta un cuerpo de estilográfico 1 coronado con un capuchón 2 con un clip escamoteable 3. El cuerpo de estilográfico 1, igual que el capuchón 2, está constituido principalmente por un cilindro hueco de sección sensiblemente oval.

25 El clip 3 puede ser escamoteado en el interior del capuchón 2 penetrando en una hendidura 4. La

hendidura 4 presenta una interrupción en 5 que consiste en una parte no recortada de la pared cilíndrica 2, simplemente repujada en una cierta distancia en el interior de la hendidura.

5 En el interior del capuchón está dispuesta una pieza de mantenimiento 6 que presenta una parte central menos gruesa 6a que se prolonga por dos patas verticales 6b que dejan entre sí una superficie de guiado horizontal 6c. Como se ve en la figura 4, cada pata 6b

10 comprende una ranura alargada horizontal cuya parte superior está delimitada por una parte 6d reducida en el sentido horizontal con relación al resto de la pata 6b. La pieza de mantenimiento 6 está fijada en el cuerpo de capuchón por medio de la pinza 7 de recepción de la cabeza de escritura 8 del cuerpo de estilográfico 1. Esta

15 pinza 7 presenta de forma ventajosa dos patas elásticas 7a que se terminan por espolones 7b que penetran en una garganta correspondiente 8a de la cabeza de escritura de forma que mantenga a ésta axialmente bloqueada cuando

20 el capuchón está unido al cuerpo 1. En el momento de su fijación, la pieza inferior o pinza 7, introducida por la parte inferior del capuchón 2, hace tope contra la parte 5, lo que la impide continuar su movimiento hacia arriba. Un tornillo 9 permite unir las piezas 6 y 7 una

25 contra otra con interposición de una junta deformable de

recuperación 10.

En la parte superior del capuchón 1 se encuentra dispuesta una pieza superior 11 que presenta un vaciado central 11a y dos patas laterales 11b en las que se ve, en la figura 5, que tienen una hendidura vertical 11c cuyos bordes son deformables elásticamente y presentan una ranura que permite la recepción, para cada hendidura 11c, de un extremo de un eje horizontal 12, cuya parte central atraviesa un orificio correspondiente de la parte 6a de la pieza de mantenimiento 6. De esta forma, la pieza 11 es hecha axialmente solidaria de la pieza 6, estando mantenida, por otra parte, la totalidad de las piezas 6, 7 y 11 contra cualquier desplazamiento lateral, por sus formas exteriores que cooperan con la forma interior cilíndrica del capuchón.

La parte superior de la pieza 11 recibe un pulsador deslizante 13 que presenta una forma cilíndrica que prolonga la forma cilíndrica del capuchón 2 para deslizarse apoyándose sobre la periferia de la pieza 11. Un anillo de adorno 14 solidario del capuchón impide advertir la separación entre la superficie cilíndrica del pulsador 13 y el resto del capuchón 2. El pulsador 13, atraído en separación de la pieza 11 por un resorte de atracción 15, es hecho solidario por un tornillo 16 de una leva 17 guiada en el orificio 11a de la pieza 11.

Esta leva 17 posee, en su parte inferior, una rampa 18 curvada según una línea de segundo grado. En consecuencia, cuando se aprieta el pulsador 13, se hace deslizar dicho pulsador verticalmente hacia abajo, y por consiguiente la rampa 18 desciende en un movimiento de translación vertical, siendo atraído elásticamente hacia arriba el conjunto rampa/pulsador por el resorte 15 cuando se cesa de pulsar.

El clip 3 posee una cabeza 3a relativamente gruesa en el sentido vertical, siendo esta cabeza naciza en su parte más próxima al cuerpo del clip 3 (como se ve en la figura 3) y presentando, por el contrario, dos patas verticales 3b de modo que en la posición escamoteada del clip, representada en la figura 3, la cabeza 3 se extiende desde la derecha, es decir, desde el clip 3, hasta la proximidad de la parte izquierda del capuchón 2. Un eje 19 es mantenido solidario de las dos patas 3b pasando por orificios correspondientes de dichas patas para emerger al exterior por estos extremos, como se ve en la figura 2. En su parte central, es decir, en el interior del espacio dejado libre entre las dos patas 3b, está dispuesto un rodillo rotativo 20 que coopera con la rampa 18 llevado por la leva 17, cuyo espesor en la parte que lleva la rampa 18 es suficientemente pequeño para poder penetrar en el espacio que separa las patas 3b.

Dos resortes de gatillo 21 están enrollados sobre las dos partes del eje 12 dispuestas entre la pieza 6 y las patas 11c y se apoyan por su brazo más corto contra un reborde 6e de la pieza 6, y por su brazo más largo contra los extremos que sobresalen del eje 19, estando provistos dichos extremos de dos gargantas que facilitan el contacto de los resortes contra dichos extremos.

10 Cuando, partiendo de la posición de clip escamoteado, representada en las figuras 2 y 3, el utilizador aprieta verticalmente el capuchón 13, hace descender la rampa 18 en un deslizamiento vertical en contra del resorte 15. En este movimiento de deslizamiento, la rampa 18 actúa sobre el rodillo 20 y empuja hacia el exterior la cabeza 3a de clip que está guiada lateralmente entre las caras interiores de las patas 6b de la pieza de mantenimiento 6 y, en su parte inferior, por la superficie 6c sobre la que se apoyan la cabeza 3a y las partes inferiores de las patas 3b de esta cabeza. En su parte superior, la cabeza 3a está guiada por el fondo 4a de la hendidura 4, estando provisto un estribo 3c al nivel de cada ala 3b para evitar, por apoyo del estribo 3c contra el extremo 4a de la hendidura, la salida de la cabeza 3a fuera del capuchón. Durante el movimiento de descenso del pulsador 13, el deslizamiento lateral hacia el

exterior de la cabeza 3a produce la separación del clip 3 del capuchón, así como la compresión de los resortes 21.

5 Eligiendo convenientemente la forma curvada de la rampa 18, es posible, a pesar de la tensión creciente de los resortes 21 cuando el pulsador 13 está metido, mantener constante la presión necesaria para vencer dichos resortes, de modo que la maniobra del pulsador 13 necesita un esfuerzo completamente regular y constante del utilizador.

10 Al final del empuje, el clip 3 está completamente sacado, en la posición representada en la figura 4. En esta posición, el utilizador puede entonces enganchar el capuchón que lleva el cuerpo 1 de estilográfico. Puede, si es necesario, utilizar igualmente la elasticidad del clip 3 con relación a la cabeza 3a. Si el utilizador tiende a separar el clip del capuchón por un esfuerzo aplicado sobre la parte inferior del clip, la cabeza 3a tiende a darse la vuelta, pero debido a la superficie muy importante de apoyo de la cabeza con la superficie 6c, no se corre el riesgo de que se produzca ningún deterioro en las superficies de guiado respectivas de la cabeza 3 y de la pieza de mantenimiento 6.

25 Cuando el utilizador afloja la presión sobre el pulsador 13, los resortes 21, que se apoyan sobre los

dos extremos del eje 19, conducen la cabeza 3, por deslizamiento transversal, al interior del capuchón, mientras que el pulsador 13 es empujado hacia arriba con la rampa 18 bajo la acción del resorte 15.

5 Si no está interpuesto ningún obstáculo entre el clip 3 y el capuchón 1, los resortes 21 conducen la cabeza a la posición inicial representada en la figura 3. Si, por el contrario, está presente un obstáculo, tal como un espesor de tejido, este obstáculo es
 10 prendido entre el clip 3 y el capuchón 2 bajo la sollicitación de los resortes 21, de modo que el enganche está asegurado, incluso en un tejido extremadamente delgado.

15 Para montar el dispositivo en el capuchón 2, se ensamblan primero el pulsador 13 y la leva 17 con ayuda del tornillo 16, a uno y otro lado de la pieza de guiado 11. Se hace a continuación solidaria la pieza 11 con la pieza 6, llevando elásticamente las patas 11b a coronar los extremos del eje 12 que han recibido previamente los dos resortes 21. El conjunto así realizado es
 20 introducido a continuación por la parte superior del capuchón, hasta que un ligero resalto periférico de la pieza 11 llegue a tope contra el extremo superior de la pared cilíndrica del capuchón 11, como está representado
 25 en la figura 2. Se introduce entonces una pieza en forma

de gancho en la parte superior de la hendidura 4, uniéndose los ganchos con los resortes 21 para abatir estos resortes, lo que permite introducir así la cabeza 3a de clip por la hendidura 4, después de lo cual se liberan los resortes, que vienen a apoyarse entonces sobre los extremos del eje 19, como está representado en el dibujo.

Se introduce a continuación la pieza 7 por la parte inferior del capuchón, y se ensamblan, con interposición de la junta 10, las piezas 6 y 7 con el tornillo 9.

Está representada en la figura 8 y en la figura 9 una variante de la invención, en la cual no ha sido representado el clip, por razones de claridad.

En esta variante, la pieza superior 11' presenta su hendidura vertical 11'c en el centro de cada una de estas patas laterales 11'b, presentando los bordes elásticamente deformables de esta hendidura una ranura que permite la recepción de un extremo de un eje horizontal 12', cuya sección es en este caso cuadrada. La parte central del eje 12' atraviesa un orificio correspondiente de la parte 6'a de la pieza de mantenimiento 6'. Se ve, además, que la pieza 11' presenta un collarín 11'd que hace tope sobre el extremo superior del cuerpo del estilográfico 2. Por lo demás, la pieza

BAD ORIGINAL

11' es idéntica a la pieza 11.

Refiriéndose más particularmente a la figura 9, se ve un corte análogo al corte V-V, pero en el cual la pata de la izquierda 11'b está suprimida, dejando aparecer una vista lateral de la pieza de mantenimiento 6', así como el conjunto pulsador/rampa. Preferentemente, el pulsador 13 está realizado de una sola pieza en forma de recipiente cilíndrico, fijado sobre una parte subyacente 13'a que posee propiedades de clip elástico que permite colocar la pieza cilíndrica 13 por simple efecto de prensión.

Como se ve en la figura 9, la parte de la pared 2 a lo largo de la cual se desliza la rampa 13 está recubierta interiormente de una plaquita de acero 22, mantenida en su sitio por la pieza 11' gracias a medios no representados. Se ha revelado, en efecto, que es en este emplazamiento donde se ejerce la fuerza de reacción más importante, de modo que la plaquita de acero 22, sobre la que se desliza la rampa, permite evitar que la pared 2 sufra esfuerzos demasiado importantes.

La pieza de mantenimiento 6' presenta una parte superior que comprende dos patas laterales 6'b, entre las cuales está dispuesto un fondo 6'c, preferentemente reforzado igualmente con una plaquita de acero (no representada). Se ve en la figura 9 que cada pata

BAD ORIGINAL

6'b presenta, por el lado de la salida del clip, una parte más alta y que la hendidura de la pata ha sido suprimida y reemplazada por una disminución de la altura de la mayor parte de la pata.

5 Sobre cada una de estas dos caras laterales, una de las cuales se ve en la figura 9, la pieza 6' presenta un refuerzo 6'f en el cual están alojadas las espiras de un resorte de gatillo 21', cuya rama más larga, 21'a, se extiende a lo largo de la cara lateral del elemento 6' hasta más allá de la parte superior de la pata 6'b correspondiente, de forma que empuje el extremo del eje 19 (representado esquemáticamente en la figura 9). La rama 21'b está inmovilizada en una parte correspondiente del refuerzo 6'f. Preferentemente, la cara lateral de la pieza 6' presenta un segundo refuerzo menos importante que el refuerzo 6'f, desplazándose la rama 21'a en este segundo refuerzo para que el resorte 21' no forme saliente más allá del volumen de la pieza 6'.

10
15
20 Aunque la invención haya sido descrita a propósito de una forma de realización particular, queda bien entendido que no está limitada a ella, de ninguna manera y que se la pueden aportar diversas modificaciones, sin apartarse para eso de su marco ni de su espíritu.

BAD ORIGINAL

La presente solicitud, que corresponde a la presentada en Francia, el 26 de Junio de 1.973, bajo el nº 73 23252, se acoge a los beneficios del artículo 51 del vigente Estatuto sobre Propiedad Industrial.

5

10

- REIVINDICACIONES -

Los puntos que como característica de novedad se presentan para que sean objeto de esta solicitud de Modelo de Utilidad en España, por VEINTE años, son los que se recogen en las reivindicaciones siguientes:

15

20

25

1ª.- Dispositivo para escribir a mano u objeto análogo que presenta un clip móvil con relación a una pared, entre una posición escamoteada en un orificio de la pared y una posición emergente, y que ejerce una presión de agarre bajo la acción de medios de tracción, un pulsador independiente del clip, móvil axialmente para mandar el movimiento del clip gracias a una rampa inclinada que coopera con una cabeza de

BAD ORIGINAL

clip montada deslizante transversalmente con relación a la pared del estilográfico, caracterizado por el hecho de que dicha cabeza posee un espesor axial netamente superior al espesor del clip, que coopera por una de sus caras con medios de guiado contenidos en el interior del estilográfico y que se extienden sensiblemente sobre toda la carrera de dicha cabeza.

5

10

2^a.- Dispositivo según la reivindicación 1^a, caracterizado por el hecho de que dicha cabeza de clip está guiada en su parte inferior por una superficie transversal dispuesta en el interior de la pared y, en su parte superior, por el fondo del orificio de la pared, poseyendo dicha cabeza un estribo que limita su salida fuera de la pared.

15

3^a.- Dispositivo según una cualquiera de las reivindicaciones 1^a y 2^a, caracterizado por el hecho de que dicha cabeza presenta un rodillo que gira sobre un eje para cooperar con dicha rampa.

20

4^a.- Dispositivo según una cualquiera de las reivindicaciones 1^a a 3^a, caracterizado por el hecho de que dicha cabeza presenta una forma sensiblemente paralelepípedica y está guiada, sobre sus dos caras laterales, por dos superficies correspondientes contenidas en el interior del estilográfico.

25

5^a.- Dispositivo según una cualquiera de

5 las reivindicaciones 1ª a 4ª, caracterizado por el hecho de que dicha rampa presenta una forma arqueada de segundo grado, de tal manera que una fuerza constante ejercida sobre el pulsador basta para empujar la cabeza en posición emergente.

6ª.- Dispositivo según una cualquiera de las reivindicaciones 1ª a 5ª, caracterizado por el hecho de que dicho pulsador es atraído a posición inoperante por un resorte de recuperación.

10 7ª.- Dispositivo según una cualquiera de las reivindicaciones 1ª a 6ª, caracterizado por el hecho de que dicha cabeza de clip lleva dos patas paralelas que soportan el eje de los rodillos, estando interpuesto dicho rodillo entre dichas patas, siendo inferior el espesor de la rampa a dicha hendidura que separa dichas dos patas.

15 8ª.- Dispositivo según una cualquiera de las reivindicaciones 1ª a 7ª, caracterizado por el hecho de que el eje de rodillo de la cabeza de clip sobresale a uno y otro lado de la cabeza de clip, cooperando dichos extremos sobresalientes con dos resortes de recuperación de la cabeza de clip.

20 9ª.- Dispositivo según una cualquiera de las reivindicaciones 1ª a 8ª, caracterizado por el hecho de que dicho medio de recuperación tiene al menos

25

BAD ORIGINAL

un resorte de gatillo.

5 10^a.- Dispositivo según una cualquiera de las reivindicaciones 1^a a 9^a, caracterizado por el hecho de que posee una pared cilíndrica hueca, conteniendo dicha pared una pieza de mantenimiento que presenta una superficie de guiado para la parte inferior de la cabeza de clip, siendo solidaria dicha pieza de mantenimiento de medios de guiado del conjunto pulsador-rampa y llevando, además, medios de enganche y de apoyo del órgano de recuperación.

10 15 11^a.- Dispositivo según la reivindicación 10^a, caracterizado por el hecho de que los medios de guiado del conjunto pulsador-rampa están constituidos por una pieza superior que presenta dos patas provistas, cada una, de una hendidura elástica deformable con una ranura que recibe uno de los extremos sobresalientes de un eje solidario de dicha pieza de mantenimiento y que asegura la fijación del o de los órganos de recuperación elástica.

20 12^a.- Dispositivo según una cualquiera de las reivindicaciones 1^a a 11^a, caracterizado por el hecho de que presenta una placa de refuerzo contra la cual se desliza el conjunto pulsador-rampa.

25 13^a.- Dispositivo según una cualquiera de las reivindicaciones 10^a y 11^a, caracterizado por el

BAD ORIGINAL

hecho de que dicha pieza de mantenimiento presenta, en su parte superior, dos patas paralelas entre las cuales es susceptible de deslizarse la cabeza de clip, sirviendo las caras interiores de dichas patas para el guiado lateral de dicha cabeza.

5

14ª.- Dispositivo según una cualquiera de las reivindicaciones 10ª a 14ª, caracterizado por el hecho de que dicha pieza de mantenimiento está fijada por una pieza inferior que se apoya contra un tope de la pared y hecha solidaria de la pieza de mantenimiento por un medio de ensamblaje.

10

15ª.- Dispositivo según la reivindicación 14ª, caracterizado por el hecho de que dicho medio de tope está constituido por una parte no recortada del orificio de escamoteo del clip, estando dicha parte doblada hacia el interior de la pared.

15

16ª.- Dispositivo según una cualquiera de las reivindicaciones 10ª a 15ª, en la cual el clip es llevado por un capuchón, caracterizado por el hecho de que dicha pieza inferior está constituida por una pinza elástica que comprende medios de enganche elástico de la punta de escribir del estilográfico.

20

17ª.- Dispositivo según la reivindicación 11ª, conjuntamente con una cualquiera de las reivindicaciones 12ª a 16ª, caracterizado por el hecho de que el

25

BAD ORIGINAL

pulsador presenta una pared lateral deslizante sobre la periferia de dicha pieza superior y dispuesta en el prolongamiento de la pared.

5 18ª.- Dispositivo según la reivindicación 17ª, caracterizado por el hecho de que presenta un adorno anular fijado sobre la pared y que oculta el intervalo existente entre la pared y la pared lateral del pulsador.

10 19ª.- Dispositivo según una cualquiera de las reivindicaciones 1ª a 14ª, 17ª y 18ª, caracterizado por el hecho de que el clip es llevado por un capuchón.

20ª.- Dispositivo para escribir a mano u objeto análogo .

15 Tal y como se ha descrito en la Memoria que antecede, representado en los dibujos que se acompañan y para los fines que se han especificado.

Esta Memoria consta de veinticinco hojas escritas a máquina por una sola cara.

20 Madrid, 11. AGO. 1976

P.A.

25 Alberto de Elizalde

Per Forja

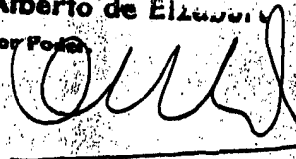

7-8-74
IG.

- 25 -

Fig. 1

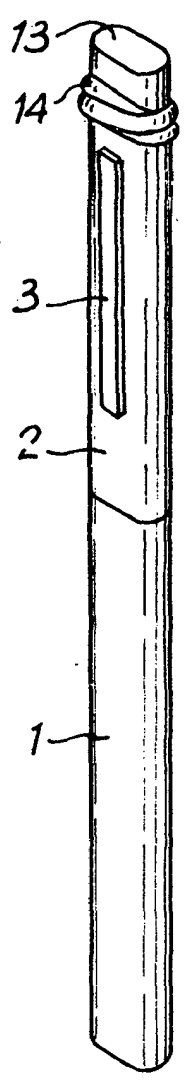

Fig. 4

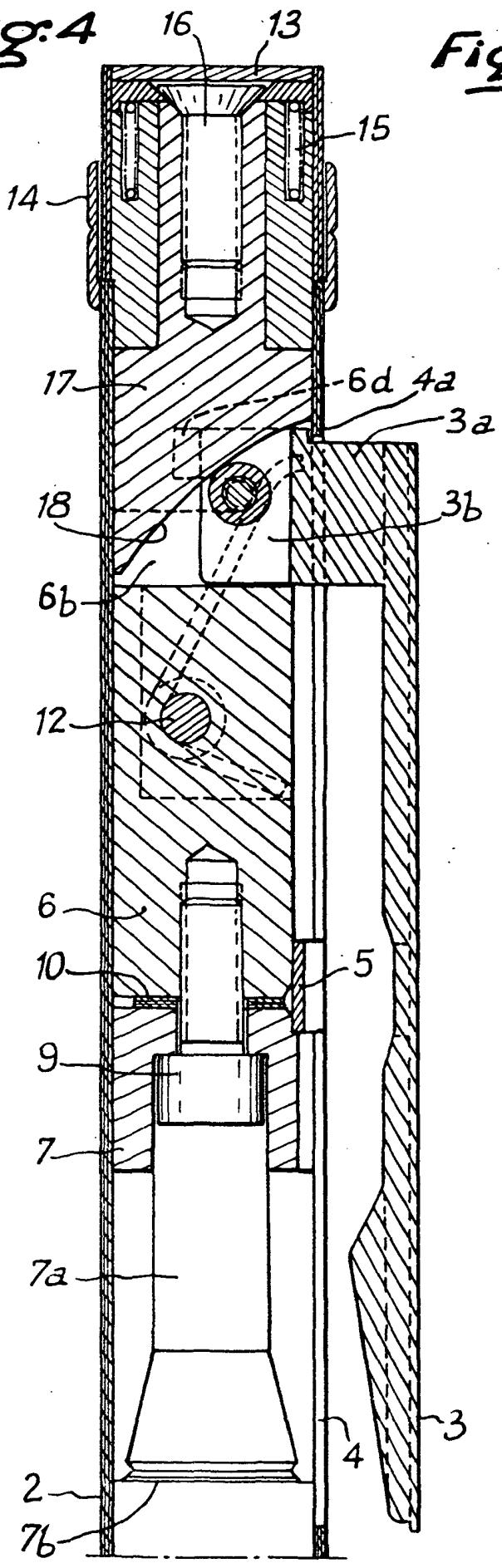
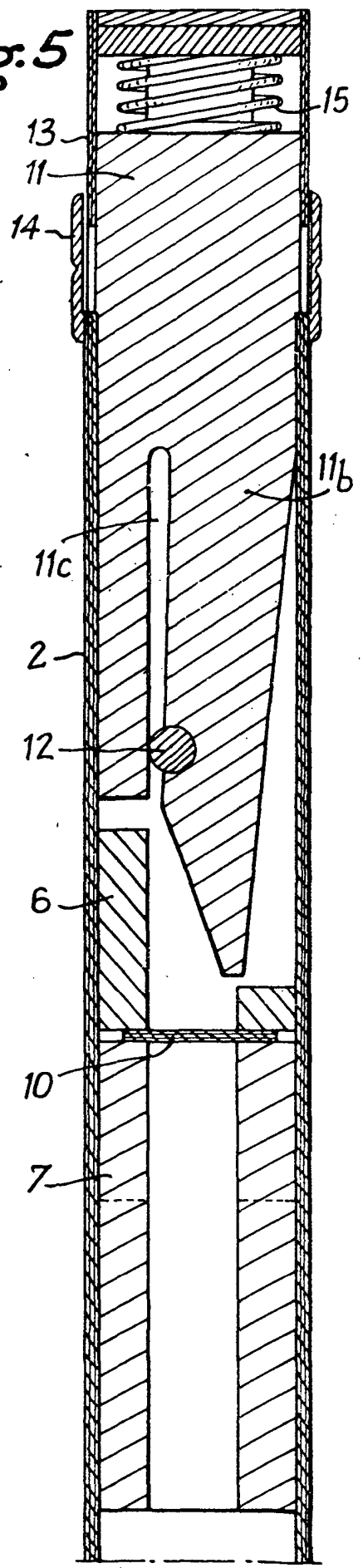

Fig. 5



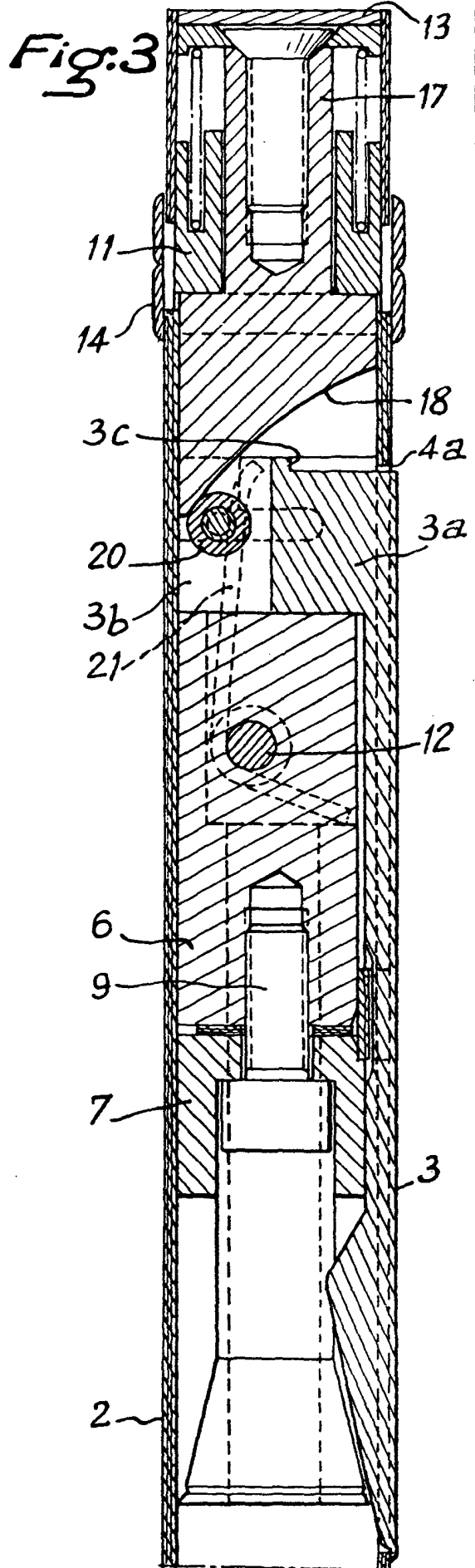
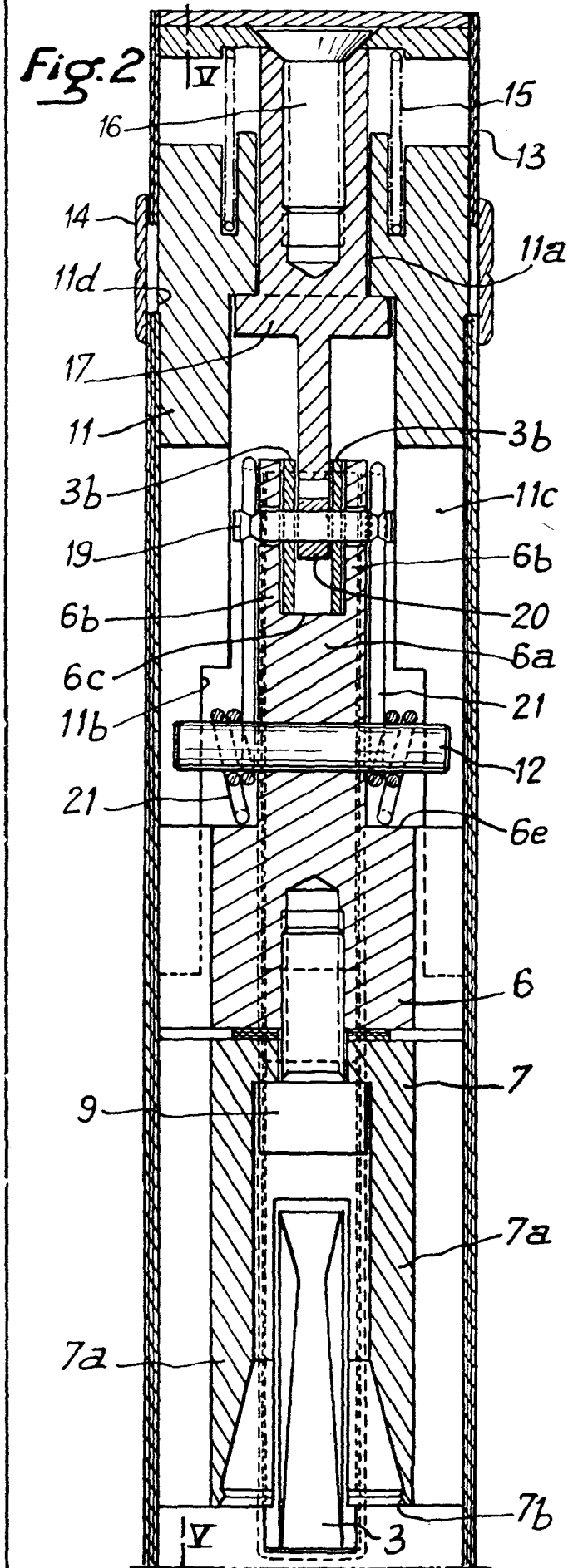

Fig. 7

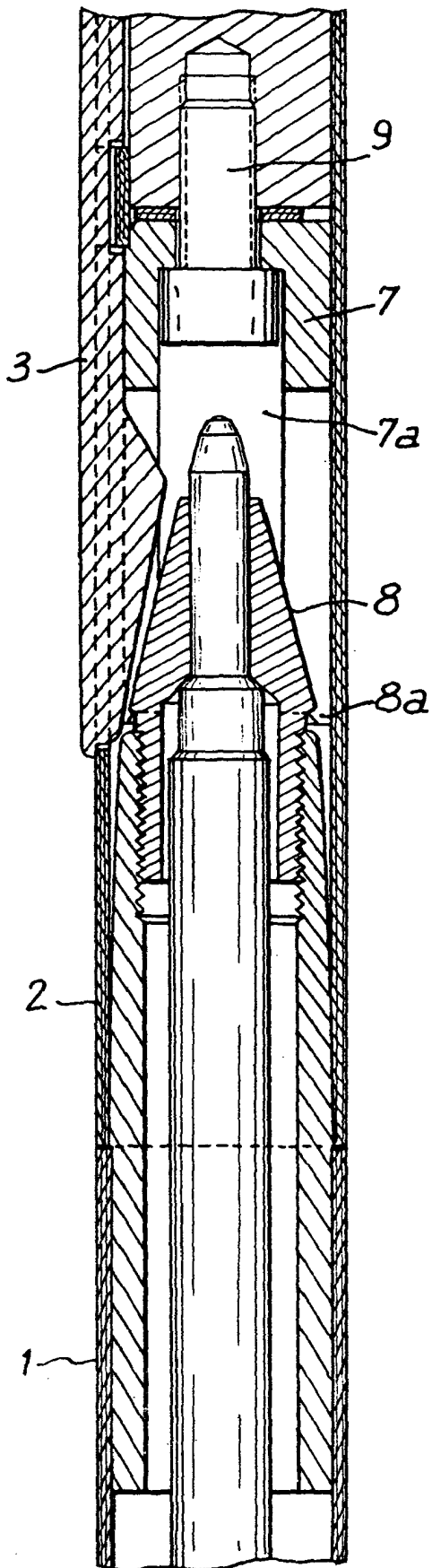
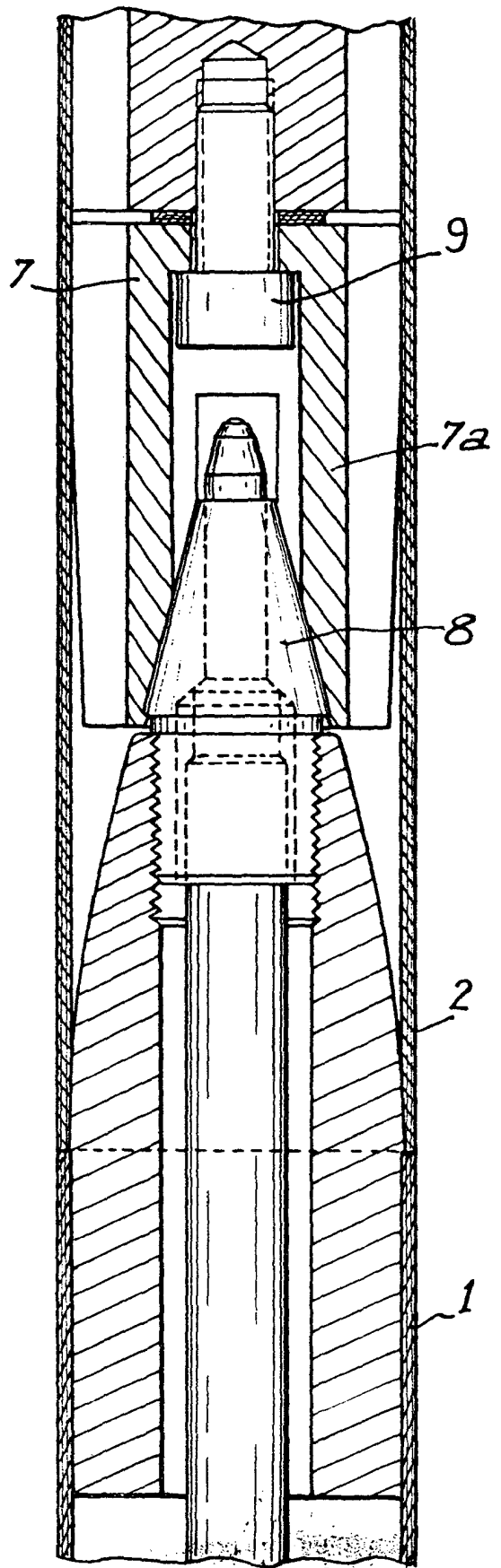

Fig. 6



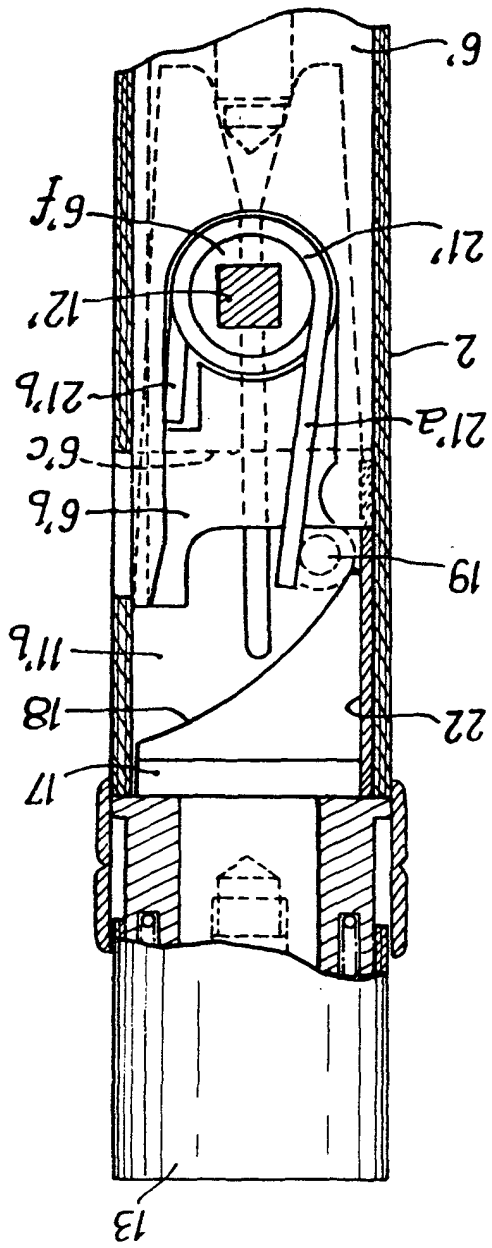

Fig: 9

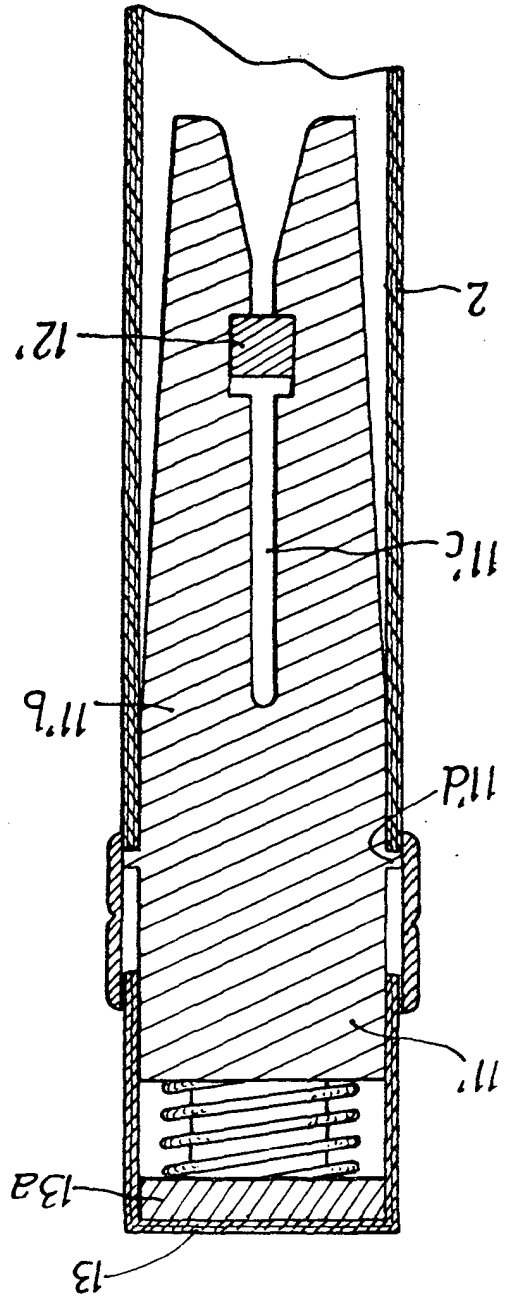

Fig: 8