



ESPAÑA

19	ES	11	NUMERO	10	Y
		21	223860		
		22	FECHA DE PRESENTACION		

MODELO DE UTILIDAD

30	PRIORIDADES:	32	FECHA	33	PAIS
	31	NUMERO			

47	FECHA DE PUBLICIDAD	51	CLASIFICACION INTERNACIONAL
----	---------------------	----	-----------------------------

54	TITULO DE LA INVENCIÓN
"JUEGO DE COMPOSICION".	

71	SOLICITANTE (S)
Don Francisco MACIA GRAS	

DOMICILIO DEL SOLICITANTE	
c/. Campmany nº. 19 SABADELL (Barcelona)	

72	INVENTOR (ES)
----	---------------

73	TITULAR (ES)
----	--------------

74	REPRESENTANTE
A. ARICHA FERNANDEZ	

El Modelo de Utilidad a que se refiere la presente Memoria está destinado a garantizar la fabricación y explotación en exclusiva, y en todo el territorio nacional, de un juego de composición.

5. Dicho juego consta esencialmente de una colección de fichas de igual tamaño pero de distintos colores, con las que se podrán componer originales mosaicos, montar castillos de varios pisos y equilibrio difícil, o construir, en fin, figuras de forma y colorido diversos que el sentido creador del niño sabrá encontrar.

10. En cualquier caso, se trata de un entretenimiento didáctico indicado para niños de todas las edades, y que con la formación de combinaciones simples o complejas, según su edad, contribuye a estimular el buen gusto, la habilidad y destreza de aquéllos.

15. Para una correcta interpretación se describe, a continuación, un caso de realización práctica, a título de ejemplo, no limitativo de un juego según la invención, acompañándose de una hoja de dibujos en la que:

20. La fig. 1 ilustra en perspectiva la base y dos tipos de fichas del presente juego.

Y las figs. 2 y 3 representan algunos ejemplos de combinación efectuados con el mismo juego.

25. Según lo diseñado, (fig. 1) éste consta de una amplia pieza base de superficie plana antideslizante -4- y de una colección de fichas rectangulares -5 y 6-, planas, delgadas y de doble longitud que anchura. Una parte de las fichas -5- presenta una cara dividida, según su eje transversal, en dos mitades de distinto color, mientras que su otra cara es enteramente del mismo color que una de aquellas mitades. La otra parte de fichas -6- es parecida a la

30.

descrita, con la diferencia que las dos mitades de distinto color de una de sus caras, están divididas respecto a un eje longitudinal.

35. De cada tipo existen al menos seis clases de fichas coloreadas, en una cara y media, con sendos colores distintos, y en su mitad restante con otro complementario, verbi gracia: rojo en una cara y rojo más verde en la otra, azul en una casa y azul y naranja en la otra, y así por el estilo, lo que dará un total de doce fichas diferentes que se repite hasta conseguir un juego de 72 ó 144, por ejemplo, según para lo que estén destinadas.

40. En el caso de los mosaicos (fig. 2), podrán componer se ya sea combinando la disposición de las fichas en sí, la de los colores o ambos a la vez.

45. Para montar los castillos (fig. 3), éstas fichas pueden disponerse inclinadas y de canto sobre la base antideslizante, apoyándose los extremos inferior y superior en el de su respectiva inmediata para colocar luego sobre ellas un techo de fichas horizontales -7-, y así sucesivamente como si se tratara de un castillo de naipes hasta conseguir varios pisos de altura mientras que el equilibrio lo permita.

50. Se sobreentiende que en el presente caso, serán variables cuantos detalles de construcción y acabado, no alteren, cambien o modifiquen la esencia de la invención.

N O T A

55. Descrito el objeto y utilidad de la invención, lo que se declara como no divulgado ni practicado en España, comprende las siguientes reivindicaciones:

60.

- 1ª.- Juego de composición, caracterizado por comprender una pieza base, amplia y de superficie plana antideslizante, y una colección de fichas rectangulares, planas, delgadas y de doble longitud que anchura, estando compuesta dicha colección de una o varias series de fichas de dos tipos diferentes: las de un tipo están coloreadas de distinto color cada una, enteramente por el anverso, y por el reverso mitad de este mismo color y mitad de otro según un eje transversal; el segundo tipo de fichas es análogo al primero con la diferencia que los colores en el reverso están divididos según un eje longitudinal, pudiéndose componer con todas ellas multitud de mosaicos así como levantar castillos o construcciones de varios pisos o montar diversas figuras sobre aquella base.

75. 2ª.- JUEGO DE COMPOSICION.

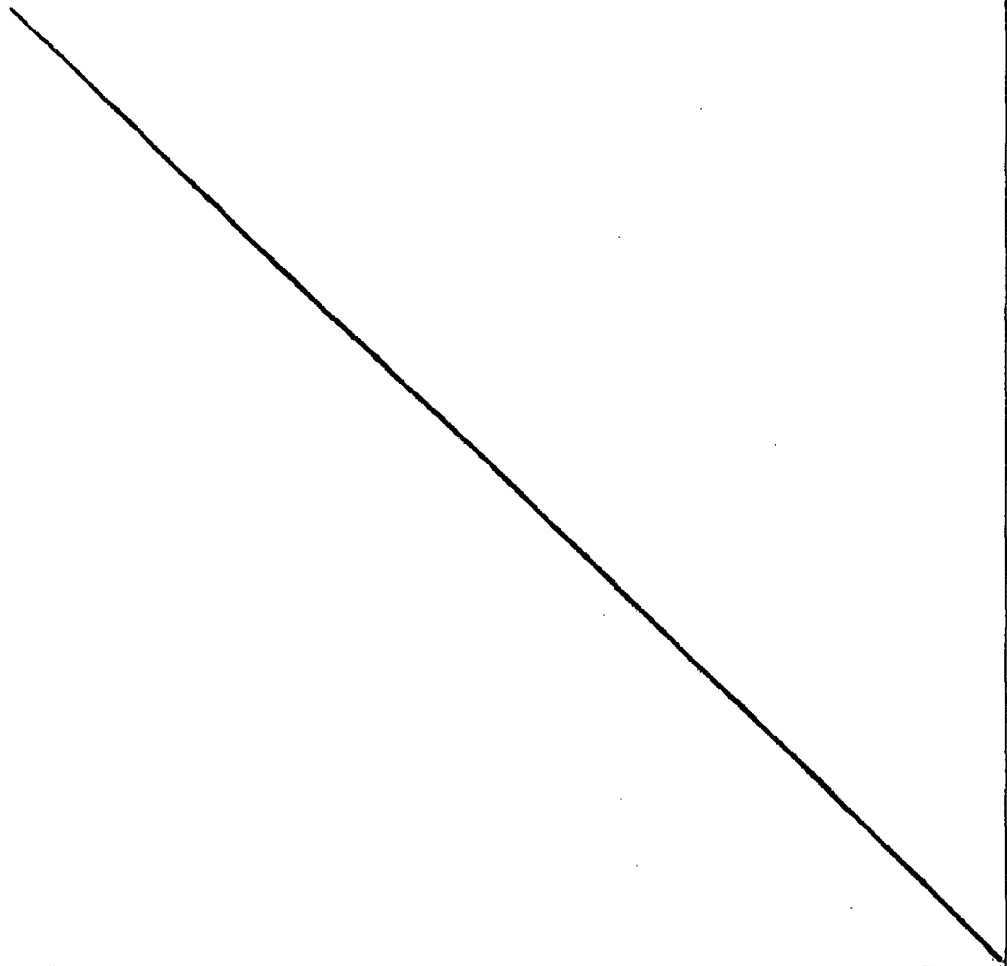

Según se describe y reivindica en la presente Memoria descriptiva que consta de cinco hojas foliadas y escritas por una sola cara y acompañada de una hoja de dibujos.

Madrid, a 19 de Octubre de mil novecientos setenta y seis.

80.

P.A.,

A. Aricho

P. P.



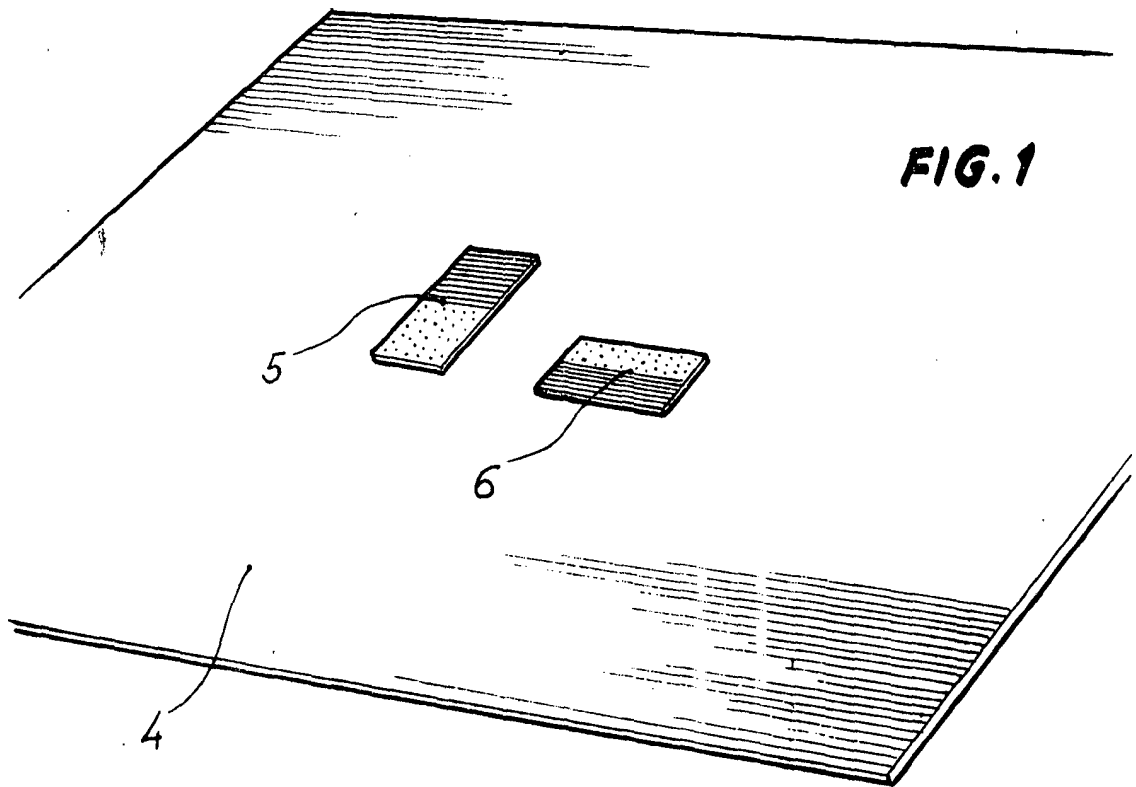

FIG. 1

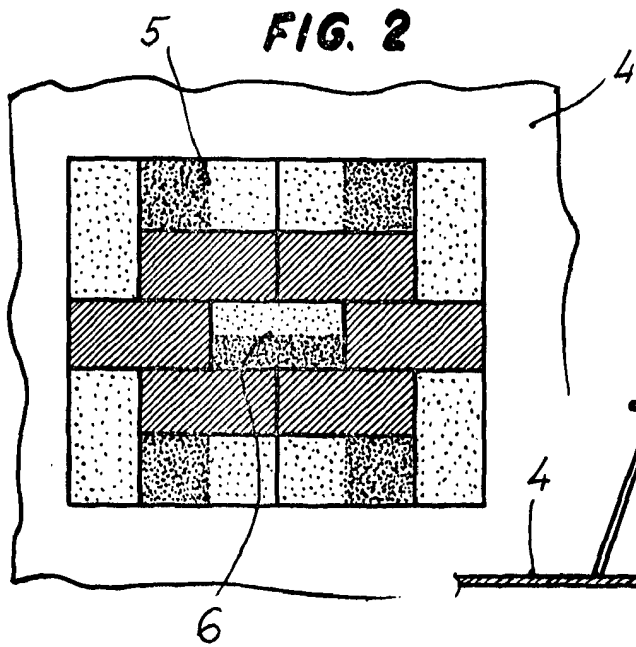

FIG. 2

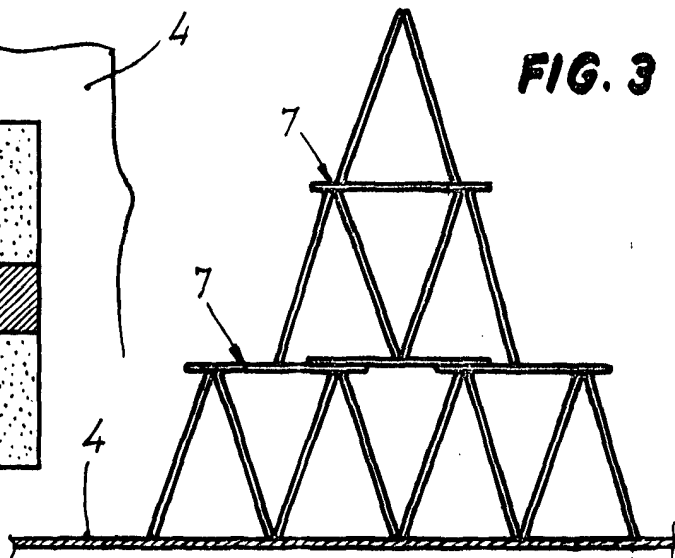

FIG. 3

Madrid, 9 Octubre 1976.

p.a. A. Aricha
p. p.

Escala variable