



ESPAÑA

10	ES	11	223795	10	Y
		21			
		22	FECHA DE PRESENTACION		
			15 OCT. 1976		

MODELO DE UTILIDAD
223795

30	PRIORIDADES:	32	FECHA	33	PAIS
	31	NUMERO			
		35997 B/76	1.9.76.		ITALIA

47	FECHA DE PUBLICIDAD	51	CLASIFICACION INTERNACIONAL
	CADUCADO		F040

54	TITULO DE LA INVENCIÓN
	BOMBA MECANICA PARA PASTAS OLEOSAS ESPECIALMENTE PARA ALIMENTAR CENTRIFUGAS HORIZONTALES DE DESCARGA CONTINUA.

71	SOLICITANTE (S)
	RAMON AGUILAR, S.A

	DOMICILIO DEL SOLICITANTE
	Carretera de Granada, km. 336, Jaén.

72	INVENTOR (ES)

73	TITULAR (ES)
	D. Jaime Gomez-Acebo y Modet.

74	REPRESENTANTE

El presente modelo de utilidad tiene por objeto una bomba mecánica con cámara de alimentación incorporada para pastas oleosas para centrifugas horizontales de descarga continua.

5.

En el campo del aceite, el sistema de prensado de la pasta de aceitunas trituradas se va sustituyendo gradualmente por un nuevo sistema que aprovecha la fuerza centrífuga.

10.

El rendimiento de las máquinas que han adoptado este nuevo sistema depende de la continuidad y de la constancia de la alimentación que solo si se subordina a estas características puede garantizar el ciclo continuo que da el nombre a dichas máquinas.

15.

Por consiguiente, asume particular importancia el sistema de alimentación de las máquinas.

20.

En la actualidad, aparte de la patente Barchiesi número 160.060, la alimentación de la centrifuga se realiza mediante una bomba mono común insertada en la agramadera que mediante un tornillo sinfín incorporado a la agramadera, recibe la pasta de aceituna triturada la cual, diluida con agua procedente de un contador o medidor de caudal horario, insertado antes de la bomba se envía a la centrifuga continua mediante una conexión. La pasta es enviada al cuerpo de la bomba, donde actúa un tornillo giratorio helicoidal y un estator de goma fijo, que hace de camisa.

25.

La velocidad de rotación del tornillo es bastante elevada, lo que supone graves inconvenientes:

30.

1) Desgaste del estator de goma, que debe ser sustituido después de la elaboración de 400 a 500 quintales de pasta.

2) Desgaste del tornillo giratorio
heleccoidal.

5. 3) Anormal agitación de la pasta que,
debido a la repentina mezcla con agua potable da lugar a fenó-
menos de emulsión, formación de posos, etc.

10. 4) Discontinuidad de la alimentación
que se realiza no de modo constante sino intermitente, provocan-
do un desequilibrio en la separación de los elementos en el in-
terior del tambor giratorio de la centrífuga continua.

Estos inconvenientes determinan:

a) Producción notablemente inferior
a las posibilidades de absorción de la centrífuga continua y por
lo tanto producción inferior a la que podría obtenerse.

15. b) Presencia de sedimentos mucilagi-
nosos en el aceite, que por ese motivo va a los separadores cen-
trífugos muy sucio, provocando diversos atascamientos.

Con la inserción de la bomba mecáni-
ca para la que se solicita el modelo de utilidad se obtiene la
eliminación de los inconvenientes anteriormente indicados.

20. La bomba mecánica según la presente
invención invención se une con una conexión a la centrífuga con-
tínua. Dicha bomba está constituida por una cámara de alimenta-
ción, dos engranajes y una cámara de expulsión, desde donde la
25. pasta se envía a la centrífuga. Vista en sección. la bomba pre-
senta un tornillo sinfín de alimentación dos acanaladuras late-
rales y dos ejes para los engranajes.

30. La pasta procedente de la agramadera
es llevada por el tornillo de alimentación a la cámara de ali-
mentación de la bomba gracias al movimiento de los engranajes
que giran en sentido contrapuesto es empujada a la cámara de

expulsión, facilitada por las acanaladuras laterales practicadas en el cuerpo de la bomba desde la línea media hacia arriba.

5. Para una mejor comprensión de la presente invención, se hace a continuación una descripción detallada con referencia al plano adjunto, en el cual:

La figura 1 representa un alzado lateral de la bomba según la presente invención.

10. La figura 2 representa una sección de la bomba representada en la figura 1 dada por la línea de corte II-II.

La figura 3 representa una sección de la bomba representada en la figura 1 dada por la línea de corte III-III.

15. Con referencia a las figuras puede observarse que la bomba mecánica según la presente invención se constituye esencialmente de una carcasa 1 que presenta dos porciones cilíndricas en cada una de las cuales se monta un engranaje 2 montados sobre sus respectivos ejes 3 de forma que pueden girar, quedando las porciones cilíndricas prácticamente tangentes en los extremos de los dientes de los engranajes mientras que en la parte central dichos dientes engranan, de tal forma que el material es admitido entre los dientes y arrastrado por estos a lo largo de las porciones cilíndricas hasta evacuarse por la cámara de expulsión, ya que al engranar unos dientes con otros expulsan el material que se encuentra entre ellos para lo cual están dispuestas en cada uno de los lados de la carcasa 1 una acanaladura 4.

20. La alimentación de la bomba se efectúa mediante un tornillo sinfín 5 encargado de suministrar material a la cámara de alimentación 6.

30.

Descrita suficientemente la naturaleza del invento, así como la manera de realizarlo en la práctica, debe hacerse constar que las disposiciones anteriormente indicadas son susceptibles de modificaciones de detalle en cuanto no alteren su principio fundamental.

5.

REIVINDICACIONES

5. 1a.- Bomba mecánica para pastas oleo-
sas, especialmente para alimentar centrifugas horizontales de
descarga continua, caracterizada porque se constituye de una car-
casa dotada en su parte inferior de una cámara de alimentación
a la que llega la pasta impulsada por un tornillo sinfín, dos
alojamientos parcialmente cilíndricos en los que se montan sen-
dos engranajes que giran en sentidos contrapuestos, los cuales
arrastran mediante sus dientes el material a lo largo de las pa-
10. redes cilíndricas y lo sueltan en la cámara de expulsión, la
cual esta dotada de sendas acanaladuras laterales para facili-
tar la expulsión de la pasta al engranar los dientes.

15. 2a.- Bomba mecánica para pastas oleo-
sas, especialmente para alimentar centrifugas horizontales de
descarga continua, tal y como queda sustancialmente descrita
en la presente memoria e ilustrado en los dibujos adjuntos.

Está memoria consta de 5 hojas escri-
tas a máquina por una sola cara.

Madrid, 15 OCT. 1976

RAMON AGUILAR, S.A.

GOMEZ ACEBO Y MODEI

p. p. Firmados L. Gacia Ferrández

FIG. 1

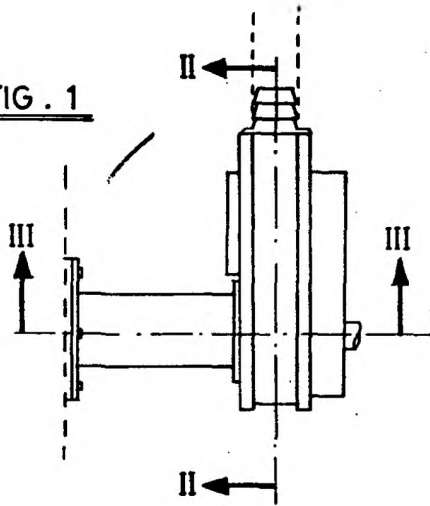

FIG. 2

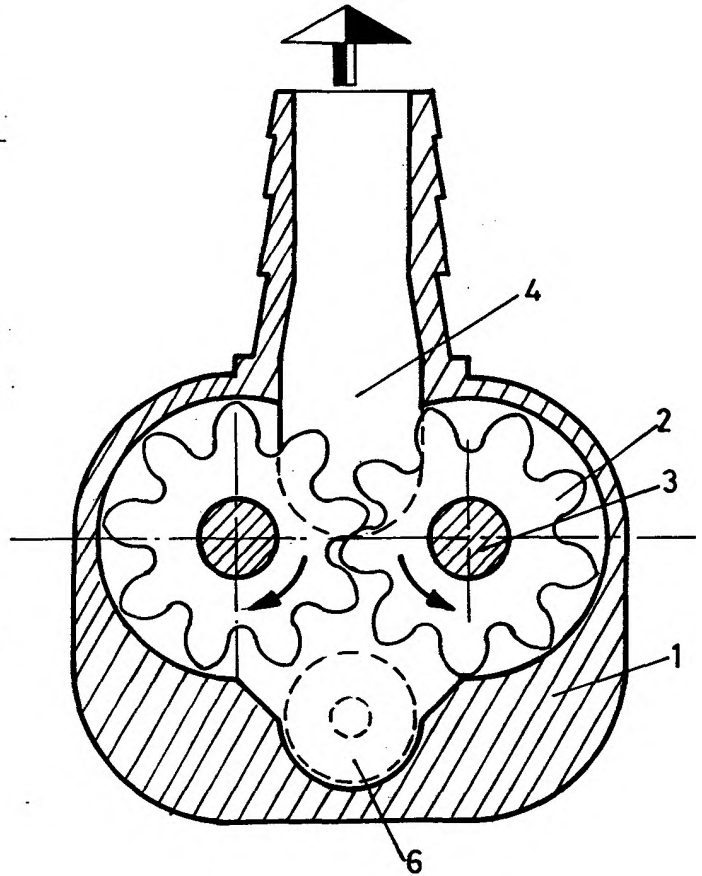
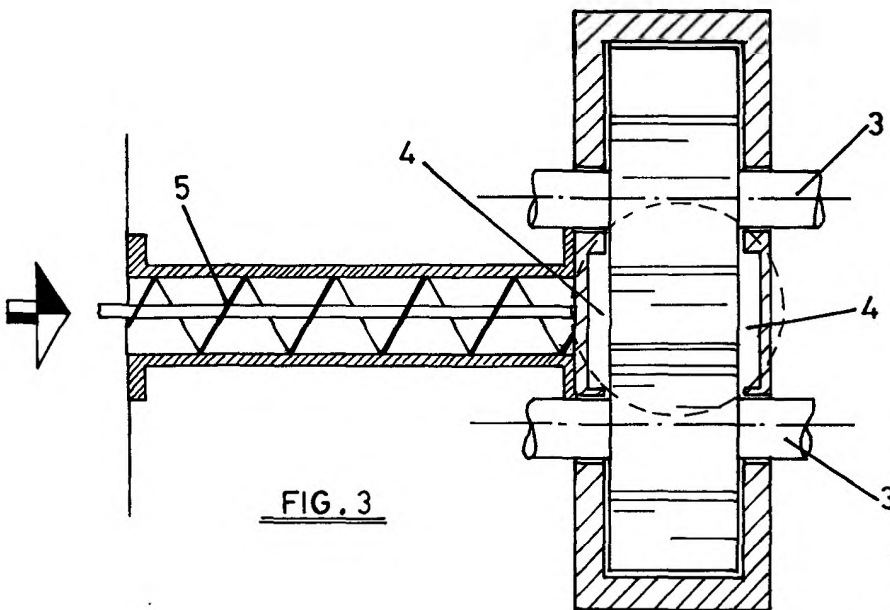

FIG. 3



ESCALA VARIABLE.

15 OCT. 1976

GOMEZ ACEBO Y BUDET
p. Firmados L. Gomez Ferrández