



ESPAÑA

19 ES 11 223775 10 Y
21
22 FECHA DE PRESENTACION
14 OCT. 1976

MODELO DE UTILIDAD



30 PRIORIDADES:
31 NUMERO 32 FECHA 33 PAIS

47 FECHA DE PUBLICIDAD 51 CLASIFICACION INTERNACIONAL
A45C

54 TITULO DE LA INVENCIÓN
"CIERRE PERFECCIONADO PARA BOLSAS, SOBRES Y SIMILARES".

71 SOLICITANTE (S)
TOMPLA, S.A.

DOMICILIO DEL SOLICITANTE
Carretera de Barcelona, Km. 23 - TORREJON DE ARDOZ (Madrid).

72 INVENTOR (ES)

73 TITULAR (ES)

74 REPRESENTANTE
D. MIGUEL FERNANDEZ-LOAYSA PINZON.

JE/ij/10.181

1 La presente memoria descriptiva tiene como
mo fin la declaración del objeto sobre el que ha de recaer
el privilegio de explotación industrial y comercial exclusi-
vo en el territorio nacional de un Modelo de Utilidad de
5 acuerdo con la vigente Legislación, que, como el enunciado
indica se trata de "CIERRE PERFECCIONADO PARA BOLSAS, SOBRES
Y SIMILARES".

 La invención se refiere a un cierre apli-
cable a bolsas, sobres y similares que ha sido perfeccionado
10 en sus características estructurales de tal modo que le per-
miten ser ventajosamente utilizado al fin a que se destina.

 Los sistemas de cierres convencionales
de bolsas, sobres y similares consisten en la aplicación de
15 un adhesivo a una parte de la superficie de la solapa de la
bolsa o sobre. Mediante el humedecimiento de dicha parte se
obtiene la fijación de la solapa de cierre al cuerpo de la
bolsa o sobre.

 Ahora bien, una vez abierto la bolsa o
20 sobre, la superficie de adhesivos de la solapa queda destrui-
da, por lo que ya es imposible volver a utilizar el mismo.

 La invención se relaciona con un cierre
que evita los inconvenientes antes mencionados, pudiéndose
lograr abrir y cerrar cuantas veces sea necesario el sobre
25 o bolsa para poder inspeccionar su contenido, manipular los
documentos u objetos del interior de éste, pudiéndose volver

1 a cerrar de nuevo.

5 El cierre según la invención está caracterizado esencialmente por comprender una tira de papel dispuesto sobre el cuerpo de la bolsa y que está impregnado por sus dos caras de adhesivo, siendo el grado de adherencia de la cara de contacto con el cuerpo del sobre mucho mayor que el de la opuesta, sobre la que se adhiere a su vez una tira protectora de esta cara hasta el momento de uso.

10 Esta disposición permite que la solapa del sobre, bolsa o similar pueda cerrarse y abrirse cuantas veces sea necesario sin destrucción de la superficie sobre la que se adhiere, que es concretamente el cuerpo general de la bolsa, sobre o similar.

15 Preferentemente el grado de adherencia sobre acero de la cara exterior de la tira dispuesta sobre el cuerpo del sobre es de 90 a 100 gr/cm., y el de la cara interior en contacto con dicho cuerpo de 900 gr/cm.

20 Para comprender mejor la naturaleza del invento en el plano adjunto hacemos una representación esquemática de su utilización, no siendo en absoluto limitativa y susceptible por ello de las modificaciones accesorias que no alteren las características esenciales.

25 La figura 1 es una vista en planta de un sobre con el cierre objeto de la invención.

La figura 2 corresponde a la sección in-

1 dicada en la figura 1.

 La figura 3 es un detalle ampliado de
la figura 2.

5 El cierre objeto de la invención puede
ser aplicable a cualquier tipo de bolsa, sobre o similar.
En la figura 1 ha representado un sobre que está formado ge-
neralmente por un cuerpo (1) y una solapa (2) de cierre.

10 Sobre el cuerpo (1) de la bolsa, sobre o
similar se dispone, de acuerdo con la invención, una tira de
de papel (4) que está impregnada de goma por sus dos caras,
siendo la cara en contacto con el cuerpo (1) impregnada con
una goma (6) de adherencia sobre acero de 900 gr/cm. que,
una vez aplicada manual o mecánicamente, no puede ser reti-
rada del sobre o bolsa sin su destrucción en todo o en par-
15 te. La otra cara va impregnada de la goma (5) con una adhe-
rencia sobre acero de aproximadamente 90 a 100 gr/cm. con el
fín de que se pueda poder pegar y despegar tantas veces como
sea necesario, sin destrucción de la superficie sobre la que
ha sido aplicada.

20 Para proteger esta cara del elemento (4)
hasta el momento de su uso se dispone del tercer elemento
(3).

25 De esta forma y una vez eliminado el ele-
mento (3), se puede proceder a abrir o cerrar la bolsa cuan-
tas veces sea necesario para poder inspeccionar su contenido,

1 manipular los documentos u objetos del interior sin que se destruya la superficie de la solapa (2) que se adhiere al cuerpo (1).

5 Los grados de adherencia de las caras del cuerpo (4) pueden variar sin que se salga de la esencia de la invención.

7 En el caso que nos ocupa la tira de papel (4) está dispuesta en el cuerpo (1) de la bolsa, sobre o similar, y ocupa parte de la anchura de éste. Igualmente
10 puede ocupar toda la anchura, e incluso colocarse en la solapa (2), en vez de su colocación en el cuerpo (1).

15 Descrita suficientemente la naturaleza del presente invento, así como su realización industrial, sólo cabe añadir que en su conjunto y partes constitutivas es posible introducir cambios de forma, materia y disposición en cuanto tales alteraciones no supongan variación sustancial del mismo.

20 El solicitante, al amparo de los Convenios Internacionales sobre Propiedad Industrial, se reserva el derecho de extender esta demanda a los países extranjeros, si fuera posible, reivindicando la misma prioridad de la presente solicitud.

NOTA

25 El Modelo de Utilidad que se solicita como nuevo en España por veinte años, de acuerdo con la vi-

1 gente Legislación sobre Propiedad Industrial deberá recaer
sobre "CIERRE PERFECCIONADO PARA BOLSAS, SOBRES Y SIMILARES",
en todo de acuerdo con las siguientes:

REIVINDICACIONES

5 1.- Cierre perfeccionado para bolsas,
sobres y similares, esencialmente caracterizado porque se
constituye mediante una tira de papel dispuesta sobre una de
las partes de la bolsa, sobre o similar, ya sea la solapa o
cuerpo, la cual tira está impregnada por sus dos caras de ad
10 hesivo, siendo el grado de adherencia de la cara en contacto
con la bolsa o sobre mucho mayor que el de la opuesta, sobre
la que se adhiere a su vez una tira protectora de esta cara,
hasta el momento de uso, de modo que dado el grado de adhe-
15 rencia de la cara externa de la tira unida al sobre o bolsa,
puedan cerrarse o abrirse estos cuantas veces sea necesario,
sin destrucción de la superficie sobre la que se adhieren.

2.- "CIERRE PERFECCIONADO PARA BOLSAS,
SOBRES Y SIMILARES".

20 Según queda sustancialmente descrito en
la presente memoria descriptiva que consta de siete hojas,
mecanografiadas por una sólo cara, acompañadas de sus co-
rrespondientes dibujos.

Madrid,

14 OCT. 1976

El Agente Oficial

MIGUEL FERNANDEZ-LORRYSA PINZON

P. P.

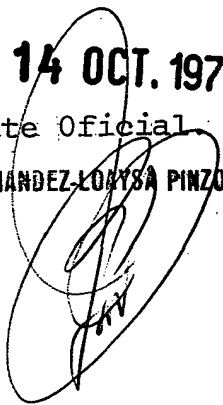
A handwritten signature in black ink, appearing to be 'MFP', is written over the typed name and partially over the date. The signature is enclosed within a large, hand-drawn oval.

1

5

10

15

20

25

Fig.2

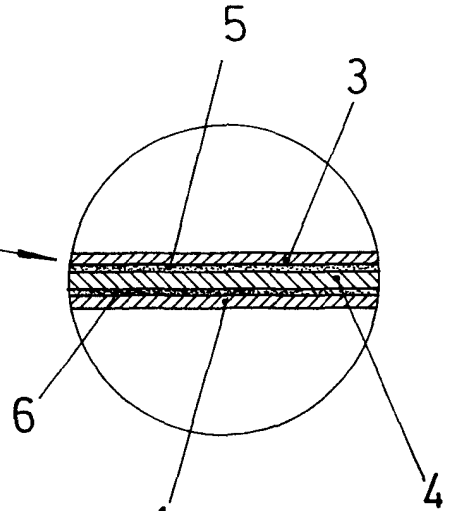
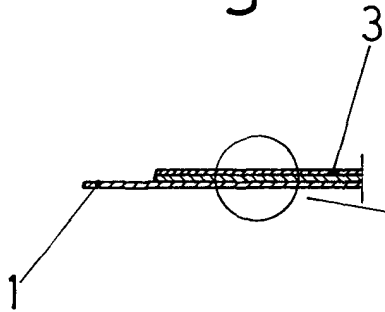

Fig.3

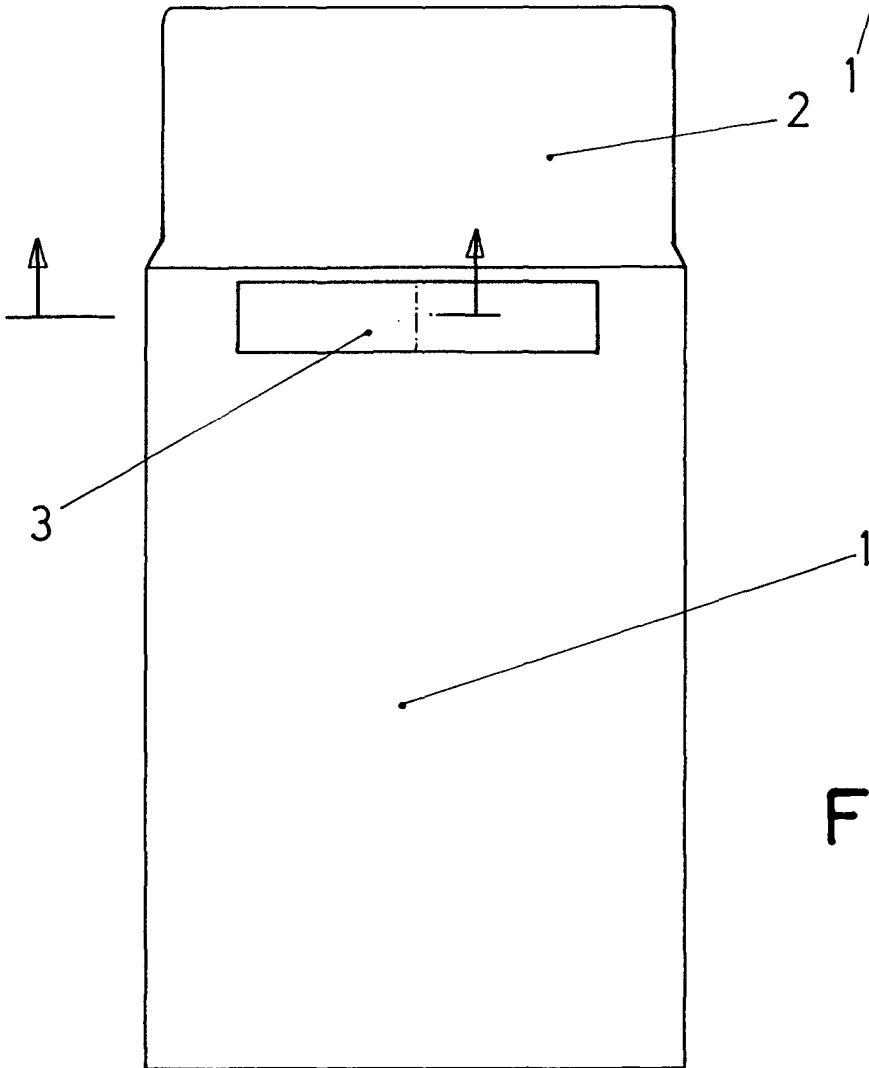

Fig.1

Escala variable

Madrid 14 OCT. 1976

El Agente Oficial