



ESPAÑA

19	ES	223761	10	Y
22	FECHA DE PRESENTACION =			

MODELO DE UTILIDAD

30	PRIORIDADES:	32	FECHA	33	PAIS
31	NUMERO				

47	FECHA DE PUBLICIDAD	51	CLASIFICACION INTERNACIONAL
		F24 D	

54	TITULO DE LA INVENCIÓN
"PROGRAMADOR PERFECCIONADO PARA CALEFACCION"	

71	SOLICITANTE (S)
BRAUN ESPAÑOLA S.A.	

DOMICILIO DEL SOLICITANTE	
Enrique Granados, 46	ESPLUGAS DE LLOBREGAT (Barcelona)

72	INVENTOR (ES)

73	TITULAR (ES)
BRAUN ESPAÑOLA S.A.	

74	REPRESENTANTE
D. JAIME ISERN CUYAS, Agente Oficial de la Propiedad Industrial.	

## MEMORIA DESCRIPTIVA

El presente modelo de utilidad, se refiere a un programador perfeccionado para calefacción.

5. Más concretamente, en la invención se ha ideado un programador, especialmente destinado para su aplicación en aparatos de calefacción, tales como placas y similares, cuyo programador presenta unas peculiaridades que lo hacen ventajosamente práctico con respecto a las realizaciones convencionales actualmente conocidas en el mercado.

10. En líneas generales, el programador se caracteriza en esencia por presentar en la parte posterior una cavidad suficiente para incorporar los elementos del propio programador, cuando estos no son utilizados. Con ello se evita la pérdida de los selectores a la vez que se dispone de un lugar adecuado y oculto para la conservación de los mismos.

15. Con el fin de facilitar la explicación, se acompaña a la presente memoria descriptiva de una lámina de dibujos en la que se ha representado un caso de realización que se cita a título de ejemplo.

En los dibujos:

La figura 1, muestra una vista frontal en perspectiva del programador.

25. La figura 2, corresponde a una vista posterior del programador, en la que se muestra el alojamiento para conservación de los selectores.

Haciendo referencia a las figuras, se aprecia en su realización un programador -1-, provisto de la placa -2- para instrucciones de montaje y tornillos de fijación

-3-. En la parte posterior existe una cavidad -4- para conservación de los selectores -5- del programador.

El modelo, dentro de su esencialidad, puede ser llevado a la práctica en otras formas de realización que difieran en detalle de la indicada a título de ejemplo en la descripción y a las cuales alcanzará igualmente la protección que se recaba. Podrá, pues, construirse en cualquier forma y tamaño, con los materiales más adecuados, por quedar todo ello comprendido en el espíritu de las reivindicaciones.

= . =

#### N O T A

Descrito el objeto del presente invento se declaran como no divulgadas ni practicadas en España las siguientes reivindicaciones.

1.- Programador perfeccionado para calefacción, caracterizado esencialmente por el hecho de comprender en la parte posterior del mismo una cavidad adecuada y suficiente para incorporar de manera estable los elementos del propio programador, tales como selectores, cuando esto no son utilizables.

2.- Programador perfeccionado para calefacción.

Según se describe y reivindica en la presente memoria descriptiva que consta de 3 páginas foliadas y escritas a máquina por una sola de sus caras, acompañadas de los dibujos reglamentarios.

Madrid, a 13. OCT. 1976

p.a.

dv.

JAVIER ESPINOSA  
D. P.

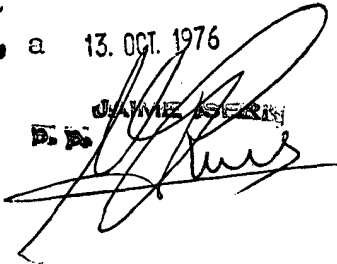

Fig. 1

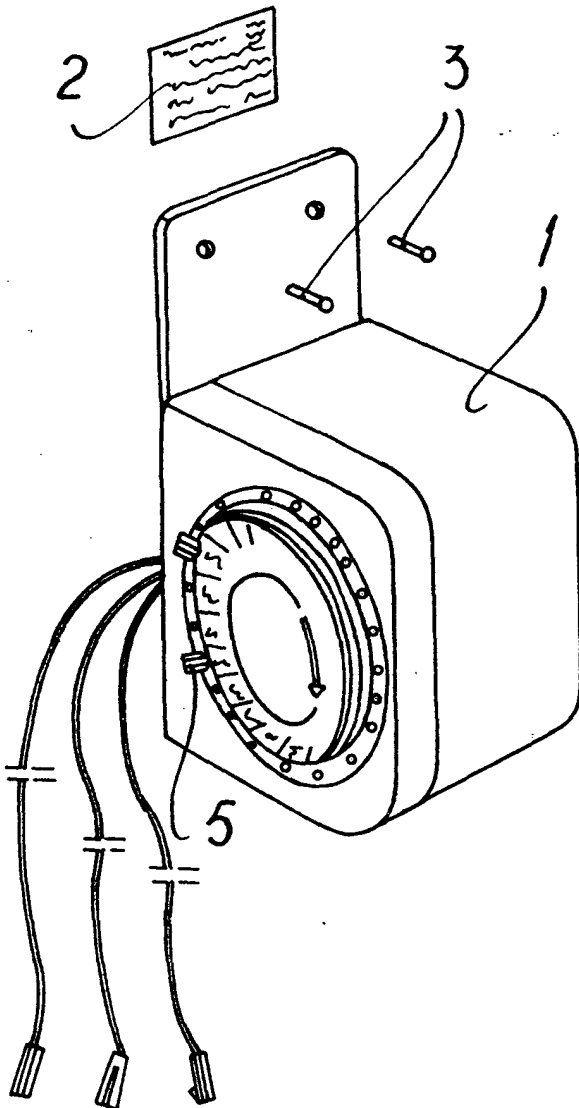
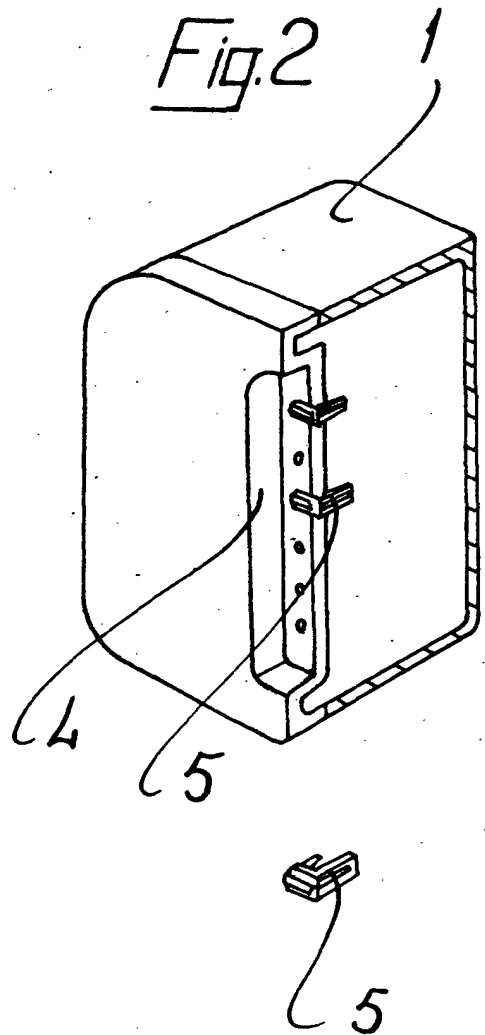

Fig. 2



Madrid, a 13. OCT. 1976  
p.a.  
JAIMÉ BERN  
D.P.