



ESPAÑA



ES (11) (21) (22) (10) Y

NUMERO	2.2.37.59
FECHA DE PRESENTACION	13 OCT. 1976

MODELO DE UTILIDAD

223759

(30) PRIORIDADES:	(31) NUMERO	(32) FECHA	(33) PAIS
-------------------	-------------	------------	-----------

(47) FECHA DE PUBLICIDAD	(51) CLASIFICACION INTERNACIONAL
	A47G

(54) TITULO DE LA INVENCIÓN

"PERCHA MEJORADA"

(71) SOLICITANTE (S)

MONTAJES ELECTRONICOS DORGAS, S.A.

DOMICILIO DEL SOLICITANTE

SIETE AGUAS (Valencia) - Maestro José Serrano, nº 2 -

(72) INVENTOR (ES)

(73) TITULAR (ES)

(74) REPRESENTANTE

ANGEL LUIS DE LA HERRAN Y DE LAS POZAS

BAD ORIGINAL

El presente Modelo de Utilidad se refiere a una percha mejorada cu-

ya estructura coordinada permite y admite el colgado de prendas mixtas -

con inclusión simplificada y compensación equilibrada.

La estructura conocida de las perchas para colgar prendas mixtas, -

5.- es decir, superiores como blusas e inferiores como pantalones o faldas, tropieza con graves inconvenientes para extraer o colgar una de ellas estando la otra colocada, ya que el enhebrado resulta mucho más difícil que un simple deslizamiento lateral para enganchar la prenda en el brazo abierto de colgado.

10.- Si además evitamos el resbalamiento sobre el brazo de apoyo, no tanto en el asido de la percha como en el simple manejo en un ropero lleno, tendremos cumplida una utilidad notable y que vamos a intentar describir sobre el dibujo adjunto que materializa una realización preferida de la misma dada a título de ejemplo y sin carácter limitativo.

15.- Podemos comprobar como en el dibujo la percha propiamente dicha se compone de un triángulo isósceles de lados 1 y 2 iguales pero con un sólo punto de empalme con el lado horizontal 3 mediante un arco de círculo 4 que hace separar, en su amplitud, el contacto con el otro lado dejando una abertura por la que será insertada la prenda inferior a colgar.

20.- El lado angular perteneciente al vértice abierto dobla su dimensión

BAD. ORIGINAL

para prolongarse paralelamente por una barra 5 que al alcanzar la cercanía del vértice superior se dobla ortogonalmente para conformar una prolonga vertical rematada por un gancho 6 de forma que la proyección del punto más alto de dicho gancho coincide con el punto medio de la barra horizontal, 3.

5.-

De esta forma se dispone de una estructura equilibrada que permite la inclusión por deslizamiento sobre 3 de una prenda inferior y de un colgado eventual de una prenda superior gracias al marco creado por el ángulo 1-2 de las barras superiores complementado con el marco doble de la barra 5 paralela a la 2.

10.-

De esta forma se consigue una facilidad notable de manejo que permite manejar las prendas como con un gancho sin posibilidad de escape, no tanto por la propia estructura funcional como por la presencia de un fero 7 plastificado que eleva el grado de adherencia en la barra de colgado 3 impidiendo que la prenda resbale o escape en el movimiento o manejo de la percha, tanto cogida individualmente como dentro de un ropero por empujes laterales de otras perchas.

15.-

Podemos comprobar como la creación del doblete paralelo de la barra 5 sobre la 2 crea un gancho inclinado muy apto para la inclusión y sujeción de prendas accesorias tales como cinturones, corbatas, pañuelos, etc.

20.-

BAD ORIGINAL

así como la propia disposición, opuesta, del gancho de colgar y del gancho abierto de apoyo obligan a un enganche fijado en un ropero que permite el descolgado de una prenda inferior sin necesidad de soltar la percha puesto que el gancho abierto queda hacia el exterior.

- 5.- Dentro de la esencialidad de la invención caben variantes de detalle asimismo protegidas y así podrá ser cualquiera la proporción entre barras y ángulo a conformar, cualquiera la dimensión y extensión del forrado y, desde luego, cualesquiera las dimensiones y materias en que se realice.

N O T A

- 10.- Una vez descrita convenientemente la naturaleza del invento, se hace constar que lo que se declara como no practicado ni divulgado en España, comprende las siguientes:

R E I V I N D I C A C I O N E S

- 14.- "PERCHA MEJORADA", caracterizada por el hecho de
- 15.- estar constituida por tres barras formando un triángulo isósceles uno de cuyos vértices se realiza en arco de círculo cuya amplitud desplaza al opuesto que queda separado y abierto en el valor de la cuerda de dicho arco, admitiendo que el lado superior que forma el ángulo se doble en sentido opuesto para prolongarse paralelamente a sí mismo hasta alcanzar
- 20.- el vértice superior doblándose ortogonalmente para realizar un brazo que

se remata en gancho de colgado, cuya flecha superior se proyecta en el punto medio del brazo horizontal inferior, formando un marco angular en el doblete superior y un gancho abierto en el lado horizontal inferior para el colgado por inserción de una prenda cuya sujeción se acrecienta y facilita mediante un forrado parcial de la mencionada barra horizontal por plastificado de elevado grado de adherencia.

2a.- "PERCHA MEJORADA".

Según se describe y reivindica en la presente memoria descriptiva que consta de cinco hojas mecanografiadas y foliadas por una sólo de sus

10.- caras y una lámina de dibujos.

MADRID, 13 OCT. 1976

EL AGENTE OFICIAL
A. L. DE LAHERAN Y DE LAS POZAS
APODERADO

Fdo.: Guillermo Fernández

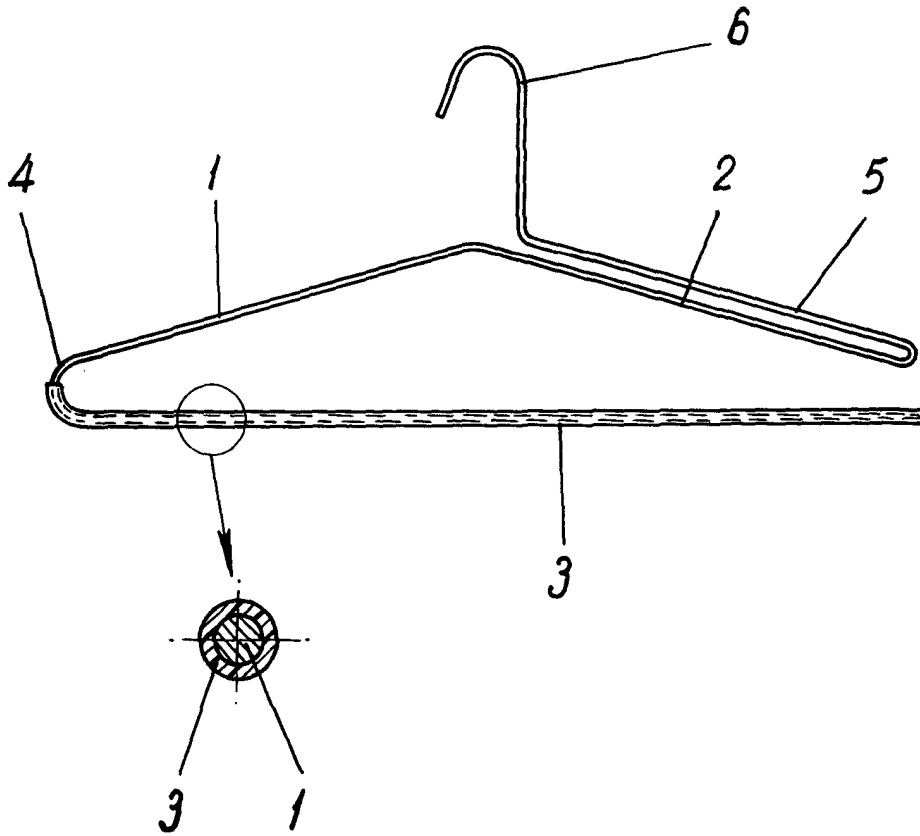

Escala variable
MADRID,

[Handwritten signature]
Bernardoz