



ESPAÑA

19	ES	11	223741	10	Y
		21			
		22	FECHA DE PRESENTACION		
			13 octubre 1976		

MODELO DE UTILIDAD

30 PRIORIDADES:		
31 NUMERO	32 FECHA	33 PAIS
47 FECHA DE PUBLICIDAD		51 CLASIFICACION INTERNACIONAL A41C
54 TITULO DE LA INVENCIÓN "SUJETADOR PREHORMADO Y ARMADO".		
71 SOLICITANTE (S) VIVES VIDAL, S. A.		
DOMICILIO DEL SOLICITANTE Igualada (Barcelona), Calle Lérida, 59-63		
72 INVENTOR (ES)		
73 TITULAR (ES)		
74 REPRESENTANTE Don Ignacio PONTI GRAU		

La presente invención se refiere a un sujetador prehormado y armado, dotado de extraordinarias cualidades tanto por lo que se refiere a la comodidad como a la resistencia de la prenda.

5 El sujetador femenino debe reunir una serie de características que difícilmente se dan en las prendas actuales. Así, por su misión primordial, el sujetador debe ofrecer las garantías de seguridad y resistencia al uso que aseguren una duración y efectividad adecuadas a la prenda.
10 Por otra parte, esta seguridad y resistencia no deben menos cabar la comodidad y adaptación del sujetador.

De acuerdo con estas cualidades se ha ideado el sujetador objeto de la invención, de confección sencilla y práctica.

15 El sujetador prehormado y reforzado en cuestión se caracteriza por el hecho de que las cazoletas están formadas por sendas piezas de tejido no elástico y sintético, prensado y prehormado en caliente de acuerdo con el contorno del busto, en tanto que siguiendo el contorno inferior
20 de estas cazoletas están dispuestas sendas armaduras internas debidamente enfundadas.

Más concretamente, las armaduras se hallan situadas en el interior de fundas las cuales están cosidas en el borde inferior de las cazoletas, conjuntamente con la pieza
25 inferior del sujetador.

Para la mejor comprensión de cuanto queda descrito en la presente memoria, se acompaña un dibujo en el que, tan sólo a título de ejemplo, se representa un caso prácti-

co de realización del objeto de la invención.

En dicho dibujo, la figura 1 es una vista en perspectiva del sujetador con una de las cazoletas y el aro de refuerzo, separados; y la figura 2 es una sección transversal, una vez montados.

5

El sujetador descrito consta en los dibujos de dos cazoletas -1- formadas de un tejido no elástico y sintético, por ejemplo de poliéster, las cuales están conformadas y prensadas en caliente o prehormadas, de acuerdo con el contorno del busto.

10

Estas cazoletas -1- están cosidas por su borde inferior a la pieza inferior -2- del sujetador, conjuntamente con una funda -3- que cubre a una varilla -4- o armadura, la cual sigue el contorno del borde inferior de la cazoleta, y queda situada en la parte interior del sujetador.

15

El sujetador descrito es de constitución muy sencilla, pues su confección resulta notablemente simplificada, a la vez que la presencia del refuerzo o armadura -4- le da la necesaria consistencia, sin perder por ello un extraordinario poder de adaptación y con una comodidad notable para la usuaria, al suprimir las costuras de las cazoletas.

20

Serán independientes del objeto de la invención los materiales empleados en la confección del sujetador, formas y dimensiones de las mismas y cuantos detalles accesorios puedan presentarse, siempre y cuando no afecten a su esencialidad.

25

R E I V I N D I C A C I O N E S

1. Sujetador prehormado y armado, caracterizado e
sencialmente por el hecho de que consta de dos cazoletas de
tejido no elástico y de naturaleza sintética, conformadas y
prensadas en caliente de acuerdo con el contorno del busto,
5 en tanto que siguiendo el contorno inferior de las mismas
están dispuestas sendas armaduras internas debidamente en-
fundadas.

2. Sujetador prehormado y armado, según la reivin
dicación anterior, caracterizado por el hecho de que las
10 fundas de las armaduras están cosidas en el borde inferior
de las cazoletas conjuntamente con la pieza inferior del su
jetador.

3. Sujetador prehormado y armado.

La presente memoria descriptiva consta de cuatro
hojas foliadas escritas a máquina por una sola cara.

Barcelona, 13 de octubre de 1976

VIVES VIDAL, S. A.

I. FONTE

P. a. p. p.

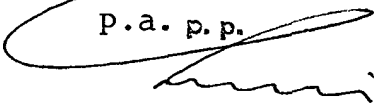

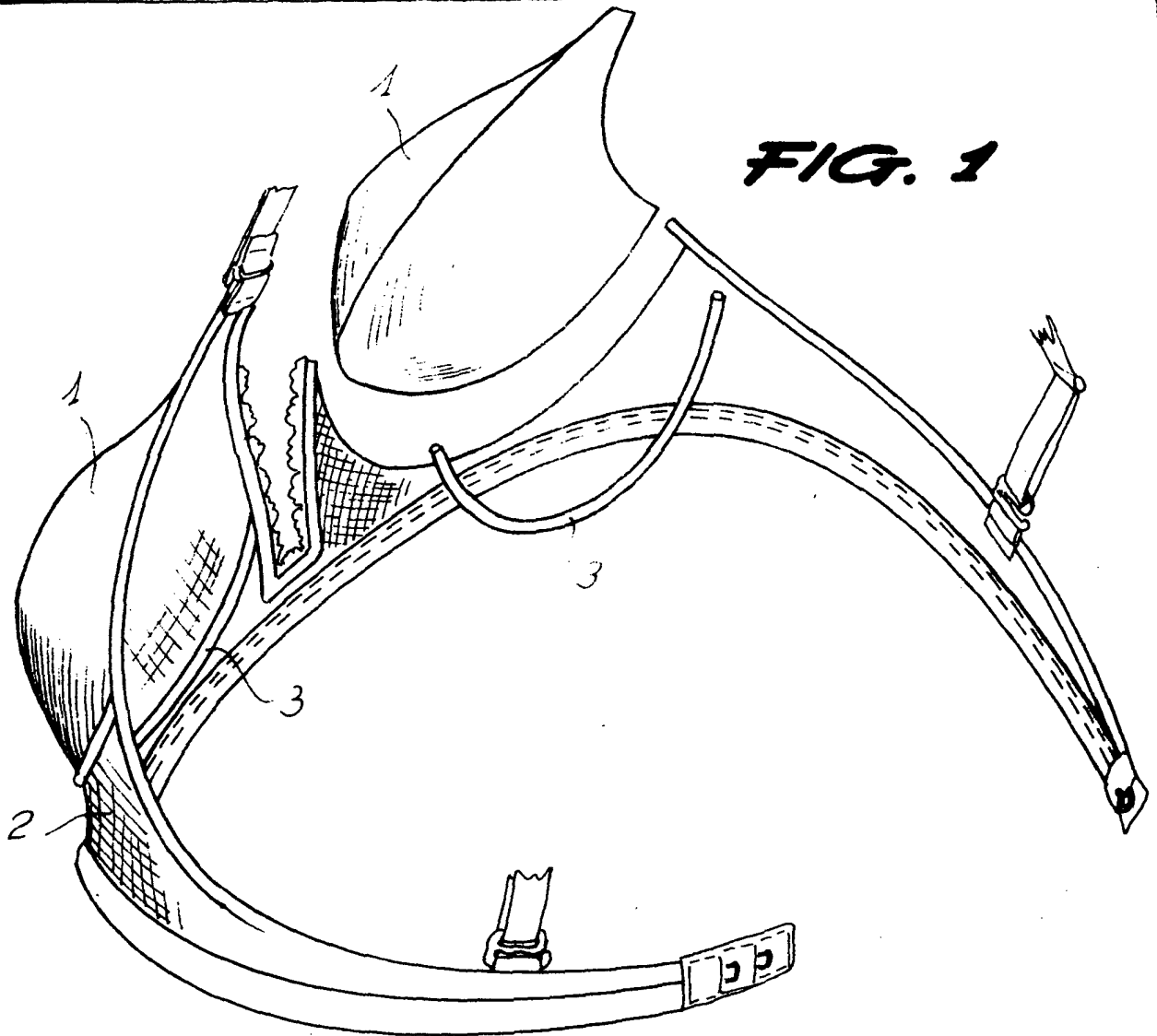

FIG. 1

27.135/1

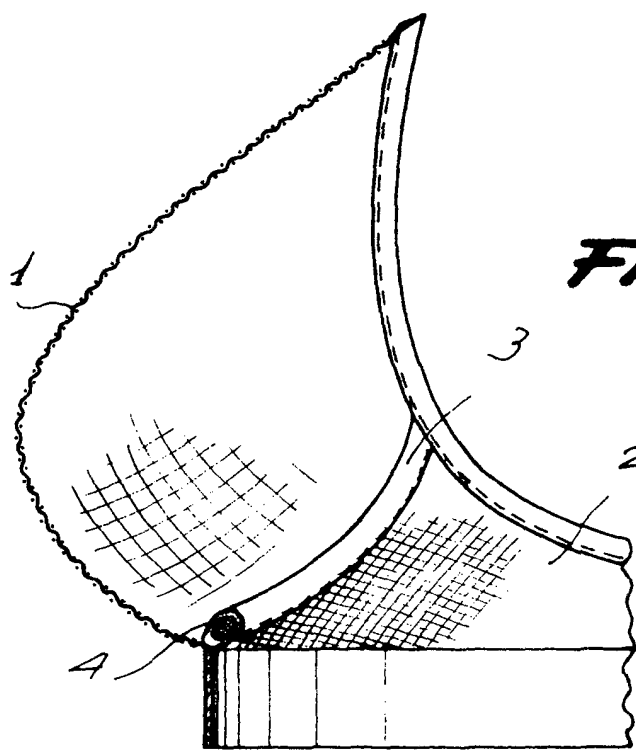

FIG. 2

2 Barcelona, 13 octubre 1976
P.A. I. PONTI
p. p.