



ESPAÑA

19 ES	11	NUMERO	10 Y
	21	223.725	
	22	FECHA DE PRESENTACION	
		9.10.76	

MODELO DE UTILIDAD

MOD.- 2542

223725

6 23 22

30 PRIORIDADES:	32 FECHA	33 PAIS
31 NUMERO		

47 FECHA DE PUBLICIDAD	51 CLASIFICACION INTERNACIONAL
	B65D

54 TITULO DE LA INVENCIÓN
"UN SOBRE PARA CARRETE Y FOTOGRAFIAS"

71 SOLICITANTE (S)
KODAK, S.A.

DOMICILIO DEL SOLICITANTE
Irún, 15, Madrid - 8

72 INVENTOR (ES)

73 TITULAR (ES)

74 REPRESENTANTE
D. ALFONSO DIEZ DE RIVERA

El presente invento se refiere a una nueva forma de sobre para alojar el carrete de película fotográfica enviado a revelar por el intermediario y para alojar asimismo las fotografías que se entregan al cliente.

5 El nuevo sobre se caracteriza por una disposición constructiva particular que presenta diversas ventajas. Así, en una de sus caras tiene una ventaja rectangular cerrada por una lámina transparente y que sirve para apreciar a primera vista las características del carrete contenido en el sobre, sin necesidad, por lo tanto, de abrir éste, con lo que es posible efectuar una inmediata clasificación.

10 Por otra parte, el sobre posee una solapa rectangular, separada del mismo por una línea debilitada, que está destinada a recibir, sobre una parte de la misma, una primera mitad de una etiqueta cuya otra mitad queda aplicada en el propio sobre cuando éste está cerrado, permitiendo simplificar la facturación al intermediario y al cliente.

15 20 Otras características y ventajas se pondrán de manifiesto de la descripción más detallada que sigue, efectuada en relación con los dibujos que se acompañan, en los cuales:

25 La figura 1 es una vista en planta de la lámina desarrollada a partir de la cual se forma el sobre, y

La figura 2 representa el sobre formado, pero sin cerrar.

30 El sobre representado en los dibujos está constituido por dos partes rectangulares aproximadamente iguales 1 y 2 que se pueden plegar una sobre otra por la línea

de doblez 3, teniendo la parte 1 en sus otros tres lados unas extensiones o solapas 5 y 6, sobre las cuales se pegan, una vez dobladas hacia dentro, los bordes correspondientes de la parte 2, y una extensión o solapa 4, destinada a cerrar el sobre una vez introducido el carrete en el mismo. Esta última solapa 4 se prolonga a su vez en una parte rectangular separada de ella por una línea de debilitamiento 7 y que está dividida a su vez por una línea debilitada 10 en otras dos partes 8 y 9 destinadas a ser arrancadas antes de cerrar el sobre para constituir respectivos resguardos para el cliente y para el intermediario.

La parte rectangular 2 del sobre tiene, cerca de uno de sus extremos, preferiblemente en el extremo del fondo del sobre, es decir, el opuesto a la solapa de cierre 4, una ventana rectangular 11 que está cubierta interiormente por una lámina transparente, de tal manera que pueden apreciarse las características del carrete desde fuera, es decir, sin necesidad de abrir el sobre, lo que permite una clasificación inmediata de dicho carrete.

El lado mayor libre de la parte rectangular 2 tiene una extensión o solapa lateral 12 unida al mismo por la línea debilitada 13, sobresaliendo dicha solapa desde uno de los lados del sobre formado, como se aprecia en la figura 2. Sobre una parte de dicha solapa se pega la mitad de una etiqueta u hoja de papel 14 cuya otra mitad se adhiere sobre el propio sobre, llevando dicha etiqueta escritos en una y otra parte los datos de facturación para el intermediario (en la solapa) y para el cliente (en el sobre), arrancándose dicha solapa 12 por la línea debilitada 13 que la une al sobre al hacer entrega de las fotografías

al cliente.

Para sujetar el sobre en el estado cerrado se prevé una pequeña tira adhesiva 15 dispuesta cerca del borde de la cara externa de la parte rectangular 2 o en la cara interna de la solapa de cierre 4.

#### REIVINDICACIONES

Los puntos que como característica de novedad se presentan para que sean objeto de esta solicitud de Modelo de Utilidad en España, por VEINTE años, son los que se recogen en las reivindicaciones siguientes:

1ª.- Un sobre para carrete y fotografías, constituido por una sola pieza troquelada del papel, que comprende dos partes rectangulares unidas por uno de sus lados mayores, teniendo una de dichas partes una prolongación relativamente larga en uno de sus lados menores y sendas solapas de unión a la otra parte en los otros dos lados libres, caracterizado porque la parte rectangular adyacente a la anterior tiene una ventana rectangular cerca de un extremo, cerrada por una lámina transparente, que sirve para apreciar a primera vista el tipo de carrete contenido en el sobre, sin necesidad, por lo tanto, de abrir éste, con lo que es posible efectuar una inmediata clasificación del mismo, y porque esta misma parte rectangular tiene una solapa rectangular lateral separada de ella por una línea debilitada, siendo dicha solapa de longitud menor que el lado mayor libre de dicha parte rectangular y estando situada cerca del extremo del mismo opuesto al de la ventana, estando dicha solapa destinada a re-

cibir sobre una parte de la misma una primera mitad de una etiqueta cuya otra mitad queda aplicada en el propio sobre, en el estado cerrado de éste.

5 2ª.- Un sobre según la reivindicación 1ª, caracterizado porque la mitad de la etiqueta aplicada en el sobre comprende los datos de facturación para el cliente y la mitad de la solapa comprende los datos de facturación para el intermediario, separándose ambas mitades al arrancar la solapa por la línea debilitada y quedando así  
10 la segunda mitad unida a ésta en poder del intermediario y quedando la primera unida al sobre, que se entregará al cliente.

3ª.- Un sobre para carrete y fotografías.

Tal y como se ha descrito en la Memoria que antecede, representado en los dibujos que se acompañan y para los fines que se han especificado.  
15

Esta Memoria consta de cinco hojas escritas a máquina por una sola cara.  
20

Madrid, 16. MAR 1977

P.A.

Alfonso Díez de Rivera  
Por Poder



25

30

CAL.

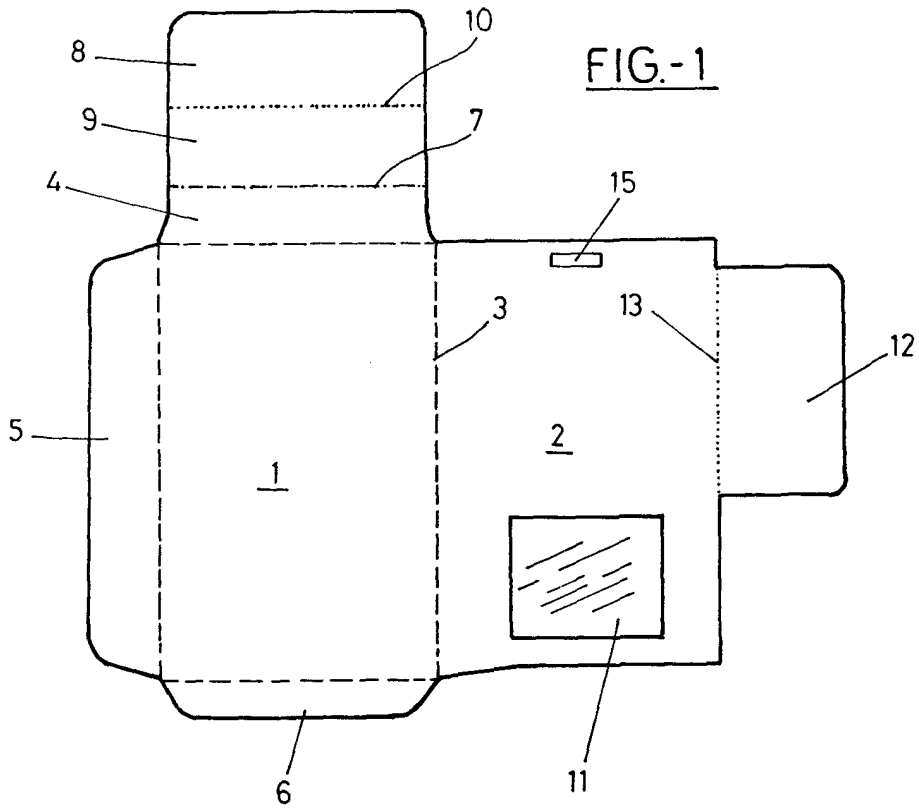
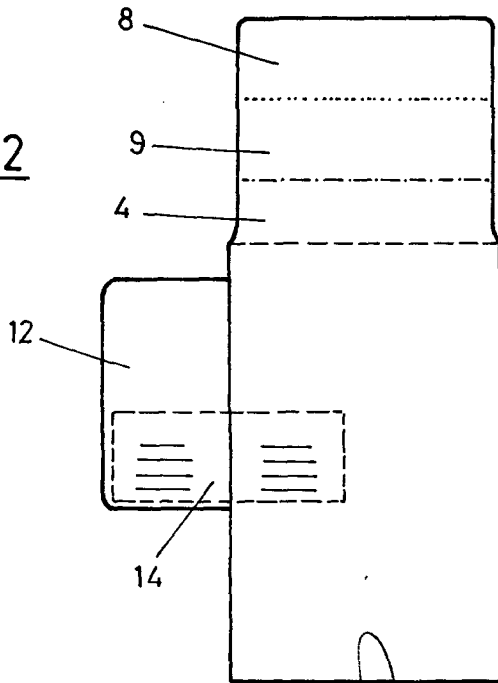

FIG. - 2



Alfonso D. rez de Rivera  
Por Poder